

Serie F Réducteurs à arbres parallèles et denture hélicoïdale

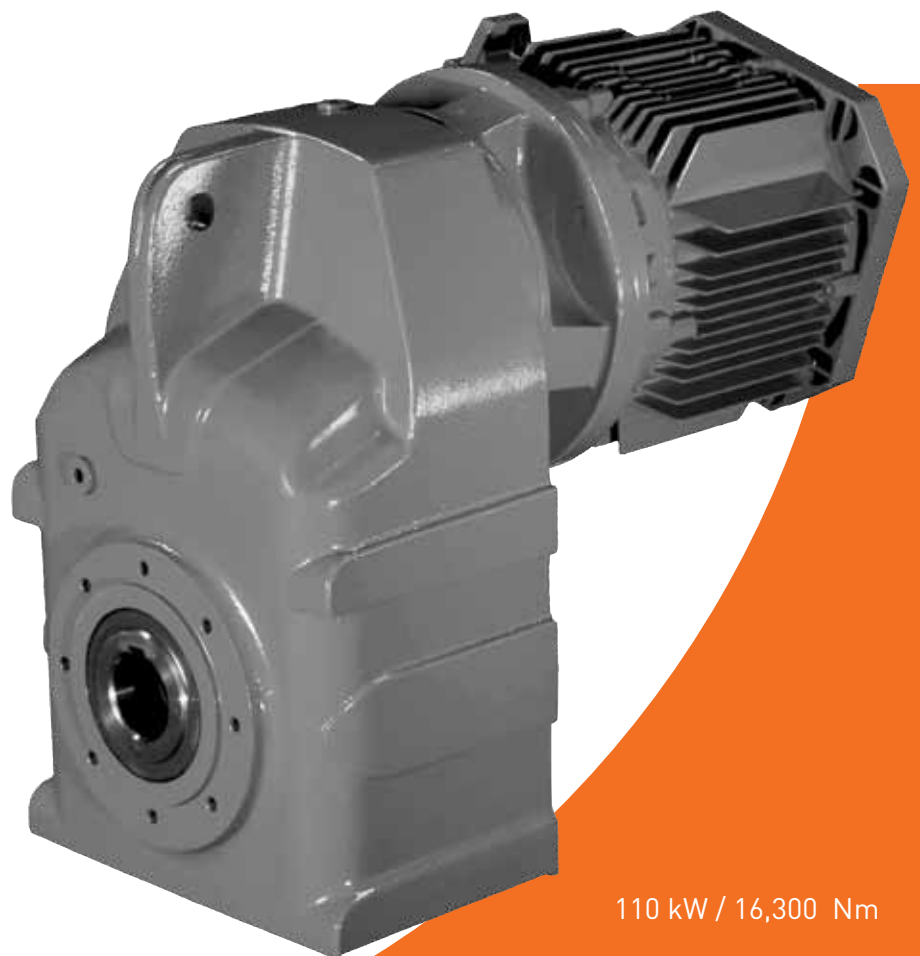

110 kW / 16,300 Nm

Getriebemotoren
CC-2.00FR0114

PRODUITS DE LA GAMME

S'appliquant à de nombreux domaines comme l'alimentaire, l'énergie, les mines, la métallurgie, l'automobile, l'aérospatial et la marine, nos solutions d'entraînements mécaniques se démarquent très nettement des produits concurrents.

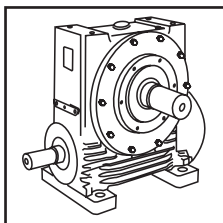

Série A
Réducteurs et moto-réducteurs à vis sans fin à simple et double réduction

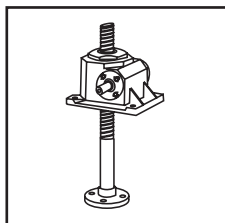

Série BD
Vérins mécaniques - type roue et vis

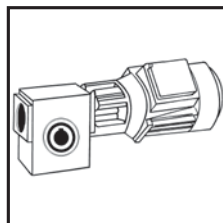

Série BS
Réducteurs compacts à roue et vis sans fin

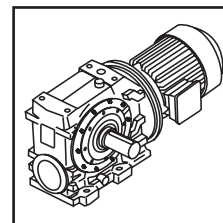

Série C
Réducteurs et moto-réducteurs à roue et vis sans fin et denture hélicoïdale à sortie perpendiculaire

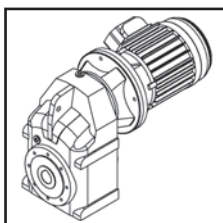

Série F
Réducteurs et moto-réducteurs à arbres parallèles et denture hélicoïdale

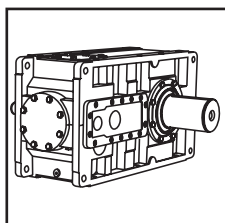

Séries G
Réducteurs à denture hélicoïdale, arbres parallèles ou sortie perpendiculaire

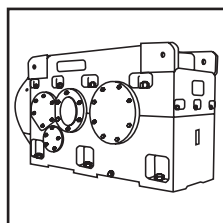

Série H
Réducteurs de grandes tailles à denture hélicoïdale, à arbre parallèles ou à sortie perpendiculaire

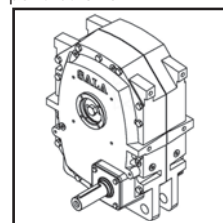

Série J
Réducteurs à denture hélicoïdale montés sur arbre

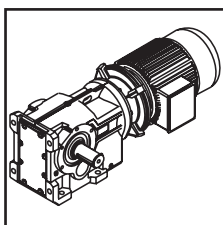

Série K
Motoréducteurs et réducteurs à denture hélicoïdale et sortie perpendiculaire

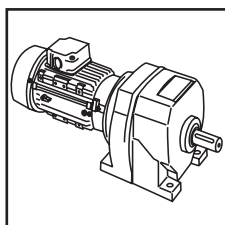

Série M
Réducteurs et moto-réducteurs à denture hélicoïdale et sortie coaxiale

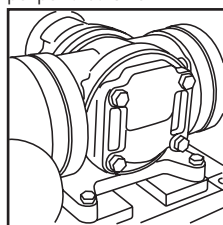

Pompe à engrenages Rotoid
Pompe de lubrification et de transfert de fluide

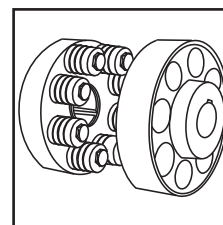

Série X
Accouplements flexibles avec goujons et douilles en élastomère

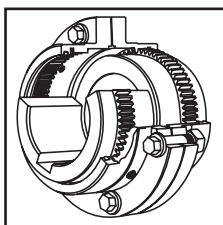

Série X
Accouplements à denture pour couples élevés

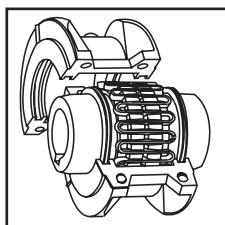

Série X
Accouplements flexibles à double ressort acier

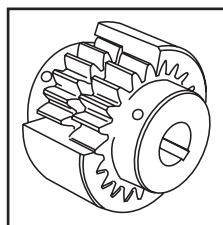

Série X
Accouplements Nylicon avec manchon nylon

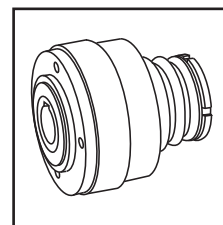

Série X
Limiteurs de couple Mécanisme de protection contre les surcharges



Nous offrons une large gamme de services de réparation et une longue expérience dans le domaine de la réparation de transmissions complexes et critiques dans de nombreux secteurs industriels.

Nous pouvons créer des solutions de transmission conçues sur mesure de toutes tailles et de toutes configurations.

ATEX Conformité assurée



L'entière conformité à la Directive ATEX concernant la sécurité des équipements industriels destinés à être utilisés en atmosphères potentiellement explosibles est garantie pour les utilisateurs de nos appareils comportant des réducteurs.

Une certification est disponible pour les réducteurs et motoréducteurs standard dont la plaque signalétique porte les marquages CE et Ex, le nom et la ville du fabricant, la désignation de la série ou du type, le numéro de série, l'année de fabrication, le symbole Ex et le groupe/la catégorie de l'équipement.

La Directive ATEX 94/9/CE (également désignée par ATEX 95 ou ATEX 100A) et la directive concernant le marquage CE s'appliquent dans tous les États membres de la CE. Le respect de la conformité est obligatoire pour les concepteurs, les fabricants ou les fournisseurs d'équipements électriques et non électriques destinés à être utilisés dans des atmosphères potentiellement explosibles dues à la présence de gaz, vapeurs, brouillards et poussières inflammables.

Des réducteurs standard conformes aux normes Ex peuvent être fournis pour les équipements du groupe 2 ou 3 des industries de surface dans les zones dangereuses classées 1 et 2 pour les gaz, les vapeurs et les brouillards et dans les zones 21 et 22 pour les poussières.

TABLE DES MATIÈRES

Description générale _____	1
Désignation des appareils _____	2
Explication et utilisation des caractéristiques et des facteurs de service _____	3
Classification des charges selon les applications _____	4
Procédure de sélection pour les moteurs _____	5 - 6
Options de sortie _____	7 - 8
Adaptateurs de moteur _____	9 - 11
Lubrification _____	12
Positions de montage _____	13
MOTEURS	
Données de performance des moteurs _____	15
Caractéristiques des moteurs _____	16
Options des moteurs _____	17
Options des réducteurs _____	18
Rapports exacts _____	19 - 20
Tableaux de sélection - Moto-réducteurs _____	21 - 89
Dimensions des moteurs _____	90 - 91
Module antidévireur du moteur _____	92
Dimensions des options du moteur _____	93
RÉDUCTEUR	
Charges axiales et radiales sur les arbres _____	95
Caractéristiques de puissance thermique _____	96
Caractéristiques double réduction _____	97 - 103
Caractéristiques triple réduction _____	104 - 107
Caractéristiques quadruple réduction _____	108 - 113
Dimensions du réducteur _____	114 - 115
Appareils refroidis avec un ventilateur _____	116
Module antidévireur du réducteur _____	117
Douilles Kibo _____	118 - 119
Amortisseurs de vibration _____	120
Dimensions Bride D _____	121
Dimensions Bride C _____	122
Dimensions standard : montage sur l'arbre _____	123
Dimensions standard : démontage de l'arbre _____	124
Données d'expédition _____	125 - 127

DESCRIPTION GÉNÉRALE

Série F

Les moto-réducteurs montés sur arbre de série F sont proposés en rapports allant de 5 à 100/1 en double réduction, de 100 à 360 en triple réduction et jusqu'à 5600/1 en réductions combinées. Les moteurs offrent des puissances allant jusqu'à 110 kW avec un couple de sortie maximal de 16500 Nm.

Le moto-réducteur de série F est principalement conçu comme un appareil monté sur arbre avec une patte de retenue intégrée. Les appareils sont également disponibles avec des amortisseurs de vibration en caoutchouc, des brides de sortie, des arbres de sortie et des manchons KIBO, ce qui permet une maintenance sans problème.

Toutes les variantes peuvent être équipées de moteurs IEC de votre choix ou d'un moteur standard de notre propre marque. Les arbres d'entrée sont disponibles jusqu'au modèle F10 compris.

La gamme comprend

dix types d'appareil F02, F03, F04, F05, F06, F07, F08, F09, F10, F11 et F12.

- Version T - Appareil standard avec amortisseurs de vibration
- Version W - Appareil standard sans amortisseurs de vibration
- Version F - Appareil standard avec bride de sortie

- Appareil type M - Moteur
- Appareil type G - Appareil permettant l'installation d'un moteur IEC standard
- Appareil type A - Appareil permettant l'installation d'un moteur NEMA

- Appareil type R - Réducteur
- Appareil type S - Réducteur avec ventilateur
- Appareil type X - Réducteur avec antidéviéreur
- Appareil type S - Réducteur avec ventilateur et antidéviéreur

Les caractéristiques nominales comprennent

Branchement d'un moteur standard breveté (IEC ou NEMA).

Possibilité, si besoin, de monter un joint double d'étanchéité d'huile sur l'entrée et la sortie.

Tous les appareils sont interchangeables en dimensions avec les appareils des autres grands fabricants européens.

Les moteurs avec mécanisme de freinage sont disponibles en modèle standard.

Les appareils sont fabriqués et montés à partir d'une famille de kits modulaires, ce qui permet de faciliter leur distribution, de réduire l'inventaire au minimum et d'optimiser la disponibilité.

Les moteurs peuvent être équipés d'un module antidéviéreur et les réducteurs, d'un antidéviéreur et d'un ventilateur.

Les appareils faisant l'objet d'améliorations de conception constantes, cette spécification ne peut être considérée comme contractuelle : des modifications de schémas et de caractéristiques peuvent être apportées sans préavis. Des schémas et des vues en 3D sont disponibles sur le site <http://www.swift-gears.com>.

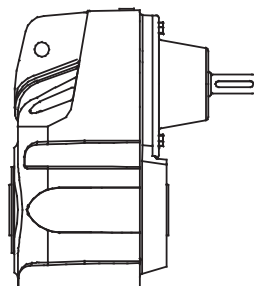

Réducteur monté sur arbre double/triple réduction

* F 0 4 2 2 5 0 . T R H - 1 - - - - -

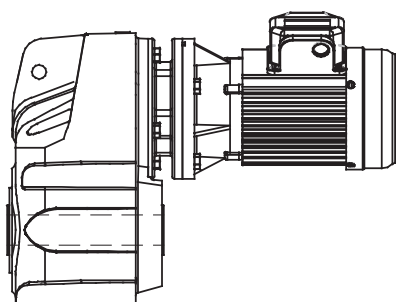

Moteur monté sur arbre double/triple réduction

* F 0 4 2 2 5 0 . T M H - 1 A . 7 5 A - -

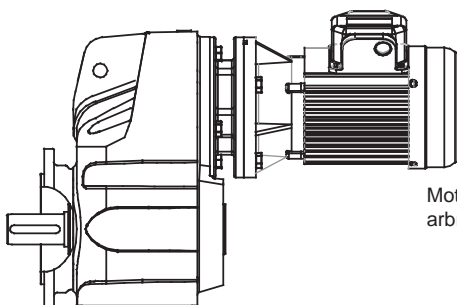

Moteur double/triple réduction avec arbre de sortie et bride

* F 0 4 2 2 5 0 . F M C - 1 A . 7 5 A - -

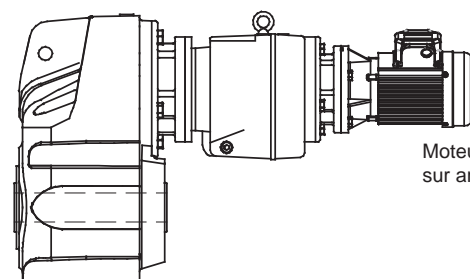

Moteur quadruple réduction monté sur arbre

* F 0 6 4 2 5 0 0 T M H - 1 A . 1 2 A - -

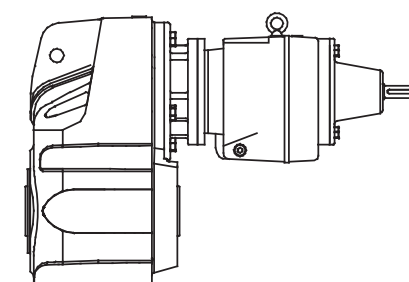

Réducteur quadruple réduction monté sur arbre

* F 0 6 4 2 5 0 0 T R H - 1 - - - - -

* Désignation courante des appareils

EXPLICATION ET UTILISATION DES CARACTÉRISTIQUES ET DES FACTEURS DE SERVICE

Le choix du réducteur se fait en comparant les charges réelles avec les caractéristiques du catalogue. Ces dernières sont fondées sur un ensemble standard de conditions de charge alors que les conditions de charge réelles varient selon le type d'application. Des facteurs de service sont donc utilisés pour calculer une charge équivalente afin de pouvoir effectuer une comparaison avec les caractéristiques du catalogue. La formule est la suivante : Charge équivalente = Charge réelle x Facteur de service

Caractéristiques mécaniques et facteurs de service Fm et Fs

Les caractéristiques mécaniques mesurent la capacité en termes de durée de vie et/ou de résistance, en supposant un fonctionnement continu de 10h par jour dans des conditions de charge uniformes.

Les caractéristiques du catalogue autorisent une surcharge de 100% au démarrage, au freinage ou momentanément en cas de fonctionnement de moins de 10 heures.

L'appareil choisi doit donc avoir une caractéristique de catalogue au moins égale à la moitié de la surcharge maximale.

Le facteur de service mécanique Fm (Tableau 1) est utilisé pour modifier la charge réelle en fonction du temps de fonctionnement quotidien et du type de charge.

Les caractéristiques de charge pour une large gamme d'applications sont détaillées dans le tableau 3 et permettent de déterminer le facteur de service Fm approprié dans le tableau 1.

Si les surcharges peuvent être calculées, ou estimées de manière précise, les charges réelles doivent être utilisées à la place du Fm.

Pour les appareils soumis à de fréquentes surcharges d'arrêt/démarrage plus de 10 fois par jour, le facteur Fm doit être multiplié par le facteur Fs (tableau 2).

Pour les cas où les appareils fonctionnent dans des atmosphères extrêmement poussiéreuses ou humides/moites, le choix de l'appareil devra se faire en collaboration avec les Ingénieurs Produits.

Tableau 1. Facteur de service mécanique (Fm)

Moteur d'entraînement	Durée d'utilisation (heures par jour)	Classification des charges - machine entraînée		
		Accélération uniforme facteur $\leq 0,2$	Accélération modérée facteur ≤ 3	Forte accélération facteur ≤ 10
Moteur électrique, turbine à vapeur ou moteur hydraulique	<3	0,80	1,00	1,50
	3 à 10	1,00	1,25	1,75
	>10	1,25	1,50	2,00
Moteur à combustion interne multicylindre	<3	1,00	1,25	1,75
	3 à 10	1,25	1,50	2,00
	>10	1,50	1,75	2,25
Moteur à combustion interne multicylindre	<3	1,25	1,50	2,00
	3 à 10	1,50	1,75	2,25
	>10	1,75	2,00	2,50

$$\text{Facteur d'accélération} = \frac{\text{tous les moments d'inertie externe}^*}{\text{moment d'inertie du moteur d'entraînement}}$$

* calculés par rapport à la vitesse du moteur

Tableau 2. Nombre du facteur de démarrage (Fs)

Démarrages / Arrêts par heure (1)	Jusqu'à 1	5	10	40	60	≥ 200
Facteur Fs	1,00	1,03	1,06	1,10	1,15	1,20

Remarque : (1) Les valeurs intermédiaires sont obtenues par interpolation linéaire.

SÉRIE F

CLASSIFICATION DES CHARGES SELON LES APPLICATIONS

Tableau 3

U = Charge uniforme

M = Charge par à-coups modérée

H = Charge par à-coups importante

† = Consulter nos Ingénieurs Produits

		Machine entraînée	type de charge	Machine entraînée	type de charge	Machine entraînée	type de charge
		Grues		monte-grumes type puits	H	rouleau machine à papier	M
		levage principal	†	dispositif tourne-grumes	H	cuvier de pâte	M
		pont roulant	†	convoyeur de grumes principal	H	rouleau aspirant	M
		chariot roulant	†	rouleaux de support	M	pires laveuses et épaisseuses	M
				chaînes de la table d'alimentation de la dégauchisseuse	M	bobineuses	M
		Broyeurs		convoyeur élévateur de la dégauchisseuse	M	Machines à imprimer	†
		de minerai	H	convoyeur de dédoubleuse type carrousel	M	Machines de traction	
		de pierre	H	convoyeur à rouleaux	H	halage de barge	H
		de sucre	H	convoyeur de dosses	H	Pompes	
				petits déchets convoyeur à courroie	U	centrifuges	U
		Dragues		petits déchets convoyeur à chaînes	M	doseuses	M
		tourets pour câble	M	table de triage	M	alternatifs	
		convoyeurs	M	convoyeur à basculement	M	simple effet ; 3 cylindres ou plus	M
		entraînements des trépan	H	entraînement du convoyeur à basculement	M	double effet ; 2 cylindres ou plus	M
		entraînements individuels	H	convoyeurs de transfert	M	simple effet ; 1 ou 2 cylindres	†
		treuils de manœuvre	M	rouleaux des convoyeurs de transfert	M	double effet;	
		pompes	M	entraînement du plateau	M	1 cylindre	†
		entraînement du tamis	H	table d'alimentation de l'ébouteuse	M	rotatives	
		gerbeurs	M	convoyeur de copeaux	M	à engrenages	U
		treuils à usage général	M			à lobes, à palettes	U
		Grues de cale sèche		Machines-outils		Industrie du caoutchouc et du plastique	
		de levage principal	†	machine à rouler	M	craqueurs	H
		de levage auxiliaire	†	presse mécanique-à réducteur encocheuse - entraînement par courroie	H	équipement de laboratoire	M
		flèche, relevage	†	raboteuses planes	†	broyeurs mixtes	H
		orientable, giration ou pivotement	†	machine à tarauder	H	raffineurs	M
		déplacement, roues motrices	†	autres machines-outils		calandres pour caoutchouc	M
				entraînements principaux	M	broyeur de caoutchouc - 2 en ligne	M
		Élévateurs		entraînements auxiliaires	U	broyeur de caoutchouc - 3 en ligne	M
		à godets - charge uniforme	U	Métallurgie		coupeuse	M
		à godets - forte charge	M	chariot de banc à étirer et entraînement principal	M	machines à confectionner les pneumatiques	†
		à godets - en continu	U	rouleaux pinceurs, assécheurs, laveurs - renversement de marche	†	oueurs de presses à pneumatiques et chambres à air	†
		déchargement centrifuge	U	découpeuses	M	boudineuses et égoutteurs	M
		escalators	U	convoyeur à table non-réversible		plateaux de préchauffage	M
		marchandises	M	entraînements par groupe	M	Broyeur à sable	M
		déchargement par gravité	U	entraînements individuels	H	Équipement de traitement des eaux d'égouts	
		monte-personnes	†	machine de tréfilage et à planer réversible	M	grilles à barreaux	U
		passager	†	bobineuse	M	doseurs de réactifs	U
		Ventilateurs		Broyeur type rotatif		collecteurs	U
		centrifuges	U	boulet	H	vis d'assèchement	M
		tours de refroidissement		fours à ciment	H	brise-chapeaux	M
		tirage induit	†	sécheurs et réfrigérants	H	mélangeurs lents ou rapides	M
		tirage forcé	†	fours, autres qu'à ciment	H	décanteurs	M
		tirage induit	M	galet	H	filtres sous vide	M
		gros, mine, etc	M	barre		Cribles	
		gros, industriel	M	lisse	H	nettoyage à air	U
		léger, petit diamètre	U	barre tronconique	H	tambours rotatifs pour pierres ou graviers	M
		Distributeurs		hache-viande	H	prise d'eau	U
		à bande	M	Malaxeurs		Convoyeurs four à galettes	M
		à courroie	M	bétonnières		Servo-moteurs	†
		à disque	U	- fonctionnement continu	M	Chargeurs mécaniques	U
		à secousses	H	bétonnières		Industrie du sucre	
		à vis	M	- fonctionnement intermittent	U	coupe-cannes	M
		Industrie alimentaire		densité constante	M	broyeurs M	
		trancheuse à bœuf	M	densité variable	M	concasseurs	M
		chaudière à grains	U	Industrie du pétrole		Industrie du textile	
		pétrin	M	cristallisoirs	M	enrouleurs	M
		hache-viande	M	pompage des puits de pétrole	†	calandres	M
		Générateurs		filtre-pressé à paraffine	M	cartons	M
		soudure	U	fours rotatifs	M	sécheurs à tambour	M
		Broyeur à marteau		Fabriques de papier		sécheurs	M
		Appareils de levage		agitateurs (malaxeurs)	M	appareil de teinture	M
		charge lourde	H	égorceuse - auxiliaire hydraulique	M	machines à tricoter	†
		charge modérée	M	égorceuse - mécanique	H	métiers à tisser	M
		élévateur à godets	M	tambour d'écorage	H	machines à repasser	M
		Lave-linge		tambour d'écorage	H	machines à lainer	M
		vidange/essorage	M	pile raffineuse et triturateur	M	foulards	M
		Sèche-linge		blanchiment	U	mécanismes d'entraînement	
		Arbres de transmission		calandres	U	des rames	†
		système d'entraînement		super calandres	M	encolleuses	M
		équipement	M	machine de transformation, sauf coupeuses, laminoir	M	savonneuses	M
		léger	U	convoyeurs	U	métiers à filer	M
		autres arbres de transmission	U	presse coucheuse	M	rames de métier	M
		Industrie du bois		coupeuses - plaques	H	cylindres laveurs	M
		égorceuse hydraulique mécanique	M	cylindres	M	bobineuses	M
		convoyeur du brûleur	M	sécheurs	M	Guindeau	†
		scie à chaîne et scie alternative	H	tendeur de feutre	M		
		convoyeur de grumes	H	batteur de feutre	H		
		chemin de roulement	H	raffineur Jordan	M		
		déplacement du tambour d'écorage	H	monte-grumes	H		
		alimentation de la scie déligneuse	M	presses	M		
		alimentation de la scie alternative					
		à cadre oscillant	M				
		à chaîne	M				
		à rouleaux commandés	H				
		de four	M				
		à secousses	H				
		à vis	M				
		à secousses	H				
		Machine entraînée	type de charge				
		Agitateurs					
		liquides purs	U				
		liquides et solides	M				
		liquides à densité variable	M				
		Ventilateurs					
		centrifuges	U				
		à lobes	M				
		à palette	U				
		Brassage et distillation					
		embouteilleuse	M				
		chaudières à houblonner - fonctionnement continu	M				
		chaudières à grain - fonctionnement continu	M				
		cuves de brassage - fonctionnement continu	M				
		trémie de mesure - démarrages fréquents	M				
		Emboîteuses	M				
		Coupe-cannes	M				
		Basculeurs de wagon	H				
		Mécanismes de halage	M				
		Décanteurs	U				
		Classificateurs	M				
		Machines pour le travail de l'argile					
		presse à briques	H				
		machine de briquetage	H				
		machine pour le travail de l'argile	M				
		malaxeur	M				
		Compresseurs					
		centrifuges	U				
		à lobes	M				
		alternatifs					
		multi-cylindres	M				
		mono-cylindres	H				
		Convoyeurs - uniformément chargés ou alimentés					
		à bande	U				
		chaîne de montage	U				
		à courroie	U				
		à godets	U				
		à chaîne	U				
		à raclette	U				
		de four	U				
		à vis	U				
		Convoyeurs - utilisation intensive, alimentation non uniforme					
		à bande	M				
		chaîne de montage	M				
		à courroie	M				
		à godets	M				
		à chaîne	M				
		à raclette	M				
		à rouleaux commandés	†				
		de four	M				
		à secousses	H				
		à vis	M				
		à secousses	H				

SÉRIE F

PROCÉDURE DE SÉLECTION POUR LES MOTEURS

EXEMPLE CARACTÉRISTIQUES DE L'APPLICATION

Puissance absorbée de la machine entraînée = 0,7 kW
 Vitesse de sortie du réducteur ou vitesse d'entrée de la machine = 63 tr/min
 Application = Convoyeur à courroie chargé de manière uniforme
 Durée d'utilisation (heures par jour) = 24 h
 Position de montage = 1
 Température ambiante = 20 °C
 Temps de fonctionnement (%) = 100 %

1 DÉTERMINATION DU FACTEUR DE SERVICE MÉCANIQUE (Fm)

Consulter la classification des charges selon l'application, tableau 3, page 4

Application = Convoyeur à courroie chargé de manière uniforme

Convoyeurs - uniformément chargés ou alimentés		U = Charge uniforme
à bande	U	
chaîne de montage	U	
à courroie	U	
à godets	U	
à chaîne	U	

Consulter le facteur de service mécanique (Fm), tableau 1, page 3

Durée d'utilisation (heures par jour) = 24 h

Moteur d'entraînement	Durée d'utilisation (heures par jour)	Classification des charges - entraînement	
		Uniforme	Modérée
Moteur électrique turbine à vapeur ou moteur hydraulique	<3	0,80	1,00
	3 à 10	1,00	1,25
	>10	1,25	1,50

Par conséquent, le facteur de service mécanique (Fm) est de 1,25.

Si l'appareil est soumis à de fréquents démarrages/arrêts, le facteur Fm doit être multiplié par le facteur Fs (voir tableau 2, page 3).

2 DÉTERMINATION DU COUPLE DE SORTIE NÉCESSAIRE SUR L'ARBRE DE SORTIE DU RÉDUCTEUR

$$\text{Couple de sortie absorbé} = \frac{\text{Puissance absorbée} \times 9550}{\text{Vitesse de sortie du réducteur}}$$

$$\frac{0,7 \times 9550}{63} = 106 \text{ Nm}$$

3 CHOIX DU MOTO-RÉDUCTEUR

Consulter le tableau de sélection d'une puissance supérieure à la puissance absorbée.
 La puissance absorbée est de 0,7 kW, par conséquent, consulter la table de sélection 0,75 kW, page 41
 Utiliser toujours le tableau de sélection 4 pôles en premier lieu, car il propose une solution plus économique.
 La vitesse de sortie nécessaire pour le réducteur est de 63 tr/min.

0,75 kW	N2 TR/MN	i	M2 Nm	Fm	N	DÉSIGNATION DE L'APPAREIL	Kg	
	Vitesse de sortie	Rapport	Couple de sortie	Facteur de service	Charge radiate	Colonne Entrée 1 à 20 Espaces à remplir lors de la saisie d'une commande	Poids de l'appareil monté sur socle	Type de moteur
4 PÔLES	72	19,46	95	3,72	4921	F 0 3 2 2 2 0 . . M 7 5 A - -	29,5	80A
	65	21,59	106	3,41	5037	2 2		
	57	24,53	120	3,06	5165	2 5		
	51	27,86	137	2,74	5302	2 8		
	46	30,68	151	2,48	5394	3 2		
	40	35,30	173	2,26	5518	3 6		
	37	38,37	188	1,97	5586	4 0		
	31	46,07	225	1,74	5718	5 0		
	26	55,28	271	1,43	5814	5 6		

4 CONTRÔLE DU COUPLE DE SORTIE

Le couple de sortie (M2) de l'appareil choisi doit être égal ou supérieur au couple de sortie nécessaire sur l'arbre de sortie du réducteur.
 Le couple de sortie nécessaire sur l'arbre de sortie du réducteur est de 106 Nm.

0,75 kW	N2 TR/MN	i	M2 Nm	Fm	N	DÉSIGNATION DE L'APPAREIL	Kg	
	Vitesse de sortie	Rapport	Couple de sortie	Facteur de service	Charge radiate	Colonne Entrée 1 à 20 Espaces à remplir lors de la saisie d'une commande	Poids de l'appareil monté sur socle	Type de moteur
4 PÔLES	72	19,46	95	3,72	4921	F 0 3 2 2 2 0 . . M 7 5 A - -	29,5	80A
	65	21,59	106	3,41	5037	2 2		
	57	24,53	120	3,06	5165	2 5		
	51	27,86	137	2,74	5302	2 8		
	46	30,68	151	2,48	5394	3 2		
	40	35,30	173	2,26	5518	3 6		
	37	38,37	188	1,97	5586	4 0		
	31	46,07	225	1,74	5718	5 0		
	26	55,28	271	1,43	5814	5 6		

Le couple de sortie (M2) de l'appareil choisi est de 106 Nm, l'appareil est donc acceptable.

Aller au point 5

SÉRIE F

PROCÉDURE DE SÉLECTION POUR LES MOTEURS

5 CONTRÔLE DU FACTEUR DE SERVICE

Le facteur de service (Fm) de l'appareil choisi doit être égal ou supérieur au facteur de service nécessaire.

Le facteur de service nécessaire du réducteur est de 1,25

0,75 kW	N2 TR/MN	i	M2 Nm	Fm	N	DÉSIGNATION DE L'APPAREIL	Kg	
	Vitesse de sortie	Rapport	Couple de sortie	Facteur de service	Charge radiale	Colonne Entrée <input type="text" value="1"/> à <input type="text" value="20"/> Espaces à remplir lors de la saisie d'une commande	Poids de l'appareil monté sur socle	Type de moteur
4 PÔLES	72	19,46	95	3,72	4921	F 0 3 2 2 2 0 . . M 7 5 A - -	29,5	80A
	65	21,59	106	3,41	5037	2 2		
	57	24,53	120	3,06	5165	2 5		
	51	27,86	137	2,74	5302	2 8		
	46	30,68	151	2,48	5394	3 2		
	40	35,30	173	2,26	5518	3 6		
	37	38,37	188	1,97	5586	4 0		
	31	46,07	225	1,74	5718	5 0		
	26	55,28	271	1,43	5814	5 6		

Le facteur de service (Fm) de l'appareil choisi est de 3,41, l'appareil est donc acceptable.

Sinon, on peut choisir un appareil F04 offrant un facteur de service plus important.

0,75 kW	N2 TR/MN	i	M2 Nm	Fm	N	DÉSIGNATION DE L'APPAREIL	Kg	
	Vitesse de sortie	Rapport	Couple de sortie	Facteur de service	Charge radiale	Colonne Entrée <input type="text" value="1"/> à <input type="text" value="20"/> Espaces à remplir lors de la saisie d'une commande	Poids de l'appareil monté sur socle	Type de moteur
4 PÔLES	72	19,46	95	3,72	4921	F 0 4 2 2 2 0 . . M 7 5 A - -	29,5	80A
	65	21,59	106	3,41	5037	2 2		
	57	24,53	120	3,06	5165	2 5		
	51	27,86	137	2,74	5302	2 8		
	46	30,68	151	2,48	5394	3 2		
	40	35,30	173	2,26	5518	3 6		
	37	38,37	188	1,97	5586	4 0		
	31	46,07	225	1,74	5718	5 0		
	26	55,28	271	1,43	5814	5 6		

Le facteur de service (Fm) de l'appareil choisi est de 3,41, l'appareil est donc acceptable.

6 CONTRÔLE DES CHARGES RADIALES

Si une roue dentée, un engrenage, etc. est monté (é) sur l'arbre de sortie, consulter la procédure de charges radiales à la page 94, puis comparer avec la charge radiale (N) de l'appareil choisi.

La charge radiale admissible (N) doit être égale ou supérieure à la charge radiale calculée (P).

0,75 kW	N2 TR/MN	i	M2 Nm	Fm	N	DÉSIGNATION DE L'APPAREIL	Kg	
	Vitesse de sortie	Rapport	Couple de sortie	Facteur de service	Charge radiale	Colonne Entrée <input type="text" value="1"/> à <input type="text" value="20"/> Espaces à remplir lors de la saisie d'une commande	Poids de l'appareil monté sur socle	Type de moteur
4 PÔLES	72	19,46	95	3,72	4921	F 0 3 2 2 2 0 . . M 7 5 A - -	29,5	80A
	65	21,59	106	3,41	5037	2 2		
	57	24,53	120	3,06	5165	2 5		
	51	27,86	137	2,74	5302	2 8		
	46	30,68	151	2,48	5394	3 2		
	40	35,30	173	2,26	5518	3 6		
	37	38,37	188	1,97	5586	4 0		
	31	46,07	225	1,74	5718	5 0		
	26	55,28	271	1,43	5814	5 6		

REMARQUE : dans le cas de l'une des conditions suivantes, consulter nos ingénieurs produits :

- a) Facteur d'accélération > 10
- b) Température ambiante supérieure à 40 °C

OPTIONS DE SORTIE

OPTIONS D'ALÉSAGE DE SORTIE, COLONNE 11

Colonne 11 Entrée

Arbre creux standard / en pouces

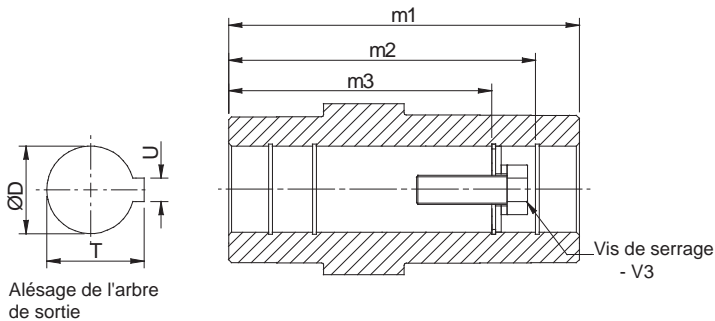

Alésage de l'arbre de sortie

Arbre creux standard

H

Arbre Kibo standard *

*

(* l'entrée dépend du diamètre de l'arbre. Voir pages 118 - 119)

Arbre creux en pouces

A

Accouplement conique en pouces †

†

(† Consulter nos Ingénieurs Produits)

TYPE D'APPAREIL	TYPE D'ALÉSAGE	COL 11 ENTRÉE	DIMENSIONS						
			Ø D	m1	m2	m3	T	U	v3
F02	Standard	H	25,021 / 25,000	117,5	105	89	28,5	8	M10x50
	Pouce	A	1,001" / 1,000"	4,63"	4,13"	3,5"	1,11"	0,250"	3/8"UNFx2"
F03	Standard	H	30,025 / 30,000	156,5	122	105	33,5	8	M10x50
	Pouce	A	1,251" / 1,250"	6,16"	4,8"	4,13"	1,37"	0,250"	3/8"UNFx2"
F04	Standard	H	35,021 / 35,000	156,5	132	122	38,5	10	M12x55
	Pouce	A	1,376" / 1,375"	6,16"	5,20"	4,80"	1,53"	0,313"	1/2"UNFx2,25"
F05	Standard	H	40,025 / 40,000	179	174	142	43,5	12	M16x70
	Pouce	A	1,501" / 1,500"	7,05"	6,85"	5,59"	1,67"	0,375"	5/8"UNFx2,75"
F06	Standard	H	40,025 / 40,000	205	174	156	43,5	12	M16x70
	Pouce	A	1,501" / 1,500"	8,07"	6,85"	6,14"	1,67"	0,375"	5/8"UNFx2,75"
F07	Standard	H	50,025 / 50,000	233,5	198	183	54	14	M16x70
	Pouce	A	2,001" / 2,000"	9,19"	7,80"	7,20"	2,23"	0,500"	5/8"UNFx2,75"
F08	Standard	H	60,030 / 60,000	270	230	210	64,5	18	M20x80
	Pouce	A	2,376" / 2,375"	10,63"	9,06"	8,27"	2,66"	0,625"	3/4"UNFx3,25"
F09	Standard	H	70,030 / 70,000	330	270	-	75	20	M20x80
	Pouce	A	2,751" / 2,750"	12,99"	10,63"	-	3,04"	0,625"	3/4"UNFx3,25"
F10	Standard	H	80,030 / 80,000	370	313	-	85,5	22	M20x80
	Pouce	A	3,251" / 3,250"	14,57"	12,32"	-	3,59"	0,750"	3/4"UNFx3,25"
F11	Standard	H	90,035 / 90,000	350	-	-	95,4	25	-
	Pouce	-	-	-	-	-	-	-	-
F12	Standard	H	100,035 / 100,000	410	-	-	106,4	28	-
	Pouce	-	-	-	-	-	-	-	-

OPTIONS DE SORTIE

OPTIONS DE L'ARBRE DE SORTIE, COLONNE 11

Colonne 11 Entrée

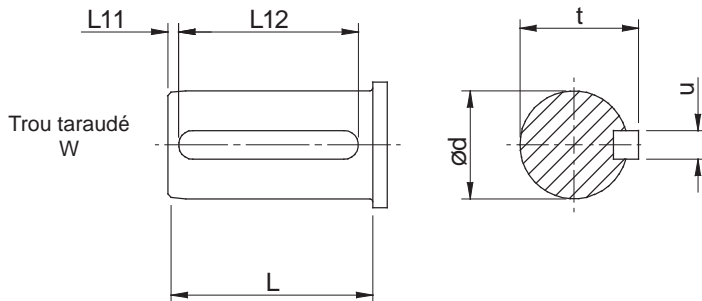

Arbre sortant simple standard C

Arbre sortant simple en pouces N

TYPE D'APPAREIL	TYPE D'ALÉSAGE	COL 11 ENTRÉE	DIMENSIONS						
			Ø D	L	L11	L12	t	u	w
F02	Standard	C	-	-	-	-	-	-	-
	Pouce	N	-	-	-	-	-	-	-
F03	Standard	C	25,015 / 25,002	47	3	40	28	8	M10X22
	Pouce	N	1,0000" / 0,9995"	1,85"	*	1,57"	1,11"	0,250"	3/8"UNFx 0,75"
F04	Standard	C	30,015 / 30,002	56	3	50	33	8	M12X28
	Pouce	N	1,2500" / 1,2495"	2,20"	*	2,00"	1,36"	0,250"	1/2" UNF x 1,13"
F05	Standard	C	35,018" / 35,002"	66	3	60	38	10	M16X36
	Pouce	N	1,3750" / 1,3745"	2,60"	*	2,38"	1,51"	0,3125"	5/8"UNFx 1,5"
F06	Standard	C	40,018 / 40,002	76	3	70	43	12	M16X36
	Pouce	N	1,625" / 1,624"	3,00"	*	2,38"	1,78"	0,375"	5/8"UNFx 1,5"
F07	Standard	C	50,018 / 50,002	95	3	80	53,5	14	M16X36
	Pouce	N	2,002" / 1,999"	3,74"	*	2,75"	2,23"	0,500"	5/8"UNFx 1,5"
F08	Standard	C	60,030 / 60,011	114	3	100	64	18	M20x42
	Pouce	N	2,375" / 2,374"	4,49"	*	3,69"	2,65	625"	3/4"UNFx 1,65"
F09	Standard	C	70,030 / 70,011	135	3	110	74,5	20	M20x42
	Pouce	N	2,875" / 2,874"	5,32"	*	4,63"	3,20"	0,750"	3/4"UNFx 1,65"
F10	Standard	C	90,035 / 90,013	172	5	140	95	25	M20x42
	Pouce	N	3,625" / 3,624"	6,77"	*	5,94"	4,01"	0,875"	3/4"UNFx 1,65"
F11	Standard	C	90,025 / 90,003	170	14	141	95	25	M20x42
	Pouce	-	-	-	-	-	-	-	-
F12	Standard	C	110,025 / 110,003	210	25	160	116	28	M24x55
	Pouce	-	-	-	-	-	-	-	-

* - L'arbre en pouce ayant une rainure de clavette ouverte, la dimension 'L11' n'est pas nécessaire

ADAPTATEURS DE MOTEUR

APPAREILS À DOUBLE RÉDUCTION

IEC Brides B14 Colonne 12 entrée pour appareils type G (Colonne 10)

MOTEUR / BRIDE	TYPE D'APPAREIL, NOMBRE DE RÉDUCTIONS, NUMÉRO DE RÉVISION										
	PLAGE DE RAPPORTS	F0222		F0322 F0422		F0522		F0622		F0722	
		6,3 - 14	16. - 90.	7,1 - 25	28. - 100.	5,0 14	16. - 71.	7,1 - 20	22. - 100.	7,1 - 16	20. - 100.
71	COLONNE 12 ENTRÉE	*H	*H	-	H	-	-	-	-	-	-
80		*B	*K	B	K	-	G	-	G	-	G
90		*D	*R	D	R	Z	J	Z	J	-	J
100		*E	*S	E	S	B	L	B	L	B	L
112		*E	*S	E	S	B	L	B	L	B	L
132		-	-	-	-	-	-	-	-	D	N

Les moteurs dont le code comporte une * ne conviennent pas pour une utilisation avec des douilles Kibo.

 Disponibilité limitée / De préférence, faire un autre choix.

IEC Brides B5 Colonne 12 entrée pour les appareils type G (Colonne 10)

MOTEUR / BRIDE	TYPE D'APPAREIL, NOMBRE DE RÉDUCTIONS, NUMÉRO DE RÉVISION																				
	PLAGE DE RAPPORTS	F0222		F0322 F0422		F0522		F0622		F0722		F0822		F0921		F1021		F1121		F1221	
		6,3 - 14	16. - 90.	7,1 - 25	28. - 100.	5,0 14	16. - 71.	7,1 - 20	22. - 100.	7,1 - 16	20. - 100.	7,1 - 25	28. 100	5,0 - 25	28. - 100.	5,0 - 25	28. - 100.	5,0 - 63	5,0 - 63		
63	COLONNE 12 ENTRÉE	*F	*F	-	F	-	V	-	V	-	-	-	-	-	-	-	-	-	-	-	
71		*G	*G	-	G	-	D	-	D	-	-	-	-	-	-	-	-	-	-	-	
80		*A	*J	*A	*J	W	F	W	F	-	F	-	D	-	E	-	-	-	-	-	
90		*C	*Q	*C	*Q	Y	H	Y	H	-	H	-	E	-	F	-	-	-	-	-	
100		-	-	-	-	A	K	A	K	A	K	A	F	-	G	-	E	-	-	-	
112		-	-	-	-	A	K	A	K	A	K	A	F	-	G	-	E	-	-	-	
132		-	-	-	-	N	P	N	P	C	M	B	G	-	H	-	F	-	-	-	
160		-	-	-	-	-	-	-	-	E	-	C	H	A	J	A	G	B	A	A	
180		-	-	-	-	-	-	-	-	-	-	-	-	B	K	B	H	C	B	B	
200		-	-	-	-	-	-	-	-	-	-	-	-	C	-	C	-	D	C	C	
225		-	-	-	-	-	-	-	-	-	-	-	-	D	-	D	-	E	D	D	
250		-	-	-	-	-	-	-	-	-	-	-	-	-	-	-	-	F	E	E	
280		-	-	-	-	-	-	-	-	-	-	-	-	-	-	-	-	-	-	F	

NEMA Brides C Face - Colonne 12 Entrée pour les appareils type G Colonne 10

MOTEUR / BRIDE	TYPE D'APPAREIL, NOMBRE DE RÉDUCTIONS, NUMÉRO DE RÉVISION																
	PLAGE DE RAPPORTS	F0222		F0322 F0422		F0522		F0622		F0722		F0822		F0921		F1021	
		6,3 - 14	16. - 90.	7,1 - 25	28. - 100.	5,0 14	16. - 71.	7,1 - 20	22. - 100.	7,1 - 16	20. - 100.	7,1 - 25	28. 100	5,0 - 25	28. - 100.	5,0 - 25	28. - 100.
56C	COLONNE 12 ENTRÉE	*T	*U	T	U	-	Q	-	Q	-	Q	-	M	-	-	-	-
143/145TC		*U	*W	U	W	-	R	-	R	-	R	-	N	-	-	-	-
182/184TC		*X	-	*X	-	S	T	S	T	S	T	J	P	-	S	-	P
213/215TC		-	-	-	-	U	-	U	-	U	V	K	Q	-	T	-	Q
254/256TC		-	-	-	-	-	-	-	-	W	-	L	U	P	U	L	R
284/286TC		-	-	-	-	-	-	-	-	-	-	-	-	Q	V	M	S
321/326TC		-	-	-	-	-	-	-	-	-	-	-	-	R	W	N	T

ADAPTATEURS DE MOTEUR

APPAREILS À TRIPLE RÉDUCTION

IEC Brides B14 Colonne 12 entrée pour appareils type G (Colonne 10)

MOTEUR / BRIDE	TYPE D'APPAREIL, NOMBRE DE RÉDUCTIONS, NUMÉRO DE RÉVISION						
		F0232	F0332 F0432	F0532	F0632	F0732	F0832
	PLAGE DE RAPPORTS	90. - 315.	100 - 360	80. - 280.	100 - 360	100 - 360	100 - 360
71	COLONNE 12 ENTRÉE	*H	H	H	H	-	-
80		*K	K	K	K	G	G
90		*R	R	R	R	J	J
100		-	-	-	-	-	L
112		-	-	-	-	-	L
132		-	-	-	-	-	N

Les moteurs dont le code comporte une * ne conviennent pas pour une utilisation avec des douilles Kibo.

 Disponibilité limitée / De préférence, faire un autre choix.

IEC Brides B5 Colonne 12 entrée pour les appareils type G (Colonne 10)

MOTEUR / BRIDE	TYPE D'APPAREIL, NOMBRE DE RÉDUCTIONS, NUMÉRO DE RÉVISION										
		F0232	F0332 F0432	F0532	F0632	F0732	F0832	F0931	F1031	F1131	F1231
	PLAGE DE RAPPORTS	90. - 315.	100 - 360	80. - 280.	100 - 360	100 - 360	100 - 360	100 - 360	100 - 360	45 - 315	45 - 315
63	COLONNE 12 ENTRÉE	*F	F	F	F	-	-	-	-	-	-
71		*G	G	G	G	-	-	-	-	-	-
80		*J	J	J	J	F	F	-	E	-	-
90		Q	Q	Q	Q	H	H	M	F	-	-
100		-	-	-	-	K	K	N	G	A	-
112		-	-	-	-	K	K	N	G	B	-
132		-	-	-	-	-	M	-	H	C	A
160		-	-	-	-	-	-	-	j	D	B
180		-	-	-	-	-	-	-	K	E	C
200		-	-	-	-	-	-	-	-	-	D
225		-	-	-	-	-	-	-	-	-	E

NEMA Brides C Face - Colonne 12 Entrée pour les types d'appareil A (Colonne 10)

MOTEUR / BRIDE	TYPE D'APPAREIL, NOMBRE DE RÉDUCTIONS, NUMÉRO DE RÉVISION								
		F0232	F0332 F0432	F0532	F0632	F0732	F0832	F0931	F1031
	PLAGE DE RAPPORTS	90. - 315.	100 - 360	80. - 280.	100 - 360	100 - 360	100 - 360	100 - 360	100 - 360
56C	COLONNE 12 ENTRÉE	*U	U	U	U	Q	Q	X	-
143/145TC		*W	W	W	W	R	R	Y	-
182/184TC		-	-	-	-	T	T	Z	S
213/215TC		-	-	-	-	-	V	-	T
254/256TC		-	-	-	-	-	-	-	U
284/286TC		-	-	-	-	-	-	-	V
321/326TC		-	-	-	-	-	-	-	W

ADAPTATEURS DE MOTEUR

APPAREILS À QUADRUPLE RÉDUCTION

IEC Brides B14 Colonne 12 entrée pour appareils type G (Colonne 10)

MOTEUR / BRIDE	TYPE D'APPAREIL, NOMBRE DE RÉDUCTIONS, NUMÉRO RÉVISION							
		F0342 F0442	F0542	F0642	F0742	F0842	F0941	F1041
	PLAGE DE RAPPORTS	400 - 50C	320 - 40C	400 - 50C	400 - 56C	400 - 56C	400 - 56C	400 - 56C
71	COLONNE 12 ENTRÉE	H	H	H	H	-	-	-
80		K	K	K	K	G	G	G
90		R	R	R	R	J	J	J
100		-	-	-	-	L	L	L
112		-	-	-	-	L	L	L
132		-	-	-	-	-	-	N

 Disponibilité limitée / De préférence, faire un autre choix.

IEC Brides B5 Colonne 12 entrée pour les appareils type G (Colonne 10)

MOTEUR / BRIDE	TYPE D'APPAREIL, NOMBRE DE RÉDUCTIONS, NUMÉRO RÉVISION							
		F0342 F0442	F0542	F0642	F0742	F0842	F0941	F1041
	PLAGE DE RAPPORTS	400 - 50C	320 - 40C	400 - 50C	400 - 56C	400 - 56C	400 - 56C	400 - 56C
63	COLONNE 12 ENTRÉE	F	F	F	F	V	V	-
71		G	G	G	G	D	D	-
80		J	J	J	J	F	F	F
90		Q	Q	Q	Q	H	H	H
100		-	-	-	-	K	K	K
112		-	-	-	-	K	K	K
132		-	-	-	-	P	P	M

NEMA Brides C Face - Colonne 12 Entrée pour les types d'appareil A (Colonne 10)

MOTEUR / BRIDE	TYPE D'APPAREIL, NOMBRE DE RÉDUCTIONS, NUMÉRO DE RÉVISION							
		F0342 F0442	F0542	F0642	F0742	F0842	F0941	F1041
	PLAGE DE RAPPORTS	400 - 50C	320 - 40C	400 - 50C	400 - 56C	400 - 56C	400 - 56C	400 - 56C
56C	COLONNE 12 ENTRÉE	U	U	U	U	Q	Q	Q
143/145TC		W	W	W	W	R	R	R
182/184TC		-	-	-	-	T	T	T
213/215TC		-	-	-	-	-	-	V

Les moto-réducteurs 02, 03, 04, 05, 06 et 07 sont fournis avec une quantité d'huile minérale EP (qualité 6E) adaptée à la position de montage prévue. Cependant, si l'appareil est fourni, sur demande, sans charge d'huile, la quantité d'huile nécessaire est indiquée dans le tableau 2. Les moto-réducteurs 08, 09, 10 et 12 sont fournis sans charge d'huile. Les lubrifiants recommandés sont donnés dans la brochure des lubrifiants agréés.

INTERVALLES DE TEMPS ENTRE DEUX VIDANGES D'HUILE

- Les appareils type 02, 03, 04 et 05 sont lubrifiés à vie.
- Tous les autres types de la série F auront besoin d'un changement d'huile toutes les :
 - 10 000 heures pour l'huile minérale
 - 20 000 heures pour l'huile synthétique

LIMITES DE TEMPÉRATURE

Le lubrifiant standard est adapté à un fonctionnement à des températures comprises entre 0° et 35°C. En dehors de cette plage, consulter le tableau 1 ou consulter nos Ingénieurs Produits.

TABLEAU 1 QUALITÉS D'HUILE

LUBRIFIANT	PLAGE DE TEMPÉRATURES AMBIANTES		
	-5°C à 20°C (type E) -30°C à 20°C (type H)	0°C à 35°C	20°C à 50°C
Huile minérale EP (type E)	5E (VG 220)	6E (VG 320)	7E (VG 460)
Synthétique à base de polyal-phaolefin (type H)	5H (VG 220)	5H (VG 220)	6H (VG 320)

TABLEAU 2 QUANTITÉ DE LUBRIFIANT (litres)

DOUBLE RÉDUCTION												
Type d'appareil	F0222	F0322	F0422	F0522	F0622	F0722	F0822	F0921	F1021	F1121	F1221	
POSITION DE MONTAGE	1	0,8	1,3	1,3	2,1	3,5	6,3	10,7	19	34	28	47
	2	0,4	0,8	0,8	1,4	2,3	3,5	7,1	13	22	17	27
	3	0,4	1,1	1,1	1,4	2,3	3,4	8,8	17	28	22	36
	4	0,5	0,8	0,8	1,8	3,0	5,0	4,7	15	27	24	40
	5	1,1	1,2	1,2	2,8	4,5	8,0	9,7	24	43	34	56
	6	1,3	2,0	2,0	3,2	5,2	9,0	17,2	25	43	30	50

TRIPLE RÉDUCTION												
Type d'appareil	F0232	F0332	F0432	F0532	F0632	F0732	F0832	F0931	F1031	F1131	F1231	
POSITION DE MONTAGE	1	0,8	1,2	1,3	2,1	3,5	6,3	10,4	19	34	27	45
	2	0,4	0,8	0,8	1,4	2,3	3,5	7,3	15	24	16	25
	3	0,4	1,1	1,1	1,4	2,3	3,4	9,2	17	28	21	34
	4	0,5	0,8	0,8	1,8	3,0	5,0	5,3	16	27	23	38
	5	1,1	1,2	1,2	2,8	4,5	8,0	9,7	24	43	33	53
	6	1,3	2,0	2,0	3,2	5,2	9,0	17,4	25	43	29	48

QUADRUPLE RÉDUCTION											
Type d'appareil	F0342		F0442		F0542		F0642		F0742		
	Principal	Secondaire	Principal	Secondaire	Principal	Secondaire	Principal	Secondaire	Principal	Secondaire	
	M0122	F0322	M0122	F0422	M0322	F0522	M0322	F0622	M0322	F0722	
POSITION DE MONTAGE	1	0,5	1,3	0,5	1,3	0,8	2,1	0,8	3,5	0,8	6,3
	2	0,5	0,8	0,5	0,8	0,8	1,4	0,8	2,3	0,8	3,5
	3	0,5	1,1	0,5	1,1	0,8	1,4	0,8	2,3	0,8	3,4
	4	0,5	0,8	0,5	0,8	0,8	1,8	0,8	3,0	0,8	5,0
	5	0,7	1,2	0,7	1,2	1,1	2,8	1,1	4,5	1,1	8,0
	6	1,0	2,0	1,0	2,0	1,4	3,2	1,4	5,2	1,4	9,0

QUADRUPLE RÉDUCTION							
Type d'appareil	F0842		F0941		F1041		
	Principal	Secondaire	Principal	Secondaire	Principal	Secondaire	
	M0522	F0822	M0522	F0921	M0722	F1021	
POSITION DE MONTAGE	1	1,5	10,7	1,5	19,0	2,6	34,0
	2	1,5	7,1	1,5	13,0	2,6	22,0
	3	1,5	8,8	1,5	17,0	2,6	28,0
	4	1,5	4,7	1,5	15,0	2,6	27,0
	5	2,0	9,7	2,0	24,0	3,2	43,0
	6	2,6	17,2	2,6	25,0	4,7	43,0

REMARQUE : les appareils principaux sont remplis avec de l'huile de qualité 6E adaptée à toutes les températures ambiantes comprises entre 0 °C et 35 °C

POSITIONS DE MONTAGE

POSITIONS DE MONTAGE

COLONNE 13 ENTRÉE

indiquer pour les appareils sans charge d'huile

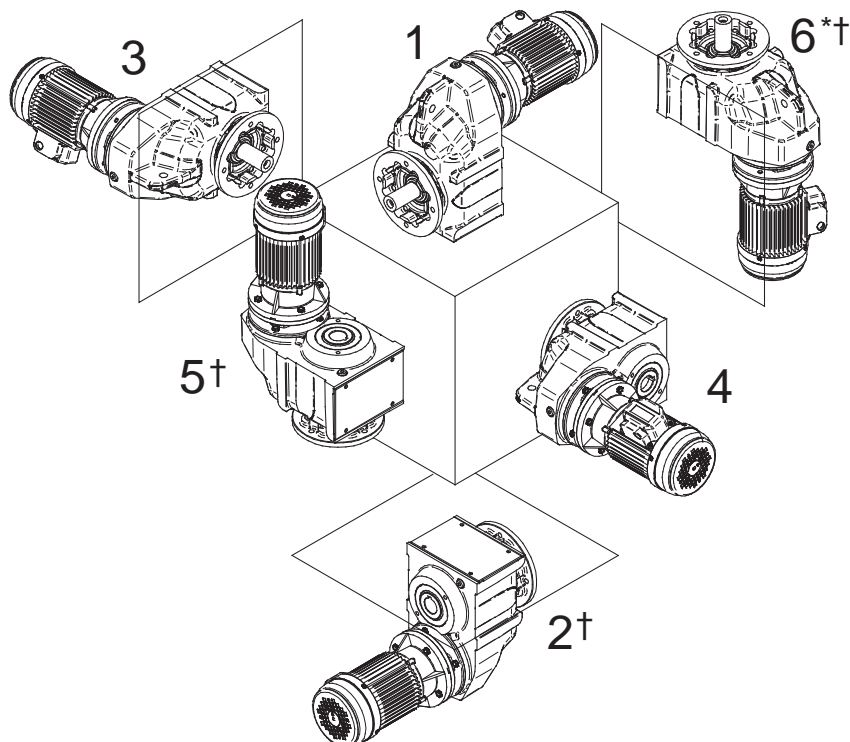

* La position de montage 6 n'est pas recommandée pour les moto-réducteurs - Consulter nos Ingénieurs Produits.

† Les réducteurs choisis pour une utilisation en positions de montage 2, 5 et 6 doivent seulement être utilisés avec des rapports supérieurs ou égaux à ceux indiqués dans le tableau ci-dessous.

Type d'appareil	Vitesse d'entrée (tr/mn)			
	< 1000	< 1500	< 1800	> 1800
F02 - F07	Tous	Tous	Tous	
F0822	Tous	9,0	9,0	
F0921	8,0	11,0	12,0	
F1021	11,0	16,0	18,0	
F1121	Consulter les Ingénieurs Produits			
F1221				

POSITIONS DE MONTAGE - INDIQUÉES POUR LES MOTEURS - S'APPLIQUENT AUSSI AUX RÉDUCTEURS

COLONNE 14

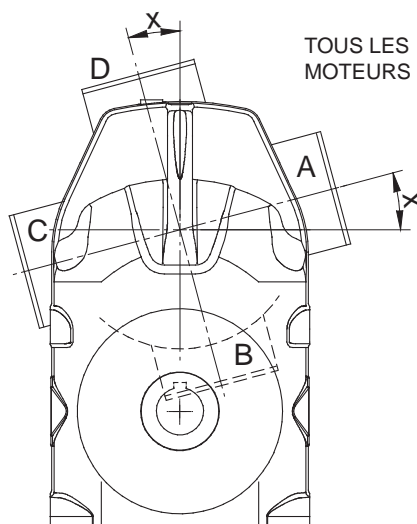

TOUS LES MOTEURS

Colonne 14 Entrée	Angle X				
	F02	F03	F04	F05	F06
A	15°	23°	23°	9,5°	16,5°
B	105°	113°	113°	99,5°	106,5°
C	195°	203°	203°	189,5°	196,5°
D	285°	293°	293°	279,5°	286,5°
-	Réducteur ou sans moteur				

Colonne 14 Entrée	Angle X	
	F07	F08, F09, F10, F11, F12
A	28°	0°
B	118°	90°
C	208°	180°
D	298°	270°
-	Réducteur ou sans moteur	

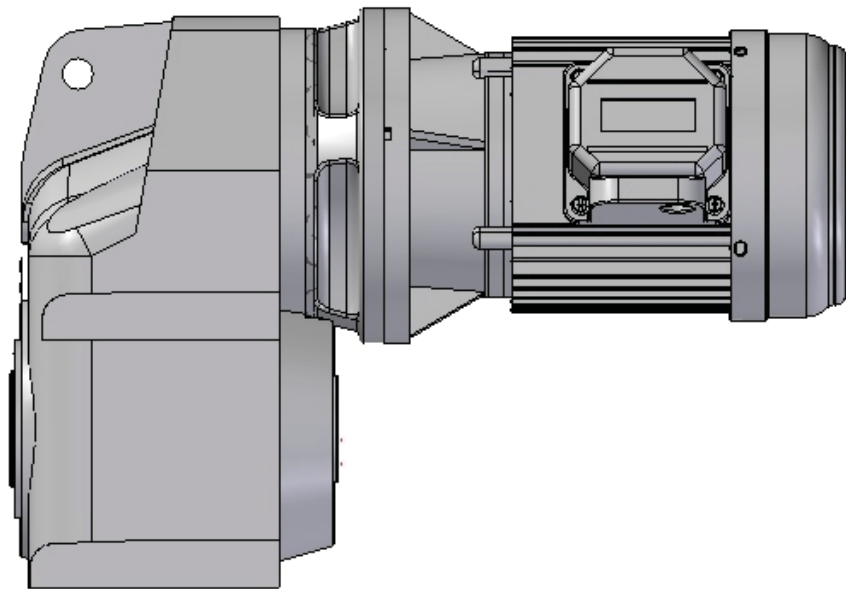

MOTEURS
SÉRIE F

SÉRIE F

DONNÉES DE PERFORMANCE DES MOTEURS

Moteurs triphasés à cage d'écurueil TEFC
4 pôles = 1500 tr/mn 400V, 50Hz, S1 IP55, Classe F

Moteurs triphasés à cage d'écurueil TEFC
6 pôles = 1000 tr/mn 400V, 50Hz, S1 IP55, Classe F

Puissance de sortie Kw	Type de moteur	Vitesse (tr/mn)	I (A)	Idem		J (Kgm2)
				I	T	
0,12	63	1360	0,6	2,6	2,5	0,000
0,18	63	1370	0,72	3	2,2	0,000
0,25	71	1400	0,83	3,5	2,2	0,001
0,37	71	1410	1,12	4	2,2	0,001
0,55	80A	1420	1,45	4	2,2	0,002
0,75	80A	1420	2,9	4,5	2,2	0,002
1,1	90S	1410	2,59	5	2,2	0,003
1,5	90L	1420	3,45	5	2,4	0,004
2,2	100L	1430	4,8	5,5	2,4	0,007
3	100L	1430	6,48	5,5	2,5	0,008
4	100L	1420	8,73	5,5	2,5	0,009
4	112M	1435	8,6	7	2,9	0,015
5,5	112M	1425	11,4	7,1	2,8	0,018
5,5	132S	1450	11,1	7,3	2,2	0,031
7,5	132M	1450	14,8	7,9	2,5	0,038
9	132M	1450	18	8,1	2,8	0,043
11	132M	1450	21	8,3	3	0,048
11	160M	1460	21,5	6,7	2,9	0,067
15	160L	1455	28,5	6,8	2	0,091
18,5	160L	1450	36	6,9	2,9	0,102
18,5	180M	1470	35	6,7	3,1	0,161
22	180L	1470	41	6,8	2,9	0,191
30	180L	1465	56	6,9	3,2	0,225
30	200L	1475	56	6,7	2,6	0,29
37	200L	1475	68	7,8	3,6	0,34
37	225S	1480	68	6,6	2,4	0,37
45	225M	1480	83	6,7	2,7	0,42
55	225M	1480	100	7,3	3,1	0,49
55	250M	1480	98	7,5	2,3	0,72
75	250M	1480	132	7	2,4	0,88
75	280S	1483	137	6,8	2,4	1,15
90	280M	1484	163	7,1	2,7	1,4
110	280M	1483	195	7,5	2,7	1,7

Puissance de sortie Kw	Type de moteur	Vitesse (tr/mn)	I (A)	Idem		J (Kgm2)
				I	T	
0,12	63	900	0,6	2,1	2,1	0,000
0,18	71	920	0,75	2,5	2	0,001
0,25	71	920	0,92	3	2	0,001
0,37	80A	920	1,25	3,5	2,1	0,002
0,55	80B	930	1,78	3,5	2,1	0,002
0,75	90S	930	2,36	4	1,9	0,003
1,1	90L	930	3,25	4	1,9	0,004
1,5	100L	940	5,8	4,5	1,9	0,009
2,2	112M	940	5,8	4,5	1,9	0,009
2,2	100L	940	5,4	5,6	2,1	0,015
3	112M	935	7,2	5,5	2,4	0,018
3	132S	960	6,9	6,1	2,4	0,031
4	132M	960	8,7	7,1	2,6	0,038
5,5	132M	955	11,9	6,9	2,8	0,045
7,5	160M	970	15,4	6,7	2	0,089
11	160L	970	23	7,1	2,2	0,107
15	180L	970	31	7	2,1	0,217
18,5	180L	965	37,5	6,2	2	0,237
18,5	200L	985	36	7	2,5	0,370
22	200L	980	43	7,2	2,5	0,430
30	200L	980	56	7,5	3,3	0,490
30	225M	985	56	6,6	2,5	0,640
37	225S	985	69	7,7	3,1	0,750
37	250M	985	69	7,3	2,8	1,160
45	250S	985	82	7,3	2,8	1,490
45	280S	990	85	6,6	2,6	1,650

 Moteur forte puissance (non standard)

I = Intensité nominale
Idem/I = Facteur intensité de démarrage
Cdem/C = Facteur couple de démarrage
J = Moment d'inertie du moteur

 Moteur forte puissance (non standard)

I = Intensité nominale
Idem/I = Facteur intensité de démarrage
Cdem/C = Facteur couple de démarrage
J = Moment d'inertie du moteur

Facteurs de recalcul

Facteurs de recalcul d'intensité à des tensions nominales autres que 400V, 50 Hz.

Tension nominale à 50 Hz et moteur bobiné pour	Facteurs de recalcul
220V	1,82
230V	1,74
415V	0,96
500V	0,80
660V	0,61
690V	0,58

Fonctionnement 60 Hz

Les moteurs bobinés pour une certaine tension à 50 Hz peuvent fonctionner à 60 Hz, sans aucune modification, sous réserve des modifications suivantes de leurs données.

Moteur bobiné pour 50 Hz et	connecté à 60 Hz et	données à 60 Hz en pourcentage des valeurs à 50 Hz.					
		P	n	I	Idem/I	T	Cdem/C
		kW	tr/mn	A		Nm	
400V	380V	100	120	100	80	83	66
	400V	100	120	98	83	83	70
	415V	105	120	100	88	86	78
	440V	110	120	100	95	91	85
	460V	115	120	100	100	96	95
	480V	120	120	100	105	100	100

CARACTÉRISTIQUES DES MOTEURS

B14 'C' FACE

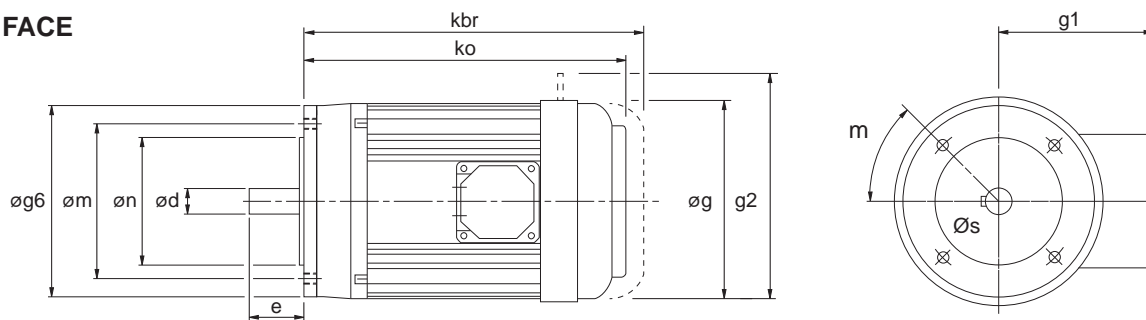

TYPE DE MOTEUR	Øg6	Øm	Øn	Ød	e	ko*	kbr*	Øg	g1*	m	Øs
71	105	85	70	14	30	221	265	138	102	45°	4 x M6
80A	120	100	80	19	40	239	291	157	125	45°	4 x M6
80B	120	100	80	19	40	248	300	157	125	45°	4 x M6
90S	140	115	95	24	50	260	312	177	133	45°	4 x M8
90L	140	115	95	24	50	275	327	177	133	45°	4 x M8
100L	160	130	110	28	60	310	370	197	144	45°	4 x M8
112M	160	130	110	28	60	325	399	219	155	45°	4 x M8
132S	200	165	130	38	80	392	475	235	172	45°	4 x M10
132M	200	165	130	38	80	412	495	235	172	45°	4 x M10

B5 'D' FACE

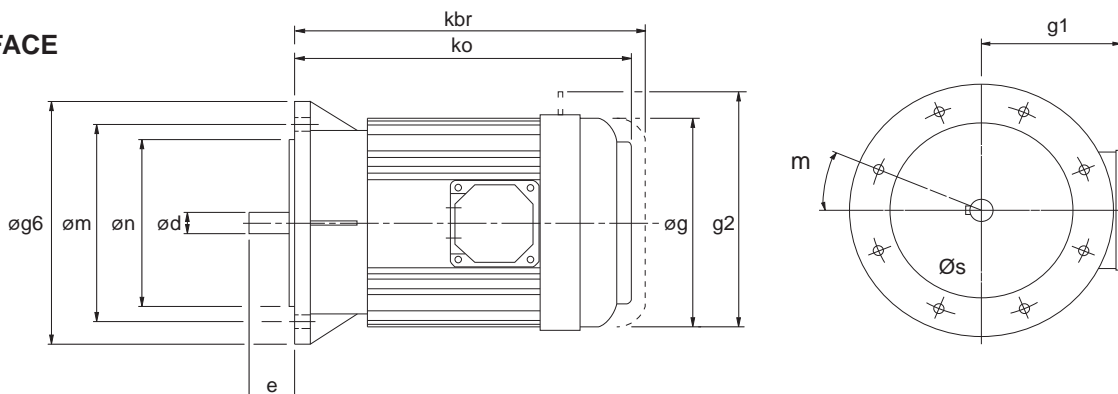

TYPE DE MOTEUR	Øg6	Øm	Øn	Ød	e	ko*	kbr*	Øg	g1*	m	Øs
63	140	115	95	11	23	218	263	122	96	45°	4 x M8
71	160	130	110	14	30	221	265	138	102	45°	4 x M8
80A	200	165	130	19	40	239	291	157	125	45°	4 x M10
80B	200	165	130	19	40	248	300	157	125	45°	4 x M10
90S	200	165	130	24	50	260	312	177	133	45°	4 x M10
90L	200	165	130	24	50	275	327	177	133	45°	4 x M10
100L	250	215	180	28	60	310	370	197	144	45°	4 x M12
112M	250	215	180	28	60	325	399	219	155	45°	4 x M12
132S	300	265	230	38	80	392	475	235	172	45°	4 x M12
132M	300	265	230	38	80	412	495	235	172	45°	4 x M12
160M	350	300	250	42	110	455	538	273	282	45°	4 x M16
160L	350	300	250	42	110	500	583	273	282	45°	4 x M16
180M	350	300	250	48	110	557	-	382	307	22,5°	4 x M16
180L	350	300	250	48	110	595	-	382	307	22,5°	4 x M16
200L	400	350	300	55	110	658	-	420	372	-	4 x M16
225S	450	400	350	60	140	671	-	458	427	-	8 x M16
225M	450	400	350	60	140	696	-	458	427	-	8 x M16
250M	550	500	450	65	140	771	-	510	490	-	8 x M16
280S	550	500	450	75	140	837	-	576	520	-	8 x M16
280M	550	500	450	75	140	888	-	576	520	-	8 x M16

* Longueurs des moteurs standard de notre marque. Ces longueurs peuvent varier si un autre moteur est utilisé.

SÉRIE F

OPTIONS DES MOTEURS

OPTIONS DES MOTEURS - COLONNE 19

Colonne 19 Entrée	Mécanisme de freinage	Levier de largage du frein	Ventilation forcée/ Ventilateur à flux constant (TECB)	Thermistances	Spécial
-					
A	•				
B	•	•			
C			•		
D	•		•		
E	•	•	•		
F				•	
G	•			•	
H	•	•		•	
K			•	•	
L	•		•	•	
M	•	•	•	•	
S					•

Consulter les Ingénieurs Produits pour les caractéristiques des options des moteurs suivantes

- Bride synchro PGF
- Lavable au jet
- Couple de freinage personnalisé
- Alimentation indépendante du frein
- Ventilateur en aluminium
- Appareil de chauffage anti-condensation
- Sondes de température bi-métalliques, thermostat
- EExEII T3
- Ex nA II T3
- IP56
- IP65
- Couvercle de ventilateur en métal
- Capot anti-pluie
- Boîte à bornes séparée

SÉRIE F

OPTIONS DES RÉDUCTEURS

OPTIONS DES RÉDUCTEURS - COLONNE 20

Colonne 20 Entrée	Joint double d'étanchéité d'huile sur arbre **	Voyant niveau d'huile F06 - F10	* Mécanisme antidévoreur		Spécial
			Sens horaire	Sens anti-horaire	
-					
A	•				
B		•			
C	•	•			
D			•		
E	•		•		
F		•	•		
G	•	•	•		
H				•	
I	•			•	
J		•		•	
K	•	•		•	
L					•

Consulter les Ingénieurs Produits pour les caractéristiques des options des réducteurs suivantes

- Peinture de premier choix seulement
- Lavable au jet
- Compatible BISSC
- Huile spéciale (compatible avec les aliments, bio-dégradable, viscosités spécifiques, etc.)

* IEC types 100 - 200 et NEMA types 182TC - 326 TC - voir les détails à la page 92.

** Les joints doubles de sortie ne sont pas disponibles pour les types F02 et F05.

RAPPORTS EXACTS

RAPPORTS EXACTS - DOUBLE RÉDUCTION

Colonne Entrée			F0222	F0322	F0422	F0522	F0622	F0722	F0822	F0921	F1021	F1121	F1221
6	7	8											
4.5			-	-	-	-	-	-	-	-	-	4,53	4,63
5.0			-	-	-	4,841	-	-	-	5,085	5,107	5,16	5
5.6			-	-	-	-	-	-	-	-	-	5,53	5,73
6.3			5,903	-	-	6,806	-	-	-	6,567	6,433	6,3	6,19
7.1			7,974	6,262	6,262	7,628	7,494	6,772	6,959	7,000	7,133	7,2	7,31
8.0			-	-	-	-	-	-	-	7,846	7,758	8,2	7,9
9.0			9,069	8,784	8,784	8,563	8,750	9,380	9,865	8,807	8,812	8,75	9,19
10.			10,27	9,680	9,680	10,87	9,807	10,54	10,96	10,13	9,772	9,97	9,92
11.			-	-	-	12,33	-	-	-	11,35	11,48	11,33	11,55
12.			13,14	10,99	10,99	-	11,009	11,59	12,19	12,68	12,39	12,9	12,48
14.			14,16	13,96	13,96	14,70	13,98	15,13	15,76	14,66	14,46	13,66	13,88
16.			17,88	15,86	15,86	16,93	15,85	17,21	17,70	16,37	15,61	15,56	14,99
18.			-	-	-	19,69	-	-	-	17,58	18,07	17,96	17,77
20.			20,27	19,46	19,46	-	18,90	20,89	20,77	20,04	20,46	20,46	19,19
22.			23,16	21,59	21,59	22,03	21,76	22,98	23,40	22,70	22,76	22,42	22,84
25.			25,77	24,52	24,52	23,48	25,31	26,41	27,24	25,88	21,70	25,54	24,67
28.			28,41	27,86	27,86	27,83	28,32	29,95	30,21	28,41	24,45	28,4	28,92
32.			31,26	30,68	30,68	29,71	30,18	33,03	33,07	31,56	28,46	32,34	31,23
36.			36,63	35,30	35,30	36,87	35,77	37,83	37,41	36,69	31,57	34,96	35,61
40.			43,94	38,37	38,37	43,47	38,19	42,77	42,23	40,76	34,55	39,83	38,46
45.			-	-	-	47,60	-	-	-	44,58	39,09	44,74	43,75
50.			51,22	46,07	46,07	-	47,40	49,59	51,19	49,22	44,13	50,96	47,26
56.			56,91	55,28	55,28	58,34	55,89	59,14	59,69	57,58	53,49	51,85	54,03
63.			68,54	62,29	62,29	65,02	61,20	64,77	65,57	63,56	62,38	59,06	58,36
71.			78,56	72,41	72,41	72,92	75,00	77,72	80,36	67,71	68,52	-	-
80.			-	-	-	-	-	-	-	76,14	83,97	-	-
90.			89,28	82,18	82,18	-	83,59	89,42	87,75	87,44	91,70	-	-
100			-	93,43	93,43	-	93,75	99,36	101,05	98,32	105,60	-	-

RAPPORTS EXACTS

RAPPORTS EXACTS - TRIPLE RÉDUCTION

Colonne Entrée			F0232	F0332	F0432	F0532	F0632	F0732	F0832	F0931	F1031	F1131	F1231
6	7	8											
45.	-	-	-	-	-	-	-	-	-	-	-	45,6	44,96
50.	-	-	-	-	-	-	-	-	-	-	-	51,94	48,56
56.	-	-	-	-	-	-	-	-	-	-	-	55,67	58,27
63.	-	-	-	-	-	-	-	-	-	-	-	63,42	62,94
71.	-	-	-	-	-	-	-	-	-	-	-	72,26	72,17
80.	-	-	-	78,8	-	-	-	-	-	-	-	82,3	77,95
90.	92,02	-	-	86,8	-	-	-	-	-	-	-	90,56	93,43
100	101,5	99,52	99,52	99,86	101,4	108,6	114,2	102,5	102,8	103,15	100,91		
112	111,6	109,7	109,7	108,6	111,6	115,7	124,9	113,9	114,2	110,94	115,39		
125	130,8	120,7	120,7	130,3	128,4	137,1	141,3	132,3	129,5	126,37	124,63		
140	-	-	-	-	-	-	-	-	147,0	143,9	140,77	139,88	
160	156,9	141,5	141,5	156,4	139,6	146,4	159,5	160,8	162,9	160,35	151,08		
180	182,9	169,7	169,7	176,2	167,6	181,7	193,4	177,5	187,7	178,07	181,27		
200	203,3	197,8	197,8	204,9	201,1	214,2	225,5	207,7	205,2	202,84	195,79		
225	244,8	219,8	219,8	232,5	226,6	234,6	247,7	229,3	236,4	225,49	229,54		
250	-	-	-	-	-	-	-	-	244,2	253,9	256,85	247,92	
280	280,6	264,7	264,7	264,3	263,4	287,5	303,6	274,6	272,7	277,27	285,33		
315	318,8	303,4	303,4	-	298,9	320,4	331,5	315,4	319,8	315,83	308,18		
360	-	344,8	344,8	-	339,8	359,4	381,8	354,7	343,6	-	-		

RAPPORTS EXACTS - QUADRUPLE RÉDUCTION

Colonne Entrée			F0342	F0442	F0542	F0642	F0742	F0842	F0941	F1041
6	7	8								
320	-	-	314,4	-	-	-	-	-	-	-
360	-	-	351,7	-	-	-	-	-	-	-
400	410,0	410,0	412,8	404,2	404,1	395,8	395,7	400,7		
450	456,1	456,1	444,3	445,1	464,4	460,4	460,2	445,3		
500	502,9	502,9	489,3	498,0	534,1	490,0	511,0	489,8		
560	577,7	577,7	562,8	571,2	580,7	570,0	594,3	562,9		
630	637,0	637,0	611,9	629,0	658,5	637,7	664,9	638,3		
700	701,0	701,0	694,2	723,5	726,3	679,7	708,7	704,0		
800	821,3	821,3	837,0	786,6	831,8	805,5	839,9	806,2		
900	914,9	914,9	931,5	892,4	944,4	909,5	926,7	924,8		
10C	997,6	997,6	1026	983	1040	1018	1037	1049		
11C	1097,9	1098	1148	1130	1090	1085	1105	1157		
12C	1237,1	1237	1180	1238	1196	1191	1177	1325		
14C	1449,3	1449	1377	1346	1350	1412	1395	1498		
16C	1543,2	1543	1552	1615	1571	1594	1520	1564		
18C	1798,9	1799	1848	1770	1770	1890	1802	1792		
20C	2026,9	2027	2082	1995	2052	2017	1924	2026		
22C	2252,1	2252	2242	2184	2312	2293	2180	2349		
25C	2406,9	2407	2421	2539	2454	2503	2387	2523		
28C	2758,8	2759	2747	2882	2785	2703	2815	2801		
32C	3152,7	3578	3123	3112	3225	3232	3082	3068		
36C	3578,4	3578	3481	3532	3660	3628	3656	3681		
40C	4101,5	4102	3904	3937	4161	3961	3777	4235		
45C	4662,8	4663	-	4415	4679	4415	4210	4550		
50C	5299,2	5299	-	5019	5319	4952	4722	4706		
56C	-	-	-	-	-	5702	5310	5056		

SÉRIE F

TABLEAU DE SÉLECTION MOTO-RÉDUCTEURS

0,12 kW

4 PÔLES

N2 TR/MN	i	M2 Nm	Fm	N	Désignation de l'appareil	Kg	
Vitesse de sortie	Rapport	Couple de sortie	Facteur de service	Charge radiale	Colonne Entrée <input type="text" value="1"/> à <input type="text" value="20"/> Espaces à remplir lors de la saisie d'une commande	Poids	Type de moteur
237	5,90	4	15,23	1393	F 0 2 2 2 6 . 3 _ M _ _ _ _ . 1 2 A - -	16	63
176	7,97	6	11,88	1553	7 . 1		
154	9,07	7	10,87	1630	9 . 0		
136	10,27	8	10,09	1706	1 0 .		
107	13,14	10	8,91	1862	1 2 .		
99	14,16	11	8,32	1916	1 4 .		
78	17,88	14	7,09	2090	1 6 .		
69	20,27	15	6,87	2185	2 0 .		
60	23,16	18	6,00	2300	2 2 .		
54	25,77	20	5,60	2390	2 5 .		
49	28,41	22	5,32	2476	2 8 .		
45	31,26	24	5,04	2554	3 2 .		
38	36,63	28	4,61	2717	3 6 .		
32	43,94	34	3,79	2893	4 0 .		
27	51,22	40	3,23	3078	5 0 .		
25	56,91	44	2,93	3166	5 6 .		
20	68,54	53	2,43	3434	6 3 .		
18	78,56	61	2,08	3569	7 1 .		
16	89,28	73	1,44	3753	9 0 .		
15	92,02	70	1,84	3860	F 0 2 3 2 9 0 . _ M _ _ _ _ . 1 2 A - -	17	63
14	101,45	78	1,65	3860	1 0 0		
13	111,65	85	1,53	3860	1 1 2		
11	130,81	101	1,32	3860	1 2 5		
8,9	156,90	128	1,07	3860	1 6 0		
7,7	182,90	150	0,94	3860	1 8 0		
6,9	203,30	166	0,87	3860	2 2 5		
15	93,43	73	3,44	7100	F 0 3 2 2 1 0 0 _ M _ _ _ _ . 1 2 A - -	23	63
10	141,47	110	3,74	7100	F 0 3 3 2 1 6 0 _ M _ _ _ _ . 1 2 A - -	24	63
8,2	169,72	132	3,22	7100	1 8 0		
7,1	197,84	153	2,83	7100	2 0 0		
6,4	219,82	170	2,58	7100	2 2 5		
5,3	264,71	205	2,15	7100	2 8 0		
4,6	303,42	235	1,83	7100	3 1 5		
4,1	344,83	268	1,59	7100	3 6 0		
3,4	410,03	334	1,12	7100	F 0 3 4 2 4 0 0 _ M _ _ _ _ . 1 2 A - -	33	63
3,1	456,12	372	1,01	7100	4 5 0		
2,8	502,87	410	0,91	7100	5 0 0		
2,4	577,75	471	0,83	7100	5 6 0		
15	93,43	73	3,44	7100	F 0 4 2 2 1 0 0 _ M _ _ _ _ . 1 2 A - -	23	63
10	141,47	110	3,74	7100	F 0 4 3 2 1 6 0 _ M _ _ _ _ . 1 2 A - -	24	63
8,2	169,72	132	3,22	7100	1 8 0		
7,1	197,84	153	2,83	7100	2 0 0		
6,4	219,82	170	2,58	7100	2 2 5		
5,3	264,71	205	2,15	7100	2 8 0		
4,6	303,42	235	1,83	7100	3 1 5		
4,1	344,83	268	1,59	7100	3 6 0		
3,4	410,03	334	1,12	7100	F 0 4 4 2 0 0 _ M _ _ _ _ . 1 2 A - -	33	63
3,1	456,12	372	1,01	7100	4 5 0		
2,8	502,87	410	0,91	7100	5 0 0		
2,4	577,75	471	0,83	7100	5 6 0		
5,3	264,35	205	3,17	9200	F 0 5 3 2 2 8 0 _ M _ _ _ _ . 1 2 A - -	32	63
4,5	314,39	244	2,67	9200	F 0 5 4 2 3 2 0 _ M _ _ _ _ . 1 2 A - -	44	63
4,0	351,75	273	2,49	9200	3 6 0		
3,4	412,85	320	2,12	9200	4 0 0		
3,2	444,31	344	1,97	9200	4 5 0		
2,9	489,28	379	1,79	9200	5 0 0		
2,5	562,80	436	1,56	9200	5 6 0		
2,3	611,86	474	1,43	9200	6 3 0		
2,0	694,17	538	1,26	9200	7 0 0		
1,7	837,03	649	1,05	9200	8 0 0		
1,5	931,53	722	0,94	9200	9 0 0		
1,4	1025,81	795	0,85	9200	1 0 C		
4,1	339,84	264	3,17	11300	F 0 6 3 2 3 6 0 _ M _ _ _ _ . 1 2 A - -	47	63
3,5	404,18	313	2,68	11300	F 0 6 4 2 4 0 0 _ M _ _ _ _ . 1 2 A - -	58	63
3,2	445,09	345	2,43	11300	4 5 0		
2,8	497,98	386	2,28	11300	5 0 0		
2,5	571,21	443	2,02	11300	5 6 0		
2,2	629,02	487	1,83	11300	6 3 0		
1,9	723,53	561	1,59	11300	7 0 0		
1,8	786,61	610	1,47	11300	8 0 0		
1,6	892,42	692	1,31	11300	9 0 0		
1,4	982,74	762	1,19	11300	1 0 C		
1,2	1130,40	876	1,04	11300	1 1 C		
1,1	1237,77	959	0,95	11300	1 2 C		
1,0	1345,68	1043	0,87	11300	1 4 C		

Remarque

d'autres vitesses de sortie sont disponibles en utilisant des moteurs 2 et 8 pôles - Contacter nos Ingénieurs Produits

SÉRIE F

TABLEAU DE SÉLECTION MOTO-RÉDUCTEURS

0,12 kW

4 PÔLES

N2 TR/MN	i	M2 Nm	Fm	N	Désignation de l'appareil	Kg	
Vitesse de sortie	Rapport	Couple de sortie	Facteur de service	Charge radiale	Colonne Entrée <input type="text" value="1"/> à <input type="text" value="20"/> Espaces à remplir lors de la saisie d'une commande	Poids	Type de moteur
2,4	580,70	450	3,82	17000	F 0 7 4 2 5 6 0 _ M _ _ _ _ . 1 2 A - -	78	63
2,1	658,49	510	3,65	17000	6 3 0		
1,9	726,31	563	3,36	17000	7 1 0		
1,7	831,78	645	2,93	17000	8 0 0		
1,5	944,37	732	2,58	17000	9 0 0		
1,4	1039,95	806	2,35	17000	1 0 C		
1,3	1090,34	845	2,24	17000	1 1 C		
1,2	1196,20	927	2,04	17000	1 2 C		
1,0	1350,14	1046	1,81	17000	1 4 C		
0,89	1570,72	1217	1,55	17000	1 6 C		
0,79	1769,83	1371	1,38	17000	1 8 C		
0,68	2051,65	1590	1,19	17000	2 0 C		
0,61	2311,71	1791	1,06	17000	2 2 C		
0,57	2453,97	1902	0,99	17000	2 5 C		
0,50	2785,27	2158	0,88	17000	2 8 C		
1,3	1084,58	840	3,81	19700	F 0 8 4 2 1 1 C _ M _ _ _ _ . 1 2 A - -	140	63
1,2	1191,37	923	3,47	19700	1 2 C		
1,0	1411,94	1094	2,92	19700	1 4 C		
0,88	1594,33	1235	2,59	19700	1 6 C		
0,74	1889,50	1464	2,19	19700	1 8 C		
0,70	2017,40	1563	2,05	19700	2 0 C		
0,61	2292,50	1776	1,80	19700	2 2 C		
0,56	2503,41	1940	1,65	19700	2 5 C		
0,52	2703,33	2095	1,53	19700	2 8 C		
0,43	3232,43	2505	1,28	19700	3 2 C		
0,39	3627,69	2811	1,14	19700	3 6 C		
0,35	3961,44	3070	1,04	19700	4 0 C		
0,32	4415,36	3421	0,94	19700	4 5 C		
0,28	4951,80	3837	0,83	19700	5 0 C		
1,0	1395,15	1081	3,91	32000	F 0 9 4 1 1 4 C _ M _ _ _ _ . 1 2 A - -	205	63
0,9	1520,27	1178	3,59	32000	1 6 C		
0,8	1801,73	1396	3,03	32000	1 8 C		
0,7	1923,69	1491	2,84	32000	2 0 C		
0,6	2179,69	1689	2,50	32000	2 2 C		
0,6	2387,13	1850	2,29	32000	2 5 C		
0,5	2814,91	2181	1,94	32000	2 8 C		
0,5	3082,28	2388	1,77	32000	3 2 C		
0,4	3656,25	2833	1,49	32000	3 6 C		
0,4	3777,43	2927	1,45	32000	4 0 C		
0,3	4210,26	3262	1,30	32000	4 5 C		
0,3	4721,79	3659	1,16	32000	5 0 C		
0,3	5309,53	4114	1,03	32000	5 6 C		

Remarque

d'autres vitesses de sortie sont disponibles en utilisant des moteurs 2 et 8 pôles - Contacter nos Ingénieurs Produits

SÉRIE F

TABLEAU DE SÉLECTION MOTO-RÉDUCTEURS

0,12 kW

6 PÔLES

N2 TR/MN	i	M2 Nm	Fm	N	Désignation de l'appareil	Kg	Type de moteur
Vitesse de sortie	Rapport	Couple de sortie	Facteur de service	Charge radiale	Colonne Entrée <input type="text" value="1"/> à <input type="text" value="20"/> Espaces à remplir lors de la saisie d'une commande	Poids	
154	5,90	7	9,42	1630	F 0 2 2 2 6 . 3 _ M _ _ _ _ . 1 2 C - -	16	63
114	7,97	10	8,10	1820	7 . 1		
100	9,07	11	7,56	1909	9 . 0		
89	10,27	12	7,05	1992	1 0 .		
69	13,14	16	6,02	2185	1 2 .		
64	14,16	17	5,76	2246	1 4 .		
51	17,88	22	5,05	2440	1 6 .		
45	20,27	25	4,70	2554	2 0 .		
39	23,16	29	4,32	2691	2 2 .		
35	25,77	32	4,06	2800	2 5 .		
32	28,41	35	3,71	2893	2 8 .		
29	31,26	38	3,37	2999	3 2 .		
25	36,63	44	2,90	3166	3 6 .		
21	43,94	53	2,44	3374	4 0 .		
18	51,22	62	2,09	3569	5 0 .		
16,1	56,91	69	1,87	3719	5 6 .		
13,3	68,54	83	1,55	3860	6 3 .		
11,6	78,56	95	1,18	3860	7 1 .		
10,2	89,28	108	1,03	3860	9 0 .		
10	92,02	109	1,23	3860	F 0 2 3 2 9 0 . _ M _ _ _ _ . 1 2 C - -	17	63
9,0	101,45	121	1,15	3860	1 0 0		
8,2	111,65	133	1,05	3860	1 1 2		
7,0	130,81	156	0,92	3860	1 2 5		
11	82,18	99	2,96	7100	F 0 3 2 2 9 0 . _ M _ _ _ _ . 1 2 C - -	23	63
10	93,43	112	2,33	7100	1 0 0		
9,1	99,52	119	3,49	7100	F 0 3 3 2 1 0 0 _ M _ _ _ _ . 1 2 C - -	24	63
8,3	109,72	131	3,22	7100	1 1 2		
7,5	120,75	144	2,96	7100	1 2 5		
6,4	141,47	169	2,54	7100	1 6 0		
5,4	169,72	203	2,13	7100	1 8 0		
4,6	197,84	236	1,86	7100	2 0 0		
4,1	219,82	262	1,68	7100	2 2 5		
3,4	264,71	316	1,40	7100	2 8 0		
3,0	303,42	362	1,19	7100	3 1 5		
2,6	344,83	410	1,03	7100	3 6 0		
11	82,18	99	2,96	7100	F 0 4 2 2 9 0 . _ M _ _ _ _ . 1 2 C - -	23	63
10	93,43	112	2,33	7100	1 0 0		
9,1	99,52	119	3,49	7100	F 0 4 3 2 1 0 0 _ M _ _ _ _ . 1 2 C - -	24	63
8,3	109,72	131	3,22	7100	1 1 2		
7,5	120,75	144	2,96	7100	1 2 5		
6,4	141,47	169	2,54	7100	1 6 0		
5,4	169,72	203	2,13	7100	1 8 0		
4,6	197,84	236	1,86	7100	2 0 0		
4,1	219,82	262	1,68	7100	2 2 5		
3,4	264,71	316	1,40	7100	2 8 0		
3,0	303,42	362	1,19	7100	3 1 5		
2,6	344,83	410	1,03	7100	3 6 0		
5,2	176,23	210	3,66	9200	F 0 5 3 2 1 8 0 _ M _ _ _ _ . 1 2 C - -	32	63
4,4	204,87	245	3,14	9200	2 0 0		
3,9	232,53	278	2,73	9200	2 2 5		
3,4	264,35	316	2,15	9200	2 8 0		
2,9	314,39	378	1,72	9200	F 0 5 4 2 3 2 0 _ M _ _ _ _ . 1 2 C - -	44	63
2,6	351,75	423	1,60	9200	3 6 0		
2,2	412,85	497	1,37	9200	4 0 0		
2,0	444,31	535	1,27	9200	4 5 0		
1,8	489,28	589	1,15	9200	5 0 0		
1,6	562,80	677	1,00	9200	5 6 0		
1,5	611,86	736	0,92	9200	6 3 0		
1,3	694,17	835	0,81	9200	7 0 0		
4,5	201,07	241	3,91	11300	F 0 6 3 2 2 0 0 _ M _ _ _ _ . 1 2 C - -	47	63
4,0	226,56	271	3,54	11300	2 2 5		
3,5	263,38	316	3,11	11300	2 8 0		
3,0	298,94	358	2,73	11300	3 1 5		
2,7	339,84	407	2,15	11300	3 6 0		
2,2	404,18	486	1,72	11300	F 0 6 4 2 4 0 0 _ M _ _ _ _ . 1 2 C - -	58	63
2,0	445,09	535	1,57	11300	4 5 0		
1,8	497,98	599	1,47	11300	5 0 0		
1,6	571,21	687	1,30	11300	5 6 0		
1,4	629,02	757	1,18	11300	6 3 0		
1,3	723,53	870	1,03	11300	7 0 0		
1,2	786,61	946	0,94	11300	8 0 0		
1,0	892,42	1074	0,84	11300	9 0 0		

Remarque

d'autres vitesses de sortie sont disponibles en utilisant des moteurs 2 et 8 pôles - Contacter nos Ingénieurs Produits

SÉRIE F

TABLEAU DE SÉLECTION MOTO-RÉDUCTEURS

0,12 kW

6 PÔLES

N2 TR/MN	i	M2 Nm	Fm	N	Désignation de l'appareil	Kg	Type de moteur
Vitesse de sortie	Rapport	Couple de sortie	Facteur de service	Charge radiale	Colonne Entrée [1] à [20] Espaces à remplir lors de la saisie d'une commande	Poids	
2,2	404,11	486	3,27	17000	F 0 7 4 2 4 0 0 _ M _ _ _ _ . 1 2 C - -	78	63
1,9	464,36	559	3,08	17000	4 5 0		
1,7	534,13	643	2,68	17000	5 0 0		
1,6	580,70	699	2,46	17000	5 6 0		
1,4	658,49	792	2,35	17000	6 3 0		
1,2	726,31	874	2,16	17000	7 0 0		
1,1	831,78	1001	1,89	17000	8 0 0		
1,0	944,37	1136	1,66	17000	9 0 0		
0,87	1039,95	1251	1,51	17000	1 0 C		
0,83	1090,34	1312	1,44	17000	1 1 C		
0,76	1196,20	1439	1,31	17000	1 2 C		
0,67	1350,14	1624	1,16	17000	1 4 C		
0,58	1570,72	1890	1,00	17000	1 6 C		
0,51	1769,83	2129	0,89	17000	1 8 C		
1,4	637,69	767	3,61	19700	F 0 8 4 2 6 3 0 _ M _ _ _ _ . 1 2 C - -	140	63
1,3	679,67	818	3,39	19700	7 0 0		
1,1	805,50	969	2,86	19700	8 0 0		
1,0	909,51	1094	2,92	19700	9 0 0		
0,89	1017,59	1224	2,61	19700	1 0 C		
0,83	1084,58	1305	2,45	19700	1 1 C		
0,76	1191,37	1433	2,23	19700	1 2 C		
0,64	1411,94	1699	1,88	19700	1 4 C		
0,57	1594,33	1918	1,67	19700	1 6 C		
0,48	1889,50	2273	1,41	19700	1 8 C		
0,45	2017,40	2427	1,32	19700	2 0 C		
0,39	2292,50	2758	1,16	19700	2 2 C		
0,36	2503,41	3012	1,06	19700	2 5 C		
0,33	2703,33	3252	0,98	19700	2 8 C		
0,28	3232,43	3889	0,82	19700	3 2 C		
0,98	926,74	1115	3,79	32000	F 0 9 4 1 9 0 0 _ M _ _ _ _ . 1 2 C - -	205	63
0,87	1036,86	1247	3,39	32000	1 0 C		
0,82	1105,12	1329	3,18	32000	1 1 C		
0,77	1177,20	1416	2,99	32000	1 2 C		
0,65	1395,15	1678	2,52	32000	1 4 C		
0,60	1520,27	1829	2,31	32000	1 6 C		
0,50	1801,73	2167	1,95	32000	1 8 C		
0,47	1923,69	2314	1,83	32000	2 0 C		
0,42	2179,69	2622	1,61	32000	2 2 C		
0,38	2387,13	2872	1,47	32000	2 5 C		
0,32	2814,91	3386	1,25	32000	2 8 C		
0,29	3082,28	3708	1,14	32000	3 2 C		
0,25	3656,25	4398	0,96	32000	3 6 C		
0,24	3777,43	4544	0,93	32000	4 0 C		
0,21	4210,26	5065	0,84	32000	4 5 C		

Remarque

d'autres vitesses de sortie sont disponibles en utilisant des moteurs 2 et 8 pôles - Contacter nos Ingénieurs Produits

SÉRIE F

TABLEAU DE SÉLECTION MOTO-RÉDUCTEURS

0,18 kW

4 PÔLES

N2 TR/MN	i	M2 Nm	Fm	N	Désignation de l'appareil	Kg	
Vitesse de sortie	Rapport	Couple de sortie	Facteur de service	Charge radiale	Colonne Entrée <input type="text" value="1"/> à <input type="text" value="20"/> Espaces à remplir lors de la saisie d'une commande	Poids	Type de moteur
232	5,90	7	0,00	1392	F 0 2 2 2 6 . 3 _ M _ _ _ _ . 1 8 A - -	16	63
173	7,97	10	5,39	1563	7 . 1		
152	9,07	11	4,73	1638	9 . 0		
134	10,27	12	4,18	1715	1 0 .		
105	13,14	16	3,27	1875	1 2 .		
97	14,16	17	3,03	1930	1 4 .		
77	17,88	22	2,41	2100	1 6 .		
68	20,27	25	2,12	2197	2 0 .		
60	23,16	28	1,86	2300	2 2 .		
54	25,77	31	1,67	2390	2 5 .		
49	28,41	34	1,52	2476	2 8 .		
44	31,26	38	1,37	2576	3 2 .		
38	36,63	44	1,17	2717	3 6 .		
31	43,94	54	0,98	2927	4 0 .		
27	51,22	62	0,84	3078	5 0 .		
15	92,02	108	1,19	3860	F 0 2 3 2 9 0 . _ M _ _ _ _ . 1 8 A - -	17	63
14	101,45	118	1,09	3860	1 0 0		
13	111,65	130	1,00	3860	1 1 2		
11	130,80	153	0,87	3860	1 2 5		
19	72,41	86	3,62	7100	F 0 3 2 2 7 1 . _ M _ _ _ _ . 1 8 A - -	23	63
17	82,18	98	2,87	7100	9 0 .		
15	93,43	111	2,26	7100	1 0 0		
14	99,52	117	3,10	7100	F 0 3 3 2 1 0 0 _ M _ _ _ _ . 1 8 A - -	24	63
13	109,72	130	2,91	7100	1 1 2		
11	120,75	143	2,78	7100	1 2 5		
10	141,47	167	2,46	7100	1 6 0		
8,1	169,72	200	2,11	7100	1 8 0		
7,0	197,84	234	1,86	7100	2 0 0		
6,3	219,82	259	1,70	7100	2 2 5		
5,2	264,71	313	1,41	7100	2 8 0		
4,5	303,42	358	1,21	7100	3 1 5		
4,0	344,83	408	1,04	7100	3 6 0		
19	72,41	86	3,62	7100	F 0 4 2 2 7 1 . _ M _ _ _ _ . 1 8 A - -	23	63
17	82,18	98	2,87	7100	9 0 .		
15	93,43	111	2,26	7100	1 0 0		
14	99,52	117	3,10	7100	F 0 4 3 2 1 0 0 _ M _ _ _ _ . 1 8 A - -	24	63
13	109,72	130	2,91	7100	1 1 2		
11	120,75	143	2,78	7100	1 2 5		
10	141,47	167	2,46	7100	1 6 0		
8,1	169,72	200	2,11	7100	1 8 0		
7,0	197,84	234	1,86	7100	2 0 0		
6,3	219,82	259	1,70	7100	2 2 5		
5,2	264,71	313	1,41	7100	2 8 0		
4,5	303,42	358	1,21	7100	3 1 5		
4,0	344,83	408	1,04	7100	3 6 0		
11	130,34	154	3,93	9200	F 0 5 3 2 1 2 5 _ M _ _ _ _ . 1 8 A - -	32	63
8,8	156,40	185	3,51	9200	1 6 0		
7,8	176,23	208	3,27	9200	1 8 0		
6,7	204,87	242	3,00	9200	2 0 0		
5,9	232,53	275	2,65	9200	2 2 5		
5,2	264,35	312	2,08	9200	2 8 0		
4,5	314,39	365	1,78	9200	F 0 5 4 2 3 2 0 _ M _ _ _ _ . 1 8 A - -	44	63
4,0	351,75	409	1,66	9200	3 6 0		
3,4	412,85	480	1,41	9200	4 0 0		
3,2	444,31	516	1,31	9200	4 5 0		
2,9	489,28	569	1,19	9200	5 0 0		
2,5	562,80	654	1,04	9200	5 6 0		
2,3	611,86	711	0,95	9200	6 3 0		
2,0	694,17	807	0,84	9200	7 0 0		
8,2	167,56	199	3,93	11300	F 0 6 3 2 1 8 0 _ M _ _ _ _ . 1 8 A - -	47	63
6,9	201,07	238	3,51	11300	2 0 0		
6,1	226,56	268	3,27	11300	2 2 5		
5,2	263,38	312	2,95	11300	2 8 0		
4,6	298,94	354	2,65	11300	3 1 5		
4,1	339,84	402	2,08	11300	3 6 0		
3,5	404,18	470	1,78	11300	F 0 6 4 2 4 0 0 _ M _ _ _ _ . 1 8 A - -	58	63
3,2	445,09	517	1,62	11300	4 5 0		
2,8	497,98	579	1,52	11300	5 0 0		
2,5	571,21	664	1,35	11300	5 6 0		
2,2	629,02	731	1,22	11300	6 3 0		
1,9	723,53	841	1,06	11300	7 0 0		
1,8	786,61	914	0,98	11300	8 0 0		
1,6	892,42	1037	0,87	11300	9 0 0		

Remarque

d'autres vitesses de sortie sont disponibles en utilisant des moteurs 2 et 8 pôles - Contacter nos Ingénieurs Produits

SÉRIE F

TABLEAU DE SÉLECTION MOTO-RÉDUCTEURS

0,18 kW

4 PÔLES

N2 TR/MN	i	M2 Nm	Fm	N	Désignation de l'appareil	Kg	
Vitesse de sortie	Rapport	Couple de sortie	Facteur de service	Charge radiale	Colonne Entrée <input type="text" value="1"/> à <input type="text" value="20"/> Espaces à remplir lors de la saisie d'une commande	Poids	Type de moteur
3,5	404,11	470	3,39	17000	F 0 7 4 2 4 0 0 _ M _ _ _ _ . 1 8 A - -	78	63
3,0	464,36	540	3,19	17000	4 5 0		
2,6	534,13	621	2,77	17000	5 0 0		
2,4	580,70	675	2,55	17000	5 6 0		
2,1	658,49	765	2,43	17000	6 3 0		
1,9	726,31	844	2,24	17000	7 0 0		
1,7	831,78	967	1,95	17000	8 0 0		
1,5	944,37	1098	1,72	17000	9 0 0		
1,4	1039,95	1209	1,56	17000	1 0 C		
1,3	1090,34	1267	1,49	17000	1 1 C		
1,2	1196,20	1390	1,36	17000	1 2 C		
1,0	1350,14	1569	1,20	17000	1 4 C		
0,89	1570,72	1826	1,04	17000	1 6 C		
0,79	1769,83	2057	0,92	17000	1 8 C		
2,2	637,69	741	3,74	19700	F 0 8 4 2 6 3 0 _ M _ _ _ _ . 1 8 A - -	140	63
2,1	679,67	790	3,51	19700	7 0 0		
1,7	805,50	936	2,96	19700	8 0 0		
1,5	909,51	1057	3,03	19700	9 0 0		
1,4	1017,59	1183	2,71	19700	1 0 C		
1,3	1084,58	1261	2,54	19700	1 1 C		
1,2	1191,37	1385	2,31	19700	1 2 C		
1,0	1411,94	1641	1,95	19700	1 4 C		
0,88	1594,33	1853	1,73	19700	1 6 C		
0,74	1889,50	2196	1,46	19700	1 8 C		
0,70	2017,40	2345	1,36	19700	2 0 C		
0,61	2292,50	2665	1,20	19700	2 2 C		
0,56	2503,41	2910	1,10	19700	2 5 C		
0,52	2703,33	3142	1,02	19700	2 8 C		
0,43	3232,43	3757	0,85	19700	3 2 C		
1,5	926,74	1077	3,93	32000	F 0 9 4 1 9 0 0 _ M _ _ _ _ . 1 8 A - -	205	63
1,4	1036,86	1205	3,51	32000	1 0 C		
1,3	1105,12	1284	3,29	32000	1 1 C		
1,2	1177,20	1368	3,09	32000	1 2 C		
1,0	1395,15	1622	2,61	32000	1 4 C		
0,92	1520,27	1767	2,39	32000	1 6 C		
0,78	1801,73	2094	2,02	32000	1 8 C		
0,73	1923,69	2236	1,89	32000	2 0 C		
0,64	2179,69	2533	1,67	32000	2 2 C		
0,59	2387,13	2775	1,52	32000	2 5 C		
0,50	2814,91	3272	1,29	32000	2 8 C		
0,46	3082,28	3583	1,18	32000	3 2 C		
0,38	3656,25	4250	1,00	32000	3 6 C		
0,37	3777,43	4391	0,96	32000	4 0 C		
0,33	4210,26	4894	0,86	32000	4 5 C		

Remarque

d'autres vitesses de sortie sont disponibles en utilisant des moteurs 2 et 8 pôles - Contacter nos Ingénieurs Produits

SÉRIE F

TABLEAU DE SÉLECTION MOTO-RÉDUCTEURS

0,18 kW

6 PÔLES

N2 TR/MN	i	M2 Nm	Fm	N	Désignation de l'appareil	Kg	
Vitesse de sortie	Rapport	Couple de sortie	Facteur de service	Charge radiale	Colonne Entrée [1] à [20] Espaces à remplir lors de la saisie d'une commande	Poids	Type de moteur
156	5,90	10	6,80	1623	F 0 2 2 2 6 . 3 _ M _ _ _ _ . 1 8 C - -	17,5	71
115	7,97	14	5,45	1814	7 . 1		
101	9,07	17	5,09	1902	9 . 0		
90	10,27	19	4,75	1983	1 0 .		
70	13,14	24	4,07	2174	1 2 .		
65	14,16	26	3,90	2234	1 4 .		
51	17,88	33	3,36	2440	1 6 .		
45	20,27	37	3,13	2554	2 0 .		
40	23,16	42	2,95	2667	2 2 .		
36	25,77	46	2,79	2771	2 5 .		
32	28,41	52	2,48	2893	2 8 .		
29	31,26	57	2,24	2999	3 2 .		
25	36,63	67	1,93	3166	3 6 .		
21	43,94	79	1,62	3374	4 0 .		
18	51,22	93	1,39	3569	5 0 .		
16	56,91	104	1,24	3719	5 6 .		
13	68,54	125	1,03	3860	6 3 .		
12	78,56	143	0,90	3860	7 1 .		
10	89,28	163	0,80	3860	9 0 .		
17	55,28	99	3,88	7100	F 0 3 2 2 5 6 . _ M _ _ _ _ . 1 8 C - -	24,5	71
15	62,29	111	3,38	7100	6 3 .		
13	72,41	130	2,51	7100	7 1 .		
11	82,18	147	2,00	7100	9 0 .		
10	93,43	167	1,57	7100	1 0 0		
9,2	99,52	177	2,35	7100	F 0 3 3 2 1 0 0 _ M _ _ _ _ . 1 8 C - -	25,5	71
8,4	109,72	195	2,17	7100	1 1 2		
7,6	120,75	214	2,00	7100	1 2 5		
6,5	141,47	251	1,71	7100	1 6 0		
5,4	169,72	301	1,44	7100	1 8 0		
4,7	197,84	350	1,26	7100	2 0 0		
4,2	219,82	388	1,13	7100	2 2 5		
3,5	264,71	469	0,94	7100	2 8 0		
3,0	303,42	537	0,80	7100	3 1 5		
17	55,28	99	3,88	7100	F 0 4 2 2 5 6 . _ M _ _ _ _ . 1 8 C - -	24,5	71
15	62,29	111	3,38	7100	6 3 .		
13	72,41	130	2,51	7100	7 1 .		
11	82,18	147	2,00	7100	9 0 .		
10	93,43	167	1,57	7100	1 0 0		
9,2	99,52	177	2,35	7100	F 0 4 3 2 1 0 0 _ M _ _ _ _ . 1 8 C - -	25,5	71
8,4	109,72	195	2,17	7100	1 1 2		
7,6	120,75	214	2,00	7100	1 2 5		
6,5	141,47	251	1,71	7100	1 6 0		
5,4	169,72	301	1,44	7100	1 8 0		
4,7	197,84	350	1,26	7100	2 0 0		
4,2	219,82	388	1,13	7100	2 2 5		
3,5	264,71	469	0,94	7100	2 8 0		
3,0	303,42	537	0,80	7100	3 1 5		
13	72,92	130	2,78	9200	F 0 5 2 2 7 1 . _ M _ _ _ _ . 1 8 C - -	32,5	71
11	86,82	155	3,90	9200	F 0 5 3 2 9 0 . _ M _ _ _ _ . 1 8 C - -	33,5	71
9,2	99,86	178	3,58	9200	1 0 0		
8,5	108,57	193	3,41	9200	1 1 2		
7,1	130,34	232	3,07	9200	1 2 5		
5,9	156,40	278	2,74	9200	1 6 0		
5,2	176,23	312	2,47	9200	1 8 0		
4,5	204,87	364	2,11	9200	2 0 0		
4,0	232,53	413	1,84	9200	2 2 5		
3,5	264,35	468	1,45	9200	2 8 0		
2,9	314,39	567	1,15	9200	F 0 5 4 2 3 2 0 _ M _ _ _ _ . 1 8 C - -	44,5	71
2,6	351,75	635	1,07	9200	3 6 0		
2,2	412,85	745	0,91	9200	4 0 0		
2,0	444,31	802	0,85	9200	4 5 0		
10	93,75	168	2,78	11300	F 0 6 2 2 1 0 0 _ M _ _ _ _ . 1 8 C - -	47,5	71
8,2	111,62	199	3,90	11300	F 0 6 3 2 1 1 2 _ M _ _ _ _ . 1 8 C - -	48,5	71
7,2	128,39	229	3,58	11300	1 2 5		
6,6	139,58	249	3,41	11300	1 6 0		
5,5	167,56	299	3,06	11300	1 8 0		
4,6	201,07	358	2,64	11300	2 0 0		
4,1	226,56	403	2,39	11300	2 2 5		
3,5	263,38	469	2,10	11300	2 8 0		
3,1	298,94	532	1,84	11300	3 1 5		
2,7	339,84	604	1,45	11300	3 6 0		
2,2	404,18	729	1,15	11300	F 0 6 4 2 4 0 0 _ M _ _ _ _ . 1 8 C - -	59,5	71
2,0	445,09	803	1,04	11300	4 5 0		
1,8	497,98	899	0,98	11300	5 0 0		
1,6	571,21	1031	0,87	11300	5 6 0		

Remarque

d'autres vitesses de sortie sont disponibles en utilisant des moteurs 2 et 8 pôles - Contacter nos Ingénieurs Produits

SÉRIE F

TABLEAU DE SÉLECTION MOTO-RÉDUCTEURS

0,18 kW

6 PÔLES

N2 TR/MN	i	M2 Nm	Fm	N	Désignation de l'appareil	Kg	
Vitesse de sortie	Rapport	Couple de sortie	Facteur de service	Charge radiale	Colonne Entrée [1] à [20] Espaces à remplir lors de la saisie d'une commande	Poids	Type de moteur
2,2	404,11	729	2,18	17000	F 0 7 4 2 4 0 0 _ M _ - _ _ . 1 8 C - -	79,5	71
1,9	464,36	838	2,05	17000	4 5 0		
1,7	534,13	964	1,78	17000	5 0 0		
1,6	580,70	1048	1,64	17000	5 6 0		
1,4	658,49	1188	1,57	17000	6 3 0		
1,2	726,31	1311	1,44	17000	7 0 0		
1,1	831,78	1501	1,26	17000	8 0 0		
1,0	944,37	1704	1,11	17000	9 0 0		
0,87	1039,95	1877	1,01	17000	1 0 C		
0,83	1090,34	1967	0,96	17000	1 1 C		
2,3	395,81	714	3,78	19000	F 0 8 4 2 4 0 0 _ M _ - _ _ . 1 8 C - -	141	71
2,0	460,35	831	3,25	19000	4 5 0		
1,8	490,05	884	3,13	19000	5 0 0		
1,6	569,96	1028	2,69	19000	5 6 0		
1,4	637,69	1151	2,41	19000	6 3 0		
1,3	679,67	1226	2,26	19000	7 0 0		
1,1	805,50	1454	1,91	19000	8 0 0		
1,0	909,51	1641	1,95	19000	9 0 0		
0,89	1017,59	1836	1,74	19000	1 0 C		
0,83	1084,58	1957	1,64	19000	1 1 C		
0,76	1191,37	2150	1,49	19000	1 2 C		
0,64	1411,94	2548	1,26	19000	1 4 C		
0,57	1594,33	2877	1,11	19000	1 6 C		
0,48	1889,50	3410	0,94	19000	1 8 C		
0,45	2017,40	3640	0,88	19000	2 0 C		
1,5	594,29	1072	3,94	32000	F 0 9 4 1 5 6 0 _ M _ - _ _ . 1 8 C - -	206	71
1,4	664,91	1200	3,53	32000	6 3 0		
1,3	708,68	1279	3,31	32000	7 0 0		
1,1	839,89	1516	2,79	32000	8 0 0		
1,0	926,74	1672	2,53	32000	9 0 0		
0,87	1036,86	1871	2,26	32000	1 0 C		
0,82	1105,12	1994	2,12	32000	1 1 C		
0,77	1177,20	2124	1,99	32000	1 2 C		
0,65	1395,15	2518	1,68	32000	1 4 C		
0,60	1520,27	2743	1,54	32000	1 6 C		
0,50	1801,73	3251	1,30	32000	1 8 C		
0,47	1923,69	3471	1,22	32000	2 0 C		
0,42	2179,69	3933	1,08	32000	2 2 C		
0,38	2387,13	4308	0,98	32000	2 5 C		
0,32	2814,91	5079	0,83	32000	2 8 C		

Remarque

d'autres vitesses de sortie sont disponibles en utilisant des moteurs 2 et 8 pôles - Contacter nos Ingénieurs Produits

SÉRIE F

TABLEAU DE SÉLECTION MOTO-RÉDUCTEURS

0,25 kW

4 PÔLES

N2 TR/MN	i	M2 Nm	Fm	N	Désignation de l'appareil	Kg	
Vitesse de sortie	Rapport	Couple de sortie	Facteur de service	Charge radiale	Colonne Entrée <input type="text" value="1"/> à <input type="text" value="20"/> Espaces à remplir lors de la saisie d'une commande	Poids	Type de moteur
232	5,90	10	6,10	1404	F 0 2 2 2 6 . 3 _ M _ _ _ _ . 2 5 A - -	17,5	71
172	7,97	13	5,30	1566	7 . 1		
151	9,07	15	4,96	1642	9 . 0		
133	10,27	17	4,63	1720	1 0 .		
104	13,14	22	4,00	1882	1 2 .		
97	14,16	24	3,83	1930	1 4 .		
77	17,88	30	3,30	2100	1 6 .		
68	20,27	34	3,02	2197	2 0 .		
59	23,16	39	2,75	2314	2 2 .		
53	25,77	44	2,56	2406	2 5 .		
48	28,41	48	2,43	2495	2 8 .		
44	31,26	53	2,30	2576	3 2 .		
37	36,63	63	2,06	2744	3 6 .		
31	43,94	75	1,73	2927	4 0 .		
27	51,22	86	1,50	3078	5 0 .		
25	56,91	94	1,37	3184	5 6 .		
20	68,54	113	1,14	3408	6 3 .		
18	78,56	130	0,99	3582	7 1 .		
16	89,28	148	0,87	3753	9 0 .		
22	62,29	104	3,48	7100	F 0 3 2 2 6 3 . _ M _ _ _ _ . 2 5 A - -	24,5	71
19	72,41	121	2,59	7100	7 1 .		
17	82,18	137	2,05	7100	9 0 .		
15	93,43	156	1,61	7100	1 0 0		
14	99,52	164	2,22	7100	F 0 3 3 2 1 0 0 _ M _ _ _ _ . 2 5 A - -	25,5	71
12	109,72	182	2,08	7100	1 1 2		
11	120,75	200	1,98	7100	1 2 5		
10	141,47	235	1,76	7100	1 6 0		
8,1	169,72	281	1,51	7100	1 8 0		
6,9	197,84	327	1,33	7100	2 0 0		
6,2	219,82	363	1,21	7100	2 2 5		
5,2	264,71	438	1,01	7100	2 8 0		
4,5	303,42	501	0,86	7100	3 1 5		
22	62,29	104	3,48	7100	F 0 4 2 2 6 3 . _ M _ _ _ _ . 2 5 A - -	24,5	71
19	72,41	121	2,59	7100	7 1 .		
17	82,18	137	2,05	7100	9 0 .		
15	93,43	156	1,61	7100	1 0 0		
14	99,52	164	2,22	7100	F 0 4 3 2 1 0 0 _ M _ _ _ _ . 2 5 A - -	25,5	71
12	109,72	182	2,08	7100	1 1 2		
11	120,75	200	1,98	7100	1 2 5		
10	141,47	235	1,76	7100	1 6 0		
8,1	169,72	281	1,51	7100	1 8 0		
6,9	197,84	327	1,33	7100	2 0 0		
6,2	219,82	363	1,21	7100	2 2 5		
5,2	264,71	438	1,01	7100	2 8 0		
4,5	303,42	501	0,86	7100	3 1 5		
19	72,92	121	2,99	9200	F 0 5 2 2 7 1 . _ M _ _ _ _ . 2 5 A - -	33	71
16	86,82	144	3,59	9200	F 0 5 3 2 9 0 . _ M _ _ _ _ . 2 5 A - -	34	71
14	99,86	166	3,29	9200	1 0 0		
13	108,57	180	3,13	9200	1 1 2		
11	130,34	216	2,81	9200	1 2 5		
8,8	156,40	259	2,51	9200	1 6 0		
7,8	176,23	292	2,34	9200	1 8 0		
6,7	204,87	339	2,14	9200	2 0 0		
5,9	232,53	385	1,90	9200	2 2 5		
5,2	264,35	437	1,49	9200	2 8 0		
5,2	270,31	436	1,32	9200	F 0 5 4 2 3 2 0 _ M _ _ _ _ . 2 5 A - -	46	71
4,5	314,39	507	1,28	9200	3 6 0		
4,0	351,75	567	1,20	9200	4 0 0		
3,4	412,85	666	1,02	9200	4 5 0		
3,2	444,31	717	0,95	9200	5 0 0		
2,9	489,28	789	0,86	9200	5 6 0		
15	93,75	157	2,99	11300	F 0 6 2 2 1 0 0 _ M _ _ _ _ . 2 5 A - -	48	71
12	111,62	186	3,59	11300	F 0 6 3 2 1 1 2 _ M _ _ _ _ . 2 5 A - -	49	71
11	128,39	213	3,29	11300	1 2 5		
10	139,58	232	3,13	11300	1 6 0		
8,2	167,56	278	2,81	11300	1 8 0		
6,8	201,07	334	2,51	11300	2 0 0		
6,0	226,56	375	2,34	11300	2 2 5		
5,2	263,38	437	2,11	11300	2 8 0		
4,6	298,94	495	1,90	11300	3 1 5		
4,0	339,84	563	1,49	11300	3 6 0		
3,5	404,18	652	1,29	11300	F 0 6 4 2 4 0 0 _ M _ _ _ _ . 2 5 A - -	60	71
3,2	445,09	718	1,17	11300	3 6 0		
2,8	497,98	803	1,10	11300	4 0 0		
2,5	571,21	921	0,97	11300	4 5 0		
2,2	629,02	1015	0,88	11300	5 0 0		

Remarque

d'autres vitesses de sortie sont disponibles en utilisant des moteurs 2 et 8 pôles - Contacter nos Ingénieurs Produits

SÉRIE F

TABLEAU DE SÉLECTION MOTO-RÉDUCTEURS

0,25 kW

4 PÔLES

N2 TR/MN	i	M2 Nm	Fm	N	Désignation de l'appareil	Kg	
Vitesse de sortie	Rapport	Couple de sortie	Facteur de service	Charge radiale	Colonne Entrée <input type="text" value="1"/> à <input type="text" value="20"/> Espaces à remplir lors de la saisie d'une commande	Poids	Type de moteur
3,5	404,11	652	2,44	17000	F 0 7 4 2 4 0 0 _ M _ _ _ _ . 2 5 A - -	80	71
3,0	464,36	750	2,29	17000	4 5 0		
2,6	534,13	862	1,99	17000	5 0 0		
2,4	580,70	937	1,83	17000	5 6 0		
2,1	658,49	1063	1,75	17000	6 3 0		
1,9	726,31	1173	1,61	17000	7 0 0		
1,7	831,78	1343	1,41	17000	8 0 0		
1,5	944,37	1525	1,24	17000	9 0 0		
1,4	1039,95	1679	1,13	17000	1 0 C		
1,3	1090,34	1760	1,07	17000	1 1 C		
1,2	1196,20	1931	0,98	17000	1 2 C		
1,0	1350,14	2180	0,87	17000	1 4 C		
3,5	395,81	639	4,23	19700	F 0 8 4 2 4 0 0 _ M _ _ _ _ . 2 5 A - -	141	71
3,1	460,35	743	3,63	19700	4 5 0		
2,9	490,05	791	3,50	19700	5 0 0		
2,5	569,96	920	3,01	19700	5 6 0		
2,2	637,69	1029	2,69	19700	6 3 0		
2,1	679,67	1097	2,52	19700	7 0 0		
1,7	805,50	1300	2,13	19700	8 0 0		
1,5	909,51	1468	2,18	19700	9 0 0		
1,4	1017,59	1643	1,95	19700	1 0 C		
1,3	1084,58	1751	1,83	19700	1 1 C		
1,2	1191,37	1923	1,66	19700	1 2 C		
1,0	1411,94	2279	1,40	19700	1 4 C		
0,9	1594,33	2574	1,24	19700	1 6 C		
0,7	1889,50	3050	1,05	19700	1 8 C		
0,7	2017,40	3257	0,98	19700	2 0 C		
0,6	2292,50	3701	0,86	19700	2 2 C		
2,1	664,91	1073	3,94	32000	F 0 9 4 1 6 3 0 _ M _ _ _ _ . 2 5 A - -	206	71
2,0	708,68	1144	3,70	32000	7 0 0		
1,7	839,89	1356	3,12	32000	8 0 0		
1,5	926,74	1496	2,83	32000	9 0 0		
1,4	1036,86	1674	2,53	32000	1 0 C		
1,3	1105,12	1784	2,37	32000	1 1 C		
1,2	1177,20	1900	2,23	32000	1 2 C		
1,0	1395,15	2252	1,88	32000	1 4 C		
0,9	1520,27	2454	1,72	32000	1 6 C		
0,8	1801,73	2909	1,45	32000	1 8 C		
0,7	1923,69	3105	1,36	32000	2 0 C		
0,6	2179,69	3519	1,20	32000	2 2 C		
0,6	2387,13	3854	1,10	32000	2 5 C		
0,5	2814,91	4544	0,93	32000	2 8 C		
0,5	3082,28	4976	0,85	32000	3 2 C		

Remarque

d'autres vitesses de sortie sont disponibles en utilisant des moteurs 2 et 8 pôles - Contacter nos Ingénieurs Produits

SÉRIE F

TABLEAU DE SÉLECTION MOTO-RÉDUCTEURS

0,25 kW

6 PÔLES

N2 TR/MN	i	M2 Nm	Fm	N	Désignation de l'appareil	Kg	
Vitesse de sortie	Rapport	Couple de sortie	Facteur de service	Charge radiale	Colonne Entrée <input type="text" value="1"/> à <input type="text" value="20"/> Espaces à remplir lors de la saisie d'une commande	Poids	Type de moteur
156	5,90	15	3,48	1623	F 0 2 2 2 6 . 3 _ M _ _ _ _ . 2 5 C - -	18,5	71
115	7,97	20	3,92	1814	7 . 1		
101	9,07	23	3,66	1902	9 . 0		
90	10,27	26	3,42	1983	1 0 .		
70	13,14	33	2,93	2174	1 2 .		
65	14,16	36	2,81	2234	1 4 .		
51	17,88	45	2,42	2440	1 6 .		
45	20,27	51	2,25	2554	2 0 .		
40	23,16	58	2,12	2667	2 2 .		
36	25,77	64	2,01	2771	2 5 .		
32	28,41	72	1,78	2893	2 8 .		
29	31,26	80	1,62	2999	3 2 .		
25	36,63	93	1,39	3166	3 6 .		
21	43,94	110	1,17	3374	4 0 .		
18	51,22	129	1,00	3569	5 0 .		
16	56,91	144	0,90	3719	5 6 .		
13	68,54	173	0,74	3980	6 3 .		
12	78,56	199	0,65	4184	7 1 .		
10	89,28	226	0,80	4384	9 0 .		
24	38,37	95	3,87	7200	F 0 3 2 2 4 0 . _ M _ _ _ _ . 2 5 C - -	25,5	71
20	46,07	115	3,39	7200	5 0 .		
17	55,28	138	2,79	7200	5 6 .		
15	62,29	155	2,43	7200	6 3 .		
13	72,41	181	1,81	7200	7 1 .		
11	82,18	205	1,44	7200	9 0 .		
10	93,43	232	1,13	7200	1 0 0		
9,2	99,52	246	1,69	7200	F 0 3 3 2 1 0 0 _ M _ _ _ _ . 2 5 C - -	26,5	71
8,4	109,72	271	1,56	7200	1 1 2		
7,6	120,75	298	1,44	7200	1 2 5		
6,5	141,47	349	1,23	7200	1 6 0		
5,4	169,72	418	1,04	7200	1 8 0		
4,7	197,84	487	0,90	7200	2 0 0		
4,2	219,82	540	0,82	7200	2 2 5		
24	38,37	95	3,87	7200	F 0 4 2 2 4 0 . _ M _ _ _ _ . 2 5 C - -	25,5	71
20	46,07	115	3,39	7200	5 0 .		
17	55,28	138	2,79	7200	5 6 .		
15	62,29	155	2,43	7200	6 3 .		
13	72,41	181	1,81	7200	7 1 .		
11	82,18	205	1,44	7200	9 0 .		
10	93,43	232	1,13	7200	1 0 0		
9,2	99,52	246	1,69	7200	F 0 4 3 2 1 0 0 _ M _ _ _ _ . 2 5 C - -	26,5	71
8,4	109,72	271	1,56	7200	1 1 2		
7,6	120,75	298	1,44	7200	1 2 5		
6,5	141,47	349	1,23	7200	1 6 0		
5,4	169,72	418	1,04	7200	1 8 0		
4,7	197,84	487	0,90	7200	2 0 0		
4,2	219,82	540	0,82	7200	2 2 5		
14	65,02	162	3,08	9200	F 0 5 2 2 6 3 . _ M _ _ _ _ . 2 5 C - -	33,5	71
13	72,92	181	2,00	9200	7 1 .		
12	78,84	195	3,15	9200	F 0 5 3 2 8 0 . _ M _ _ _ _ . 2 5 C - -	34,5	71
11	86,82	215	2,81	9200	9 0 .		
9,2	99,86	247	2,58	9200	1 0 0		
8,5	108,57	269	2,45	9200	1 1 2		
7,1	130,34	322	2,21	9200	1 2 5		
5,9	156,40	386	1,97	9200	1 6 0		
5,2	176,23	434	1,77	9200	1 8 0		
4,5	204,87	506	1,52	9200	2 0 0		
4,0	232,53	574	1,33	9200	2 2 5		
3,5	264,35	651	1,04	9200	2 8 0		
2,9	314,39	788	0,83	9200	F 0 5 4 2 3 2 0 _ M _ _ _ _ . 2 5 C - -	45,5	71
11	83,59	209	3,08	11300	F 0 6 2 2 9 0 . _ M _ _ _ _ . 2 5 C - -	48,5	71
10	93,75	233	2,00	11300	1 0 0		
9,1	101,36	251	3,15	11300	F 0 6 3 2 1 0 0 _ M _ _ _ _ . 2 5 C - -	49,5	71
8,2	111,62	277	2,81	11300	1 1 2		
7,2	128,39	319	2,58	11300	1 2 5		
6,6	139,58	346	2,45	11300	1 6 0		
5,5	167,56	416	2,20	11300	1 8 0		
4,6	201,07	497	1,90	11300	2 0 0		
4,1	226,56	560	1,72	11300	2 2 5		
3,5	263,38	652	1,51	11300	2 8 0		
3,1	298,94	739	1,33	11300	3 1 5		
2,7	339,84	839	1,04	11300	3 6 0		
2,2	404,18	1013	0,83	11300	F 0 6 4 2 4 0 0 _ M _ _ _ _ . 2 5 C - -	60,5	71

Remarque

d'autres vitesses de sortie sont disponibles en utilisant des moteurs 2 et 8 pôles - Contacter nos Ingénieurs Produits

SÉRIE F

TABLEAU DE SÉLECTION MOTO-RÉDUCTEURS

0,25 kW

6 PÔLES

N2 TR/MN	i	M2 Nm	Fm	N	Désignation de l'appareil	Kg	
Vitesse de sortie	Rapport	Couple de sortie	Facteur de service	Charge radiale	Colonne Entrée <input type="text" value="1"/> à <input type="text" value="20"/> Espaces à remplir lors de la saisie d'une commande	Poids	Type de moteur
2,2	404,11	1013	1,57	17000	F 0 7 4 2 4 0 0 _ M _ _ _ _ . 2 5 C - -	80,5	71
1,9	464,36	1164	1,48	17000	4 5 0		
1,7	534,13	1339	1,28	17000	5 0 0		
1,6	580,70	1455	1,18	17000	5 6 0		
1,4	658,49	1650	1,13	17000	6 3 0		
1,2	726,31	1820	1,04	17000	7 0 0		
1,1	831,78	2085	0,91	17000	8 0 0		
1,0	944,37	2367	0,80	17000	9 0 0		
0,87	1039,95	2606	0,73	17000	1 0 C		
0,83	1090,34	2733	0,69	17000	1 1 C		
2,3	395,81	992	2,72	19700	F 0 8 4 2 4 0 0 _ M _ _ _ _ . 2 5 C - -	142	71
2,0	460,35	1154	2,34	19700	4 5 0		
1,8	490,05	1228	2,26	19700	5 0 0		
1,6	569,96	1428	1,94	19700	5 6 0		
1,4	637,69	1598	1,73	19700	6 3 0		
1,3	679,67	1703	1,63	19700	7 0 0		
1,1	805,50	2019	1,37	19700	8 0 0		
1,0	909,51	2279	1,40	19700	9 0 0		
0,89	1017,59	2550	1,25	19700	1 0 C		
0,83	1084,58	2718	1,18	19700	1 1 C		
0,76	1191,37	2986	1,07	19700	1 2 C		
0,64	1411,94	3539	0,90	19700	1 4 C		
0,57	1594,33	3996	0,80	19700	1 6 C		
2,0	460,18	1153	3,67	32000	F 0 9 4 1 4 5 0 _ M _ _ _ _ . 2 5 C - -	207	71
1,8	510,96	1281	3,30	32000	5 0 0		
1,5	594,29	1489	2,84	32000	5 6 0		
1,4	664,91	1666	2,54	32000	6 3 0		
1,3	708,68	1776	2,38	32000	7 0 0		
1,1	839,89	2105	2,01	32000	8 0 0		
1,0	926,74	2323	1,82	32000	9 0 0		
0,87	1036,86	2599	1,63	32000	1 0 C		
0,82	1105,12	2770	1,53	32000	1 1 C		
0,77	1177,20	2950	1,43	32000	1 2 C		
0,65	1395,15	3497	1,21	32000	1 4 C		
0,60	1520,27	3810	1,11	32000	1 6 C		
0,50	1801,73	4516	0,94	32000	1 8 C		
0,47	1923,69	4821	0,88	32000	2 0 C		

Remarque
d'autres vitesses de sortie sont disponibles en utilisant des moteurs 2 et 8 pôles - Contacter nos Ingénieurs Produits

SÉRIE F

TABLEAU DE SÉLECTION MOTO-RÉDUCTEURS

0,37 kW

4 PÔLES

N2 TR/MN	i	M2 Nm	Fm	N	Désignation de l'appareil	Kg	
Vitesse de sortie	Rapport	Couple de sortie	Facteur de service	Charge radiale	Colonne Entrée <input type="text" value="1"/> à <input type="text" value="20"/> Espaces à remplir lors de la saisie d'une commande	Poids	Type de moteur
241	5,90	14	3,65	2080	F 0 2 2 2 6 . 3 _ M _ _ _ _ . 3 7 A - -	18,5	71
178	7,97	19	2,70	2258	7 . 1		
157	9,07	22	3,49	2327	9 . 0		
138	10,27	25	3,25	2403	1 0 .		
108	13,14	32	2,81	2554	1 2 .		
100	14,16	34	2,67	2594	1 4 .		
79	17,88	43	2,29	2730	1 6 .		
70	20,27	49	2,10	2793	2 0 .		
61	23,16	56	1,92	2865	2 2 .		
55	25,77	62	1,80	2914	2 5 .		
48	28,41	71	1,64	2495	2 8 .		
44	31,26	78	1,55	2576	3 2 .		
37	36,63	93	1,39	2744	3 6 .		
31	43,94	111	1,17	2927	4 0 .		
27	51,22	127	1,02	3078	5 0 .		
25	56,91	139	0,93	3184	5 6 .		
31	46,07	110	3,55	6690	F 0 3 2 2 5 0 . _ M _ _ _ _ . 3 7 A - -	25,5	71
26	55,28	132	2,91	6981	5 6 .		
23	62,29	149	2,44	7100	6 3 .		
20	72,41	173	1,81	7100	7 1 .		
17	82,18	196	1,44	7100	9 0 .		
15	93,43	222	1,13	7100	1 0 0		
14	99,52	235	1,55	7100	F 0 3 3 2 1 0 0 _ M _ _ _ _ . 3 7 A - -	26,5	71
13	109,72	260	1,46	7100	1 1 2		
12	120,75	286	1,39	7100	1 2 5		
10	141,47	335	1,23	7100	1 6 0		
8,4	169,72	401	1,06	7100	1 8 0		
7,2	197,84	467	0,93	7100	2 0 0		
6,5	219,82	519	0,85	7100	2 2 5		
31	46,07	110	3,55	6690	F 0 4 2 2 5 0 . _ M _ _ _ _ . 3 7 A - -	25,5	71
26	55,28	132	2,91	6981	5 6 .		
23	62,29	149	2,44	7100	6 3 .		
20	72,41	173	1,81	7100	7 1 .		
17	82,18	196	1,44	7100	9 0 .		
15	93,43	222	1,13	7100	1 0 0		
14	99,52	235	1,55	7100	F 0 4 3 2 1 0 0 _ M _ _ _ _ . 3 7 A - -	26,5	71
13	109,72	260	1,46	7100	1 1 2		
12	120,75	286	1,39	7100	1 2 5		
10	141,47	335	1,23	7100	1 6 0		
8,4	169,72	401	1,06	7100	1 8 0		
7,2	197,84	467	0,93	7100	2 0 0		
6,5	219,82	519	0,85	7100	2 2 5		
24	58,34	139	3,89	9200	F 0 5 2 2 5 6 . _ M _ _ _ _ . 3 7 A - -	33,5	71
22	65,02	155	3,10	9200	6 3 .		
19	72,92	174	2,09	9200	7 1 .		
18	78,84	187	2,83	9200	F 0 5 3 2 8 0 . _ M _ _ _ _ . 3 7 A - -	34,5	71
16	86,82	206	2,51	9200	9 0 .		
14	99,86	237	2,31	9200	1 0 0		
13	108,57	257	2,19	9200	1 1 2		
11	130,34	309	1,97	9200	1 2 5		
9,1	156,40	370	1,75	9200	1 6 0		
8,1	176,23	416	1,64	9200	1 8 0		
6,9	204,87	485	1,50	9200	2 0 0		
6,1	232,53	550	1,33	9200	2 2 5		
5,4	264,35	624	1,04	9200	2 8 0		
4,5	314,39	751	0,87	9200	F 0 5 4 2 3 2 0 _ M _ _ _ _ . 3 7 A - -	45,5	71
4,0	351,75	840	0,81	9200	3 6 0		
19	75,00	179	3,89	11300	F 0 6 2 2 7 1 . _ M _ _ _ _ . 3 7 A - -	48,5	71
17	83,59	199	3,10	11300	9 0 .		
15	93,75	224	2,09	11300	1 0 0		
14	101,36	240	2,83	11300	F 0 6 3 2 1 0 0 _ M _ _ _ _ . 3 7 A - -	49,5	71
13	111,62	265	2,51	11300	1 1 2		
11	128,39	305	2,31	11300	1 2 5		
10	139,58	332	2,19	11300	1 6 0		
8,5	167,56	398	1,97	11300	1 8 0		
7,1	201,07	476	1,75	11300	2 0 0		
6,3	226,56	536	1,64	11300	2 2 5		
5,4	263,38	624	1,48	11300	2 8 0		
4,8	298,94	708	1,33	11300	3 1 5		
4,2	339,84	804	1,04	11300	3 6 0		
3,5	404,18	966	0,87	11300	F 0 6 4 2 4 0 0 _ M _ _ _ _ . 3 7 A - -	60,5	71

Remarque

d'autres vitesses de sortie sont disponibles en utilisant des moteurs 2 et 8 pôles - Contacter nos Ingénieurs Produits

SÉRIE F

TABLEAU DE SÉLECTION MOTO-RÉDUCTEURS

0,37 kW

4 PÔLES

N2 TR/MN	i	M2 Nm	Fm	N	Désignation de l'appareil	Kg	
Vitesse de sortie	Rapport	Couple de sortie	Facteur de service	Charge radiale	Colonne Entrée <input type="text" value="1"/> à <input type="text" value="20"/> Espaces à remplir lors de la saisie d'une commande	Poids	Type de moteur
3,5	404,11	966	1,65	17000	F 0 7 4 2 4 0 0 _ M _ _ _ _ . 3 7 A - -	80,5	71
3,0	464,36	1109	1,55	17000	4 5 0		
2,6	534,13	1276	1,35	17000	5 0 0		
2,4	580,70	1387	1,24	17000	5 6 0		
2,1	658,49	1573	1,18	17000	6 3 0		
1,9	726,31	1735	1,09	17000	7 0 0		
1,7	831,78	1987	0,95	17000	8 0 0		
1,5	944,37	2256	0,84	17000	9 0 0		
3,5	395,81	946	2,86	19700	F 0 8 4 2 4 0 0 _ M _ _ _ _ . 3 7 A - -	142	71
3,1	460,35	1100	2,45	19700	4 5 0		
2,9	490,05	1171	2,37	19700	5 0 0		
2,5	569,96	1362	2,03	19700	5 6 0		
2,2	637,69	1524	1,82	19700	6 3 0		
2,1	679,67	1624	1,71	19700	7 0 0		
1,7	805,50	1925	1,44	19700	8 0 0		
1,5	909,51	2173	1,47	19700	9 0 0		
1,4	1017,59	2431	1,32	19700	1 0 C		
1,3	1084,58	2591	1,23	19700	1 1 C		
1,2	1191,37	2846	1,12	19700	1 2 C		
1,0	1411,94	3373	0,95	19700	1 4 C		
0,9	1594,33	3809	0,84	19700	1 6 C		
3,1	460,18	1099	3,85	32000	F 0 9 4 1 4 5 0 _ M _ _ _ _ . 3 7 A - -	207	71
2,7	510,96	1221	3,46	32000	5 0 0		
2,4	594,29	1420	2,98	32000	5 6 0		
2,1	664,91	1589	2,66	32000	6 3 0		
2,0	708,68	1693	2,50	32000	7 0 0		
1,7	839,89	2007	2,11	32000	8 0 0		
1,5	926,74	2214	1,91	32000	9 0 0		
1,4	1036,86	2477	1,71	32000	1 0 C		
1,3	1105,12	2640	1,60	32000	1 1 C		
1,2	1177,20	2813	1,50	32000	1 2 C		
1,0	1395,15	3333	1,27	32000	1 4 C		
0,9	1520,27	3632	1,16	32000	1 6 C		
0,8	1801,73	4305	0,98	32000	1 8 C		
0,7	1923,69	4596	0,92	32000	2 0 C		
0,6	2179,69	5208	0,81	32000	2 2 C		

Remarque

d'autres vitesses de sortie sont disponibles en utilisant des moteurs 2 et 8 pôles - Contacter nos Ingénieurs Produits

SÉRIE F

TABLEAU DE SÉLECTION MOTO-RÉDUCTEURS

0,37 kW

6 PÔLES

N2 TR/MN	i	M2 Nm	Fm	N	Désignation de l'appareil	Kg	
Vitesse de sortie	Rapport	Couple de sortie	Facteur de service	Charge radiale	Colonne Entrée <input type="text" value="1"/> à <input type="text" value="20"/> Espaces à remplir lors de la saisie d'une commande	Poids	Type de moteur
157	5,90	22	581	1619	F 0 2 2 2 6 . 3 _ M _ _ _ _ . 3 7 C - -	21	80A
116	7,97	30	430	1808	7 . 1		
102	9,07	34	378	1895	9 . 0		
90	10,27	38	334	1983	1 0 .		
70	13,14	49	261	2174	1 2 .		
65	14,16	53	242	2234	1 4 .		
51	17,88	67	192	2440	1 6 .		
45	20,27	76	1,52	2554	2 0 .		
40	23,16	86	1,44	2667	2 2 .		
36	25,77	95	1,35	2771	2 5 .		
32	28,41	107	1,20	2893	2 8 .		
29	31,26	118	1,09	2999	3 2 .		
25	36,63	137	0,82	3166	3 6 .		
33	27,86	102	3,65	6550	F 0 3 2 2 2 8 . _ M _ _ _ _ . 3 7 C - -	28	80A
30	30,68	113	3,31	6700	3 2 .		
26	35,30	130	3,02	6923	3 6 .		
24	38,37	141	2,63	7053	4 0 .		
20	46,07	170	2,30	7100	5 0 .		
17	55,28	203	1,90	7100	5 6 .		
15	62,29	228	1,65	7100	6 3 .		
13	72,41	266	1,23	7100	7 1 .		
11	82,18	302	0,98	7100	9 0 .		
9,3	99,52	362	1,15	7100	F 0 3 3 2 1 0 0 _ M _ _ _ _ . 3 7 C - -	29	80A
8,4	109,72	399	1,06	7100	1 1 2		
7,7	120,75	439	0,98	7100	1 2 5		
6,5	141,47	513	0,84	7100	1 6 0		
33	27,86	102	3,65	6550	F 0 4 2 2 2 8 . _ M _ _ _ _ . 3 7 C - -	28	80A
30	30,68	113	3,31	6700	3 2 .		
26	35,30	130	3,02	6923	3 6 .		
24	38,37	141	2,63	7053	4 0 .		
20	46,07	170	2,30	7100	5 0 .		
17	55,28	203	1,90	7100	5 6 .		
15	62,29	228	1,65	7100	6 3 .		
13	72,41	266	1,23	7100	7 1 .		
11	82,18	302	0,98	7100	9 0 .		
9,3	99,52	362	1,15	7100	F 0 4 3 2 1 0 0 _ M _ _ _ _ . 3 7 C - -	29	80A
8,4	109,72	399	1,06	7100	1 1 2		
7,7	120,75	439	0,98	7100	1 2 5		
6,5	141,47	513	0,84	7100	1 6 0		
16	58,34	215	2,63	9200	F 0 5 2 2 5 6 . _ M _ _ _ _ . 3 7 C - -	36	80A
14	65,02	239	2,09	9200	6 3 .		
13	72,92	267	1,36	9200	7 1 .		
12	78,84	287	2,14	9200	F 0 5 3 2 8 0 . _ M _ _ _ _ . 3 7 C - -	37	80A
11	86,82	317	1,91	9200	9 0 .		
9,3	99,86	364	1,75	9200	1 0 0		
8,5	108,57	396	1,67	9200	1 1 2		
7,1	130,34	474	1,50	9200	1 2 5		
5,9	156,40	568	1,34	9200	1 6 0		
5,2	176,23	639	1,21	9200	1 8 0		
4,5	204,87	745	1,03	9200	2 0 0		
4,0	232,53	845	0,90	9200	2 2 5		
15	61,20	225	3,96	11300	F 0 6 2 2 6 3 . _ M _ _ _ _ . 3 7 C - -	51	80A
12	75,00	277	2,63	11300	7 1 .		
11	83,59	308	2,09	11300	9 0 .		
10	93,75	344	1,36	11300	1 0 0		
9,1	101,36	370	2,14	11300	F 0 6 3 2 1 0 0 _ M _ _ _ _ . 3 7 C - -	52	80A
8,3	111,62	408	1,91	11300	1 1 2		
7,2	128,39	469	1,75	11300	1 2 5		
6,6	139,58	510	1,67	11300	1 6 0		
5,5	167,56	612	1,50	11300	1 8 0		
4,6	201,07	732	1,29	11300	2 0 0		
4,1	226,56	824	1,17	11300	2 2 5		
3,5	263,38	960	1,03	11300	2 8 0		
3,1	298,94	1088	0,90	11300	3 1 5		
10	89,42	328	3,93	17000	F 0 7 2 2 9 0 . _ M _ _ _ _ . 3 7 C - -	72	80A
9,3	99,36	364	3,02	17000	1 0 0		
8,5	108,56	397	3,59	17000	F 0 7 3 2 1 0 0 _ M _ _ _ _ . 3 7 C - -	77	80A
8,0	115,70	423	3,26	17000	1 1 2		
6,7	137,12	499	2,94	17000	1 2 5		
6,3	146,40	531	2,84	17000	1 6 0		
5,1	181,67	662	2,49	17000	1 8 0		
4,3	214,23	783	2,26	17000	2 0 0		
3,9	234,58	854	2,14	17000	2 2 5		
3,2	287,49	1048	1,90	17000	2 8 0		
2,9	320,43	1167	1,80	17000	3 1 5		
2,6	359,36	1306	1,36	17000	3 6 0		

Remarque

d'autres vitesses de sortie sont disponibles en utilisant des moteurs 2 et 8 pôles - Contacter nos Ingénieurs Produits

SÉRIE F

TABLEAU DE SÉLECTION MOTO-RÉDUCTEURS

0,37 kW

6 PÔLES

N2 TR/MN	i	M2 Nm	Fm	N	Désignation de l'appareil	Kg	
Vitesse de sortie	Rapport	Couple de sortie	Facteur de service	Charge radiale	Colonne Entrée <input type="text" value="1"/> à <input type="text" value="20"/> Espaces à remplir lors de la saisie d'une commande	Poids	Type de moteur
2,2	404,11	1499	1,06	17000	F 0 7 4 2 4 0 0 _ M _ _ _ _ . 3 7 C - -	83	80A
1,9	464,36	1722	1,00	17000	4 5 0		
1,7	534,13	1981	0,87	17000	5 0 0		
1,6	580,70	2154	0,80	17000	5 6 0		
3,7	247,74	903	3,91	19700	F 0 8 3 2 2 2 5 _ M _ _ _ _ . 3 7 C - -	125	80A
3,0	303,60	1105	3,26	19700	2 8 0		
2,8	331,53	1212	2,97	19700	3 1 5		
2,4	381,76	1389	2,59	19700	3 6 0		
2,3	395,81	1468	1,84	19700	F 0 8 4 2 4 0 0 _ M _ _ _ _ . 3 7 C - -	146	80A
2,0	460,35	1708	1,58	19700	4 5 0		
1,8	490,05	1818	1,52	19700	5 0 0		
1,6	569,96	2114	1,31	19700	5 6 0		
1,4	637,69	2365	1,17	19700	6 3 0		
1,3	679,67	2521	1,10	19700	7 0 0		
1,1	805,50	2988	0,93	19700	8 0 0		
1,0	909,51	3374	0,95	19700	9 0 0		
0,89	1017,59	3774	0,85	19700	1 0 C		
0,83	1084,58	4023	0,80	19700	1 1 C		
2,3	395,66	1468	2,88	32000	F 0 9 4 1 4 0 0 _ M _ _ _ _ . 3 7 C - -	211	80A
2,0	460,18	1707	2,48	32000	4 5 0		
1,8	510,96	1895	2,23	32000	5 0 0		
1,5	594,29	2204	1,92	32000	5 6 0		
1,4	664,91	2466	1,72	32000	6 3 0		
1,3	708,68	2629	1,61	32000	7 0 0		
1,1	839,89	3115	1,36	32000	8 0 0		
1,0	926,74	3437	1,23	32000	9 0 0		
0,9	1036,86	3846	1,10	32000	1 0 C		
0,8	1105,12	4099	1,03	32000	1 1 C		
0,8	1177,20	4366	0,97	32000	1 2 C		
0,6	1395,15	5175	0,82	32000	1 4 C		
1,8	489,83	1817	3,99	43000	F 1 0 4 1 5 0 0 _ M _ _ _ _ . 3 7 C - -	300	80A
1,6	562,85	2088	3,47	43000	5 6 0		
1,4	638,26	2367	3,06	43000	6 3 0		
1,3	703,99	2611	2,78	43000	7 0 0		
1,1	806,22	2990	2,42	43000	8 0 0		
1,0	924,82	3430	2,11	43000	9 0 0		
0,9	1048,72	3890	1,86	43000	1 0 C		
0,8	1156,73	4291	1,69	43000	1 1 C		
0,7	1324,70	4914	1,48	43000	1 2 C		
0,6	1497,76	5555	1,31	43000	1 4 C		
0,6	1564,43	5803	1,25	43000	1 6 C		
0,5	1791,60	6645	1,09	43000	1 8 C		
0,4	2025,66	7514	0,96	43000	2 0 C		
0,4	2348,52	8711	0,83	43000	2 2 C		

Remarque

d'autres vitesses de sortie sont disponibles en utilisant des moteurs 2 et 8 pôles - Contacter nos Ingénieurs Produits

SÉRIE F

TABLEAU DE SÉLECTION MOTO-RÉDUCTEURS

0,55 kW

4 PÔLES

N2 TR/MN	i	M2 Nm	Fm	N	Désignation de l'appareil	Kg	
Vitesse de sortie	Rapport	Couple de sortie	Facteur de service	Charge radiale	Colonne Entrée <input type="text" value="1"/> à <input type="text" value="20"/> Espaces à remplir lors de la saisie d'une commande	Poids	Type de moteur
235	5,90	22	2,81	1397	F 0 2 2 2 6 . 3 _ M _ _ _ _ . 5 5 A - -	21	80A
174	7,97	29	2,44	1559	7 . 1		
153	9,07	33	2,29	1634	9 . 0		
135	10,27	38	2,14	1711	1 0 .		
106	13,14	48	1,85	1868	1 2 .		
98	14,16	52	1,76	1923	1 4 .		
79	17,88	64	1,54	2080	1 6 .		
70	20,27	73	1,42	2174	2 0 .		
61	23,16	84	1,29	2286	2 2 .		
55	25,77	93	1,21	2374	2 5 .		
48	28,41	106	1,10	2495	2 8 .		
44	31,26	116	1,04	2576	3 2 .		
37	36,63	138	0,94	2744	3 6 .		
50	27,86	101	3,68	5614	F 0 3 2 2 2 8 . _ M _ _ _ _ . 5 5 A - -	28	80A
45	30,68	112	3,33	5738	3 2 .		
39	35,30	128	3,03	5912	3 6 .		
36	38,37	140	2,65	6014	4 0 .		
30	46,07	167	2,34	6229	5 0 .		
25	55,28	201	1,92	6428	5 6 .		
22	62,29	226	1,60	6552	6 3 .		
19	72,41	262	1,19	6673	7 1 .		
17	82,18	299	0,95	6765	9 0 .		
14	99,52	357	1,02	6874	F 0 3 3 2 1 0 0 _ M _ _ _ _ . 5 5 A - -	29	80A
13	109,72	395	0,96	6890	1 1 2		
12	120,75	434	0,92	6890	1 2 5		
10	141,47	509	0,81	6540	1 6 0		
50	27,86	101	3,68	5614	F 0 4 2 2 2 8 . _ M _ _ _ _ . 5 5 A - -	28	80A
45	30,68	112	3,33	5738	3 2 .		
39	35,30	128	3,03	5912	3 6 .		
36	38,37	140	2,65	6014	4 0 .		
30	46,07	167	2,34	6229	5 0 .		
25	55,28	201	1,92	6428	5 6 .		
22	62,29	226	1,60	6552	6 3 .		
19	72,41	262	1,19	6673	7 1 .		
17	82,18	299	0,95	6765	9 0 .		
14	99,52	357	1,02	6874	F 0 4 3 2 1 0 0 _ M _ _ _ _ . 5 5 A - -	29	80A
13	109,72	395	0,96	6890	1 1 2		
12	120,75	434	0,92	6890	1 2 5		
10	141,47	509	0,81	6540	1 6 0		
24	58,34	211	2,56	8858	F 0 5 2 2 5 6 . _ M _ _ _ _ . 5 5 A - -	36	80A
21	65,02	235	2,04	9053	6 3 .		
19	72,92	264	1,38	9200	7 1 .		
18	78,84	284	1,86	9200	F 0 5 3 2 8 0 . _ M _ _ _ _ . 5 5 A - -	37	80A
16	86,82	313	1,66	9200	9 0 .		
14	99,86	360	1,52	9200	1 0 0		
13	108,57	391	1,44	9200	1 1 2		
11	130,34	469	1,30	9200	1 2 5		
8,9	156,40	562	1,16	9200	1 6 0		
7,9	176,23	633	1,08	9200	1 8 0		
6,8	204,87	736	0,99	9200	2 0 0		
6,0	232,53	835	0,87	9200	2 2 5		
19	75,00	272	2,56	11300	F 0 6 2 2 7 1 . _ M _ _ _ _ . 5 5 A - -	51	80A
17	83,59	303	2,04	11300	9 0 .		
15	93,75	340	1,38	11300	1 0 0		
14	101,36	365	1,86	11300	F 0 6 3 2 1 0 0 _ M _ _ _ _ . 5 5 A - -	52	80A
12	111,62	403	1,66	11300	1 1 2		
11	128,39	463	1,52	11300	1 2 5		
10	139,58	504	1,44	11300	1 6 0		
8,3	167,56	604	1,30	11300	1 8 0		
6,9	201,07	724	1,16	11300	2 0 0		
6,1	226,56	815	1,08	11300	2 2 5		
5,3	263,38	949	0,97	11300	2 8 0		
4,6	298,94	1075	0,87	11300	3 1 5		
16	89,42	326	3,89	17000	F 0 7 2 2 9 0 . _ M _ _ _ _ . 5 5 A - -	72	80A
14	99,36	360	3,05	17000	1 0 0		
13	108,56	390	3,17	17000	F 0 7 3 2 1 0 0 _ M _ _ _ _ . 5 5 A - -	77	80A
12	115,70	418	2,84	17000	1 1 2		
10	137,12	495	2,56	17000	1 2 5		
9,5	146,40	528	2,46	17000	1 6 0		
7,7	181,67	657	2,16	17000	1 8 0		
6,5	214,23	773	1,95	17000	2 0 0		
5,9	234,58	849	1,85	17000	2 2 5		
4,8	287,49	1035	1,64	17000	2 8 0		
4,3	320,43	1153	1,57	17000	3 1 5		
3,9	359,36	1292	1,38	17000	3 6 0		

Remarque

d'autres vitesses de sortie sont disponibles en utilisant des moteurs 2 et 8 pôles - Contacter nos Ingénieurs Produits

SÉRIE F

TABLEAU DE SÉLECTION MOTO-RÉDUCTEURS

0,55 kW

4 PÔLES

N2 TR/MN	i	M2 Nm	Fm	N	Désignation de l'appareil	Kg	
Vitesse de sortie	Rapport	Couple de sortie	Facteur de service	Charge radiale	Colonne Entrée <input type="text" value="1"/> à <input type="text" value="20"/> Espaces à remplir lors de la saisie d'une commande	Poids	Type de moteur
3,5	404,11	1420	1,12	17000	F 0 7 4 2 4 0 0 _ M _ _ _ _ . 5 5 A - -	83	80A
3,1	464,36	1632	1,05	17000	4 5 0		
2,7	534,13	1877	0,92	17000	5 0 0		
2,4	580,70	2041	0,84	17000	5 6 0		
2,2	658,49	2314	0,80	17000	6 3 0		
5,6	247,74	892	3,80	19700	F 0 8 3 2 2 2 5 _ M _ _ _ _ . 5 5 A - -	125	80A
4,6	303,60	1096	3,12	19700	2 8 0		
4,2	331,53	1195	2,89	19700	3 1 5		
3,6	381,76	1372	2,58	19700	3 6 0		
3,6	395,81	1391	1,94	19700	F 0 8 4 2 4 0 0 _ M _ _ _ _ . 5 5 A - -	146	80A
3,1	460,35	1618	1,67	19700	4 5 0		
2,9	490,05	1722	1,61	19700	5 0 0		
2,5	569,96	2003	1,38	19700	5 6 0		
2,2	637,69	2241	1,24	19700	6 3 0		
2,1	679,67	2388	1,16	19700	7 0 0		
1,8	805,50	2831	0,98	19700	8 0 0		
1,6	909,51	3196	1,00	19700	9 0 0		
1,4	1017,59	3576	0,89	19700	1 0 C		
1,3	1084,58	3811	0,84	19700	1 1 C		
3,6	395,66	1390	3,04	32000	F 0 9 4 1 4 0 0 _ M _ _ _ _ . 5 5 A - -	211	80A
3,1	460,18	1617	2,62	32000	4 5 0		
2,8	510,96	1796	2,36	32000	5 0 0		
2,4	594,29	2088	2,03	32000	5 6 0		
2,1	664,91	2336	1,81	32000	6 3 0		
2,0	708,68	2490	1,70	32000	7 0 0		
1,7	839,89	2951	1,43	32000	8 0 0		
1,5	926,74	3257	1,30	32000	9 0 0		
1,4	1036,86	3644	1,16	32000	1 0 C		
1,3	1105,12	3883	1,09	32000	1 1 C		
1,2	1177,20	4137	1,02	32000	1 2 C		
1,0	1395,15	4903	0,86	32000	1 4 C		
2,5	562,85	1978	3,67	43000	F 1 0 4 1 5 6 0 _ M _ _ _ _ . 5 5 A - -	300	80A
2,2	638,26	2243	3,23	43000	6 3 0		
2,0	703,99	2474	2,93	43000	7 0 0		
1,8	806,22	2833	2,56	43000	8 0 0		
1,5	924,82	3250	2,23	43000	9 0 0		
1,4	1048,72	3685	1,97	43000	1 0 C		
1,2	1156,73	4065	1,78	43000	1 1 C		
1,1	1324,70	4655	1,56	43000	1 2 C		
0,95	1497,76	5263	1,38	43000	1 4 C		
0,91	1564,43	5497	1,32	43000	1 6 C		
0,79	1791,60	6296	1,15	43000	1 8 C		
0,70	2025,66	7118	1,02	43000	2 0 C		
0,60	2348,52	8253	0,88	43000	2 2 C		
0,56	2523,21	8867	0,80	43000	2 5 C		

Remarque

d'autres vitesses de sortie sont disponibles en utilisant des moteurs 2 et 8 pôles - Contacter nos Ingénieurs Produits

SÉRIE F

TABLEAU DE SÉLECTION MOTO-RÉDUCTEURS

0,55 kW

6 PÔLES

N2 TR/MN	i	M2 Nm	Fm	N	Désignation de l'appareil	Kg	
Vitesse de sortie	Rapport	Couple de sortie	Facteur de service	Charge radiale	Colonne Entrée <input type="text" value="1"/> à <input type="text" value="20"/> Espaces à remplir lors de la saisie d'une commande	Poids	Type de moteur
157	5,90	32	2,10	1619	F 0 2 2 2 6 . 3 _ M _ _ _ _ . 5 5 C - -	22	80B
116	7,97	44	1,80	1808	7 . 1		
102	9,07	50	1,68	1895	9 . 0		
90	10,27	57	1,55	1983	1 0 .		
70	13,14	73	1,33	2174	1 2 .		
65	14,16	78	1,28	2234	1 4 .		
51	17,88	100	1,10	2440	1 6 .		
45	20,27	113	1,02	2554	2 0 .		
40	23,16	127	0,97	2667	2 2 .		
36	25,77	142	0,91	2771	2 5 .		
32	28,41	159	0,81	2893	2 8 .		
29	31,26	176	0,73	2999	3 2 .		
25	36,63	204	0,55	3166	3 6 .		
48	19,46	107	3,54	5673	F 0 3 2 2 2 0 . _ M _ _ _ _ . 5 5 C - -	29	80B
43	21,59	118	3,21	5810	2 2 .		
38	24,53	135	2,86	5968	2 5 .		
33	27,86	152	2,45	6126	2 8 .		
30	30,68	168	2,22	6233	3 2 .		
26	35,30	193	2,03	6388	3 6 .		
24	38,37	209	1,77	6472	4 0 .		
20	46,07	252	1,55	6636	5 0 .		
17	55,28	303	1,28	6766	5 6 .		
15	62,29	340	1,11	6823	6 3 .		
13	72,41	396	0,83	6850	7 1 .		
48	19,46	107	3,54	5673	F 0 4 2 2 2 0 . _ M _ _ _ _ . 5 5 C - -	29	80B
43	21,59	118	3,21	5810	2 2 .		
38	24,53	135	2,86	5968	2 5 .		
33	27,86	152	2,45	6126	2 8 .		
30	30,68	168	2,22	6233	3 2 .		
26	35,30	193	2,03	6388	3 6 .		
24	38,37	209	1,77	6472	4 0 .		
20	46,07	252	1,55	6636	5 0 .		
17	55,28	303	1,28	6766	5 6 .		
15	62,29	340	1,11	6823	6 3 .		
13	72,41	396	0,83	6850	7 1 .		
25	36,87	202	3,50	8770	F 0 5 2 2 3 6 . _ M _ _ _ _ . 5 5 C - -	37	80B
21	43,47	239	3,00	9060	4 0 .		
19	47,60	261	2,75	9200	5 0 .		
16	58,34	319	1,77	9200	5 6 .		
14	65,02	355	1,41	9200	6 3 .		
13	72,92	397	0,92	9200	7 1 .		
12	78,84	427	1,44	9200	F 0 5 3 2 8 0 . _ M _ _ _ _ . 5 5 C - -	38	80B
11	86,82	471	1,28	9200	9 0 .		
9,3	99,86	541	1,18	9200	1 0 0		
8,5	108,57	588	1,12	9200	1 1 2		
7,1	130,34	705	1,01	9200	1 2 5		
5,9	156,40	845	0,90	9200	1 6 0		
20	47,40	261	3,42	11300	F 0 6 2 2 5 0 . _ M _ _ _ _ . 5 5 C - -	52	80B
17	55,89	307	2,91	11300	5 6 .		
15	61,20	335	2,66	11300	6 3 .		
12	75,00	412	1,77	11300	7 1 .		
11	83,59	457	1,41	11300	9 0 .		
10	93,75	511	0,92	11300	1 0 0		
9,1	101,36	551	1,44	11300	F 0 6 3 2 1 0 0 _ M _ _ _ _ . 5 5 C - -	53	80B
8,3	111,62	607	1,28	11300	1 1 2		
7,2	128,39	698	1,18	11300	1 2 5		
6,6	139,58	759	1,12	11300	1 6 0		
5,5	167,56	910	1,01	11300	1 8 0		
4,6	201,07	1088	0,87	11300	2 0 0		
12	77,72	426	3,87	17000	F 0 7 2 2 7 1 . _ M _ _ _ _ . 5 5 C - -	73	80B
10	89,42	487	2,65	17000	9 0 .		
9,3	99,36	541	2,03	17000	1 0 0		
8,5	108,56	591	2,42	17000	F 0 7 3 2 1 0 0 _ M _ _ _ _ . 5 5 C - -	78	80B
8,0	115,70	630	2,19	17000	1 1 2		
6,7	137,12	742	1,98	17000	1 2 5		
6,3	146,40	790	1,91	17000	1 6 0		
5,1	181,67	985	1,67	17000	1 8 0		
4,3	214,23	1165	1,52	17000	2 0 0		
3,9	234,58	1270	1,44	17000	2 2 5		
3,2	287,49	1558	1,28	17000	2 8 0		
2,9	320,43	1734	1,21	17000	3 1 5		
2,6	359,36	1942	0,92	17000	3 6 0		
5,8	159,53	867	3,91	19700	F 0 8 3 2 1 6 0 _ M _ _ _ _ . 5 5 C - -	126	80B
4,8	193,39	1045	3,24	19700	1 8 0		
4,1	225,53	1226	2,84	19700	2 0 0		
3,7	247,74	1343	2,63	19700	2 2 5		
3,0	303,60	1643	2,19	19700	2 8 0		
2,8	331,53	1802	2,00	19700	3 1 5		
2,4	381,76	2065	1,74	19700	3 6 0		

Remarque

d'autres vitesses de sortie sont disponibles en utilisant des moteurs 2 et 8 pôles - Contacter nos Ingénieurs Produits

SÉRIE F

TABLEAU DE SÉLECTION MOTO-RÉDUCTEURS

0,55 kW

6 PÔLES

N2 TR/MN	i	M2 Nm	Fm	N	Désignation de l'appareil	Kg	
Vitesse de sortie	Rapport	Couple de sortie	Facteur de service	Charge radiale	Colonne Entrée <input type="text" value="1"/> à <input type="text" value="20"/> Espaces à remplir lors de la saisie d'une commande	Poids	Type de moteur
2,3	395,81	2147	1,26	19700	F 0 8 4 2 4 0 0 _ M _ _ _ _ . 5 5 C - -	146	80B
2,0	460,35	2497	1,08	19700	4 5 0		
1,9	490,05	2658	1,04	19700	5 0 0		
1,6	569,96	3091	0,90	19700	5 6 0		
2,3	395,66	2146	1,97	32000	F 0 9 4 1 4 0 0 _ M _ _ _ _ . 5 5 C - -	212	80B
2,0	460,18	2496	1,69	32000	4 5 0		
1,8	510,96	2771	1,53	32000	5 0 0		
1,5	594,29	3223	1,31	32000	5 6 0		
1,4	664,91	3606	1,17	32000	6 3 0		
1,3	708,68	3844	1,10	32000	7 0 0		
1,1	839,89	4555	0,93	32000	8 0 0		
1,0	926,74	5026	0,84	32000	9 0 0		
2,7	343,57	1855	3,91	43000	F 1 0 3 1 3 6 0 _ M _ _ _ _ . 5 5 C - -	283	80B
2,3	400,73	2173	3,34	43000	F 1 0 4 1 4 0 0 _ M _ _ _ _ . 5 5 C - -	301	80B
2,1	445,30	2415	3,00	43000	4 5 0		
1,9	489,83	2657	2,73	43000	5 0 0		
1,6	562,85	3053	2,37	43000	5 6 0		
1,4	638,26	3462	2,09	43000	6 3 0		
1,3	703,99	3818	1,90	43000	7 0 0		
1,1	806,22	4373	1,66	43000	8 0 0		
1,0	924,82	5016	1,45	43000	9 0 0		
0,88	1048,72	5688	1,27	43000	1 0 C		
0,80	1156,73	6274	1,16	43000	1 1 C		
0,69	1324,70	7185	1,01	43000	1 2 C		
0,61	1497,76	8124	0,89	43000	1 4 C		
0,59	1564,43	8485	0,85	43000	1 6 C		

Remarque

d'autres vitesses de sortie sont disponibles en utilisant des moteurs 2 et 8 pôles - Contacter nos Ingénieurs Produits

SÉRIE F

TABLEAU DE SÉLECTION MOTO-RÉDUCTEURS

0,75 kW

4 PÔLES

N2 TR/MN	i	M2 Nm	Fm	N	Désignation de l'appareil	Kg	
Vitesse de sortie	Rapport	Couple de sortie	Facteur de service	Charge radiale	Colonne Entrée <input type="text" value="1"/> à <input type="text" value="20"/> Espaces à remplir lors de la saisie d'une commande	Poids	Type de moteur
239	5,90	29	2,09	1389	F 0 2 2 2 6 . 3 _ M _ _ _ _ . 7 5 A - -	22,5	80A
177	7,97	39	1,82	1550	7 . 1		
155	9,07	45	1,70	1626	9 . 0		
137	10,27	51	1,59	1701	1 0 .		
107	13,14	65	1,37	1862	1 2 .		
98	14,16	71	1,29	1923	1 4 .		
79	17,88	88	1,13	2080	1 6 .		
70	20,27	99	1,04	2174	2 0 .		
61	23,16	114	0,95	2286	2 2 .		
55	25,77	126	0,89	2374	2 5 .		
48	28,41	145	0,81	2495	2 8 .		
72	19,46	95	3,72	4921	F 0 3 2 2 2 0 . _ M _ _ _ _ . 7 5 A - -	29,5	80A
65	21,59	106	3,41	5037	2 2 .		
57	24,53	120	3,06	5165	2 5 .		
51	27,86	137	2,74	5302	2 8 .		
46	30,68	151	2,48	5394	3 2 .		
40	35,30	173	2,26	5518	3 6 .		
37	38,37	188	1,97	5586	4 0 .		
31	46,07	225	1,74	5718	5 0 .		
26	55,28	271	1,43	5814	5 6 .		
23	62,29	304	1,19	5860	6 3 .		
19	72,41	353	0,89	5870	7 1 .		
72	19,46	95	3,72	4921	F 0 4 2 2 2 0 . _ M _ _ _ _ . 7 5 A - -	29,5	80A
65	21,59	106	3,41	5037	2 2 .		
57	24,53	120	3,06	5165	2 5 .		
51	27,86	137	2,74	5302	2 8 .		
46	30,68	151	2,48	5394	3 2 .		
40	35,30	173	2,26	5518	3 6 .		
37	38,37	188	1,97	5586	4 0 .		
31	46,07	225	1,74	5718	5 0 .		
26	55,28	271	1,43	5814	5 6 .		
23	62,29	304	1,19	5860	6 3 .		
19	72,41	353	0,89	5870	7 1 .		
38	36,87	181	3,79	7590	F 0 5 2 2 3 6 . _ M _ _ _ _ . 7 5 A - -	37,5	80A
32	43,47	213	3,29	7840	4 0 .		
30	47,60	233	3,05	7969	5 0 .		
24	58,34	284	1,91	8233	5 6 .		
22	65,02	316	1,52	8358	6 3 .		
19	72,92	355	1,02	8464	7 1 .		
18	78,84	382	1,39	8558	F 0 5 3 2 8 0 . _ M _ _ _ _ . 7 5 A - -	38,5	80A
16	86,82	421	1,23	8611	9 0 .		
14	99,86	484	1,13	8670	1 0 0		
13	108,57	526	1,07	8700	1 1 2		
11	130,34	631	0,96	9200	1 2 5		
9,0	156,40	756	0,86	9200	1 6 0		
8,0	176,23	851	0,80	9200	1 8 0		
30	47,40	233	3,82	11300	F 0 6 2 2 5 0 . _ M _ _ _ _ . 7 5 A - -	52,5	80A
25	55,89	275	3,24	11800	5 6 .		
23	61,20	300	2,97	12050	6 3 .		
19	75,00	366	1,91	12603	7 1 .		
17	83,59	408	1,52	12889	9 0 .		
15	93,75	457	1,02	13214	1 0 0		
14	101,36	491	1,39	13433	F 0 6 3 2 1 0 0 _ M _ _ _ _ . 7 5 A - -	53,5	80A
13	111,62	542	1,23	13682	1 1 2		
11	128,39	623	1,13	14000	1 2 5		
10	139,58	678	1,07	14000	1 6 0		
8,4	167,56	812	0,96	14000	1 8 0		
7,0	201,07	973	0,86	14000	2 0 0		
6,2	226,56	1095	0,80	14000	2 2 5		
13	108,56	525	2,36	17000	F 0 7 3 2 1 0 0 _ M _ _ _ _ . 7 5 A - -	78,5	80A
12	115,70	563	2,11	17000	1 1 2		
10	137,12	666	1,91	17000	1 2 5		
10	146,40	711	1,83	17000	1 6 0		
7,8	181,67	883	1,61	17000	1 8 0		
6,6	214,23	1039	1,45	17000	2 0 0		
6,0	234,58	1142	1,37	17000	2 2 5		
4,9	287,49	1391	1,22	17000	2 8 0		
4,4	320,43	1551	1,17	17000	3 1 5		
3,9	359,36	1737	1,02	17000	3 6 0		
3,5	404,11	1936	0,82	17000	F 0 7 4 2 4 0 0 _ M _ _ _ _ . 7 5 A - -	84,5	80A
7,3	193,39	937	3,62	19700	F 0 8 3 2 1 8 0 _ M _ _ _ _ . 7 5 A - -	126,5	80A
6,3	225,53	1089	3,11	19700	2 2 5		
5,7	247,74	1199	2,83	19700	2 5 0		
4,6	303,60	1473	2,32	19700	2 8 0		
4,3	331,53	1607	2,15	19700	3 1 5		
3,7	381,76	1844	1,92	19700	3 6 0		

Remarque

d'autres vitesses de sortie sont disponibles en utilisant des moteurs 2 et 8 pôles - Contacter nos Ingénieurs Produits

SÉRIE F

TABLEAU DE SÉLECTION MOTO-RÉDUCTEURS

0,75 kW

4 PÔLES

N2 TR/MN	i	M2 Nm	Fm	N	Désignation de l'appareil	Kg	
Vitesse de sortie	Rapport	Couple de sortie	Facteur de service	Charge radiale	Colonne Entrée [1] à [20] Espaces à remplir lors de la saisie d'une commande	Poids	Type de moteur
3,6	395,81	1897	1,42	19700	F 0 8 4 2 4 0 0 _ M _ _ _ _ . 7 5 A - -	147	80A
3,1	460,35	2206	1,22	19700	4 5 0		
2,9	490,05	2348	1,18	19700	5 0 0		
2,5	569,96	2731	1,01	19700	5 6 0		
2,2	637,69	3056	0,91	19700	6 3 0		
2,1	679,67	3257	0,85	19700	7 0 0		
1,8	805,50	3860	0,72	19700	8 0 0		
1,6	909,51	4358	0,73	19700	9 0 0		
1,4	1017,59	4876	0,66	19700	1 0 C		
1,3	1084,58	5197	0,62	19700	1 1 C		
1,2	1191,37	5709	0,56	19700	1 2 C		
1,0	1411,94	6766	0,47	19700	1 4 C		
0,9	1594,33	7640	0,42	19700	1 6 C		
3,6	395,66	1896	2,23	32000	F 0 9 4 1 4 0 0 _ M _ _ _ _ . 7 5 A - -	212	80A
3,1	460,18	2205	1,92	32000	4 5 0		
2,8	510,96	2448	1,73	32000	5 0 0		
2,4	594,29	2848	1,49	32000	5 6 0		
2,1	664,91	3186	1,33	32000	6 3 0		
2,0	708,68	3396	1,25	32000	7 0 0		
1,7	839,89	4025	1,05	32000	8 0 0		
1,5	926,74	4441	0,95	32000	9 0 0		
1,4	1036,86	4968	0,85	32000	1 0 C		
1,3	1105,12	5296	0,80	32000	1 1 C		
1,2	1177,20	5641	0,75	32000	1 2 C		
1,0	1395,15	6685	0,63	32000	1 4 C		
0,9	1520,27	7285	0,58	32000	1 6 C		
3,5	400,73	1920	3,78	43000	F 1 0 4 1 4 0 0 _ M _ _ _ _ . 7 5 A - -	301	80A
3,2	445,30	2134	3,40	43000	4 5 0		
2,9	489,83	2347	3,09	43000	5 0 0		
2,5	562,85	2697	2,69	43000	5 6 0		
2,2	638,26	3058	2,37	43000	6 3 0		
2,0	703,99	3373	2,15	43000	7 0 0		
1,8	806,22	3863	1,88	43000	8 0 0		
1,5	924,82	4432	1,64	43000	9 0 0		
1,4	1048,72	5025	1,44	43000	1 0 C		
1,2	1156,73	5543	1,31	43000	1 1 C		
1,1	1324,70	6348	1,14	43000	1 2 C		
0,9	1497,76	7177	1,01	43000	1 4 C		
0,9	1564,43	7496	0,97	43000	1 6 C		
0,8	1791,60	8585	0,84	43000	1 8 C		

Remarque

d'autres vitesses de sortie sont disponibles en utilisant des moteurs 2 et 8 pôles - Contacter nos Ingénieurs Produits

SÉRIE F

TABLEAU DE SÉLECTION MOTO-RÉDUCTEURS

0,75 kW

6 PÔLES

N2 TR/MN	i	M2 Nm	Fm	N	Désignation de l'appareil	Kg	Type de moteur
Vitesse de sortie	Rapport	Couple de sortie	Facteur de service	Charge radiale	Colonne Entrée [1] à [20] Espaces à remplir lors de la saisie d'une commande	Poids	
158	5,90	44	1,55	1615	F 0 2 2 2 6 . 3 _ M _ _ _ _ . 7 5 C - -	25	90S
117	7,97	59	1,33	1802	7 . 1		
102	9,07	68	1,23	1895	9 . 0		
90	10,27	77	1,14	1983	1 0 .		
70	13,14	99	0,98	2174	1 2 .		
65	14,16	107	0,94	2234	1 4 .		
51	17,88	136	0,81	2440	1 6 .		
67	13,96	104	3,23	5010	F 0 3 2 2 1 4 . _ M _ _ _ _ . 7 5 C - -	32	90S
59	15,86	118	2,98	5139	1 6 .		
48	19,46	145	2,61	5344	2 0 .		
43	21,59	160	2,36	5445	2 2 .		
38	24,53	183	2,11	5555	2 5 .		
33	27,86	207	1,81	5655	2 8 .		
30	30,68	227	1,64	5715	3 2 .		
26	35,30	262	1,50	5794	3 6 .		
24	38,37	284	1,30	5828	4 0 .		
20	46,07	342	1,14	5860	5 0 .		
17	55,28	410	0,94	5840	5 6 .		
15	62,29	461	0,82	5780	6 3 .		
67	13,96	104	3,23	5010	F 0 4 2 2 1 4 . _ M _ _ _ _ . 7 5 C - -	33	90S
59	15,86	118	2,98	5139	1 6 .		
48	19,46	145	2,61	5344	2 0 .		
43	21,59	160	2,36	5445	2 2 .		
38	24,53	183	2,11	5555	2 5 .		
33	27,86	207	1,81	5655	2 8 .		
30	30,68	227	1,64	5715	3 2 .		
26	35,30	262	1,50	5794	3 6 .		
24	38,37	284	1,30	5828	4 0 .		
20	46,07	342	1,14	5860	5 0 .		
17	55,28	410	0,94	5840	5 6 .		
15	62,29	461	0,82	5780	6 3 .		
40	23,48	175	3,90	7530	F 0 5 2 2 2 5 . _ M _ _ _ _ . 7 5 C - -	41	90S
33	27,83	208	3,35	7790	2 8 .		
31	29,71	221	3,15	7880	3 2 .		
25	36,87	274	2,58	8171	3 6 .		
21	43,47	324	2,21	8354	4 0 .		
20	47,60	355	2,03	8443	5 0 .		
16	58,34	433	1,30	8581	5 6 .		
14	65,02	482	1,04	8640	6 3 .		
12	78,84	580	1,06	8680	F 0 5 3 2 8 0 . _ M _ _ _ _ . 7 5 C - -	42	90S
11	86,82	639	0,95	8630	9 0 .		
9,3	99,86	735	0,87	8510	1 0 0		
8,6	108,57	798	0,83	8400	1 1 2		
31	30,18	225	3,95	11200	F 0 6 2 2 3 2 . _ M _ _ _ _ . 7 5 C - -	55	90S
26	35,77	267	3,32	11700	3 6 .		
24	38,19	285	3,11	11900	4 0 .		
20	47,40	354	2,52	12449	5 0 .		
17	55,89	416	2,14	12947	5 6 .		
15	61,20	454	1,96	13154	6 3 .		
12	75,00	558	1,30	13713	7 1 .		
11	83,59	621	1,04	13900	9 0 .		
9,2	101,36	747	1,06	14000	F 0 6 3 2 1 0 0 _ M _ _ _ _ . 7 5 C - -	56	90S
8,3	111,62	823	0,95	14000	1 1 2		
7,2	128,39	947	0,87	14000	1 2 5		
6,7	139,58	1029	0,83	14000	1 6 0		
14	64,77	481	3,76	17000	F 0 7 2 2 6 3 . _ M _ _ _ _ . 7 5 C - -	77	90S
12	77,72	578	2,85	17000	7 1 .		
10	89,42	661	1,95	17000	9 0 .		
9,4	99,36	734	1,50	17000	1 0 0		
8,6	108,56	802	1,78	17000	F 0 7 3 2 1 0 0 _ M _ _ _ _ . 7 5 C - -	82	90S
8,0	115,70	854	1,61	17000	1 1 2		
6,8	137,12	1007	1,46	17000	1 2 5		
6,4	146,40	1072	1,41	17000	1 6 0		
5,1	181,67	1336	1,23	17000	1 8 0		
4,3	214,23	1580	1,12	17000	2 0 0		
4,0	234,58	1723	1,06	17000	2 2 5		
3,2	287,49	2113	0,94	17000	2 8 0		
2,9	320,43	2352	0,89	17000	3 1 5		
8,8	105,59	782	3,73	19700	F 0 8 2 2 1 0 0 _ M _ _ _ _ . 7 5 C - -	127	90S

Remarque

d'autres vitesses de sortie sont disponibles en utilisant des moteurs 2 et 8 pôles - Contacter nos Ingénieurs Produits

SÉRIE F

TABLEAU DE SÉLECTION MOTO-RÉDUCTEURS

0,75 kW

6 PÔLES

N2 TR/MN	i	M2 Nm	Fm	N	Désignation de l'appareil	Kg	
Vitesse de sortie	Rapport	Couple de sortie	Facteur de service	Charge radiale	Colonne Entrée <input type="text" value="1"/> à <input type="text" value="20"/> Espaces à remplir lors de la saisie d'une commande	Poids	Type de moteur
7,4	124,92	920	3,68	19700	F 0 8 3 2 1 1 2 _ M _ _ _ _ . 7 5 C - -	129	90S
6,6	141,33	1041	3,25	19700	1 2 5		
5,8	159,53	1176	2,88	19700	1 6 0		
4,8	193,39	1418	2,39	19700	1 8 0		
4,1	225,53	1663	2,09	19700	2 0 0		
3,8	247,74	1821	1,94	19700	2 2 5		
3,1	303,60	2229	1,61	19700	2 8 0		
2,8	331,53	2444	1,47	19700	3 1 5		
2,4	381,76	2801	1,29	19700	3 6 0		
2,3	395,81	2927	0,92	19000	F 0 8 4 2 4 0 0 _ M _ _ _ _ . 7 5 C - -	149	90S
2,0	460,35	3405	0,80	19000	4 5 0		
6,3	147,03	1083	3,98	29900	F 0 9 3 1 1 4 0 _ M _ _ _ _ . 7 5 C - -	189	90S
5,8	160,82	1185	3,58	29900	1 6 0		
5,2	177,54	1313	3,23	29900	1 8 0		
4,5	207,69	1530	2,82	29877	2 0 0		
4,1	229,28	1685	2,56	29865	2 2 5		
3,8	244,23	1803	2,35	29865	2 5 0		
3,4	274,63	2013	2,11	29878	2 8 0		
2,9	315,41	2317	1,86	29832	3 1 5		
2,6	354,67	2606	1,65	29799	3 6 0		
2,3	395,66	2926	1,45	32000	F 0 9 4 1 4 0 0 _ M _ _ _ _ . 7 5 C - -	215	90S
2,0	460,18	3404	1,24	32000	4 5 0		
1,8	510,96	3779	1,12	32000	5 0 0		
1,5	594,29	4395	0,96	32000	5 6 0		
1,4	664,91	4918	0,86	32000	6 3 0		
1,3	708,68	5241	0,81	32000	7 0 0		
3,6	253,86	1910	3,35	43000	F 1 0 3 1 2 5 0 _ M _ _ _ _ . 7 5 C - -	294	90S
3,3	272,75	2050	3,12	43000	2 8 0		
2,8	319,79	2400	3,02	43000	3 1 5		
2,6	343,57	2572	2,82	43000	3 6 0		
2,3	400,73	2964	2,45	43000	F 1 0 4 1 4 0 0 _ M _ _ _ _ . 7 5 C - -	304	90S
2,1	445,30	3293	2,20	43000	4 5 0		
1,9	489,83	3623	2,00	43000	5 0 0		
1,6	562,85	4163	1,74	43000	5 6 0		
1,4	638,26	4721	1,54	43000	6 3 0		
1,3	703,99	5207	1,39	43000	7 0 0		
1,1	806,22	5963	1,22	43000	8 0 0		
1,0	924,82	6840	1,06	43000	9 0 0		
0,9	1048,72	7756	0,93	43000	1 0 C		
0,8	1156,73	8555	0,85	43000	1 1 C		

Remarque

d'autres vitesses de sortie sont disponibles en utilisant des moteurs 2 et 8 pôles - Contacter nos Ingénieurs Produits

SÉRIE F

TABLEAU DE SÉLECTION MOTO-RÉDUCTEURS

1,1 kW

4 PÔLES

N2 TR/MN	i	M2 Nm	Fm	N	Désignation de l'appareil	Kg	
Vitesse de sortie	Rapport	Couple de sortie	Facteur de service	Charge radiale	Colonne Entrée <input type="text" value="1"/> à <input type="text" value="20"/> Espaces à remplir lors de la saisie d'une commande	Poids	Type de moteur
239	5,90	43	1,43	1389	F 0 2 2 2 6 . 3 _ M _ _ _ _ 1 . 1 A - -	25	90S
177	7,97	58	1,24	1550	7 . 1		
155	9,07	66	1,16	1626	9 . 0		
137	10,27	74	1,08	1701	1 0 .		
107	13,14	95	0,94	1862	1 2 .		
98	14,16	104	0,88	1923	1 4 .		
101	13,96	100	3,34	4279	F 0 3 2 2 1 4 . _ M _ _ _ _ 1 . 1 A - -	32	90S
89	15,86	114	3,01	4382	1 6 .		
72	19,46	140	2,54	4539	2 0 .		
65	21,59	155	2,32	4613	2 2 .		
57	24,53	177	2,09	4685	2 5 .		
51	27,86	201	1,87	4758	2 8 .		
46	30,68	221	1,69	4792	3 2 .		
40	35,30	254	1,54	4828	3 6 .		
37	38,37	276	1,34	4836	4 0 .		
31	46,07	330	1,18	4823	5 0 .		
26	55,28	397	0,97	4740	5 6 .		
23	62,29	446	0,81	4650	6 3 .		
101	13,96	100	3,34	4279	F 0 4 2 2 1 4 . _ M _ _ _ _ 1 . 1 A - -	33	90S
89	15,86	114	3,01	4382	1 6 .		
72	19,46	140	2,54	4539	2 0 .		
65	21,59	155	2,32	4613	2 2 .		
57	24,53	177	2,09	4685	2 5 .		
51	27,86	201	1,87	4758	2 8 .		
46	30,68	221	1,69	4792	3 2 .		
40	35,30	254	1,54	4828	3 6 .		
37	38,37	276	1,34	4836	4 0 .		
31	46,07	330	1,18	4823	5 0 .		
26	55,28	397	0,97	4740	5 6 .		
23	62,29	446	0,81	4650	6 3 .		
60	23,48	169	3,80	6420	F 0 5 2 2 2 5 . _ M _ _ _ _ 1 . 1 A - -	41	90S
51	27,83	200	3,29	6624	2 8 .		
47	29,71	214	3,11	6690	3 2 .		
38	36,87	266	2,58	6896	3 6 .		
32	43,47	313	2,25	7023	4 0 .		
30	47,60	342	2,08	7075	5 0 .		
24	58,34	417	1,30	7141	5 6 .		
22	65,02	464	1,03	7141	6 3 .		
18	78,84	560	0,95	7200	F 0 5 3 2 8 0 . _ M _ _ _ _ 1 . 1 A - -	42	90S
16	86,82	617	0,84	7220	9 0 .		
39	35,77	258	3,43	10000	F 0 6 2 2 3 6 . _ M _ _ _ _ 1 . 1 A - -	55	90S
37	38,19	275	3,23	10178	4 0 .		
30	47,40	342	2,61	10659	5 0 .		
25	55,89	403	2,21	11040	5 6 .		
23	61,20	440	2,02	11221	6 3 .		
19	75,00	537	1,30	11593	7 1 .		
17	83,59	598	1,03	11300	9 0 .		
14	101,36	721	0,95	11300	F 0 6 3 2 1 0 0 _ M _ _ _ _ 1 . 1 A - -	56	90S
13	111,62	795	0,84	11300	1 1 2		
24	59,14	426	3,85	15300	F 0 7 2 2 5 6 . _ M _ _ _ _ 1 . 1 A - -	77	90S
22	64,77	467	3,55	15588	6 3 .		
18	77,72	556	2,86	16227	7 1 .		
16	89,42	644	1,97	16797	9 0 .		
14	99,36	711	1,55	17000	1 0 0		
13	108,56	770	1,61	17000	F 0 7 3 2 1 0 0 _ M _ _ _ _ 1 . 1 A - -	82	90S
12	115,70	825	1,44	17000	1 1 2		
10	137,12	977	1,30	17000	1 2 5		
10	146,40	1042	1,25	17000	1 6 0		
7,8	181,67	1295	1,10	17000	1 8 0		
6,6	214,23	1525	0,99	17000	2 0 0		
6,0	234,58	1675	0,94	17000	2 2 5		
4,9	287,49	2041	0,83	17000	2 8 0		
13	105,59	755	3,56	19700	F 0 8 2 2 1 0 0 _ M _ _ _ _ 1 . 1 A - -	127	90S
11	124,92	889	3,81	19700	F 0 8 3 2 1 1 2 _ M _ _ _ _ 1 . 1 A - -	129	90S
10	141,33	1006	3,37	19700	1 2 5		
8,8	159,53	1134	2,99	19700	1 6 0		
7,3	193,39	1374	2,47	19700	1 8 0		
6,3	225,53	1597	2,12	19700	2 0 0		
5,7	247,74	1759	1,93	19700	2 2 5		
4,6	303,60	2161	1,58	19700	2 8 0		
4,3	331,53	2357	1,47	19700	3 1 5		
3,7	381,76	2705	1,31	19700	3 6 0		

Remarque

d'autres vitesses de sortie sont disponibles en utilisant des moteurs 2 et 8 pôles - Contacter nos Ingénieurs Produits

SÉRIE F

TABLEAU DE SÉLECTION MOTO-RÉDUCTEURS

1,1 kW

4 PÔLES

N2 TR/MN	i	M2 Nm	Fm	N	Désignation de l'appareil	Kg	
Vitesse de sortie	Rapport	Couple de sortie	Facteur de service	Charge radiale	Colonne Entrée <input type="text" value="1"/> à <input type="text" value="20"/> Espaces à remplir lors de la saisie d'une commande	Poids	Type de moteur
3,6	395,81	2782	0,97	19700	F 0 8 4 2 4 0 0 _ M _ _ _ _ 1 . 1 A - -	149	90S
3,1	460,35	3235	0,83	19700	4 5 0		
2,9	490,05	3444	0,80	19700	5 0 0		
8,8	160,82	1144	3,70	29900	F 0 9 3 1 1 6 0 _ M _ _ _ _ 1 . 1 A - -	189	90S
7,9	177,54	1265	3,35	29890	1 8 0		
6,8	207,69	1472	2,93	29885	2 0 0		
6,1	229,28	1630	2,64	29868	2 2 5		
5,8	244,23	1737	2,44	29868	2 5 0		
5,1	274,63	1949	2,17	29853	2 8 0		
4,5	315,41	2236	1,93	29832	3 1 5		
4,0	354,67	2513	1,71	29810	3 6 0		
3,6	395,66	2781	1,52	32000	F 0 9 4 1 4 0 0 _ M _ _ _ _ 1 . 1 A - -	215	90S
3,1	460,18	3234	1,31	32000	4 5 0		
2,8	510,96	3591	1,18	32000	5 0 0		
2,4	594,29	4177	1,01	32000	5 6 0		
2,1	664,91	4673	0,91	32000	6 3 0		
2,0	708,68	4981	0,85	32000	7 0 0		
5,4	253,86	1849	3,46	43000	F 1 0 3 1 2 5 0 _ M _ _ _ _ 1 . 1 A - -	294	90S
5,1	272,75	1963	3,23	43000	2 8 0		
4,3	319,79	2321	3,12	43000	3 1 5		
4,0	343,57	2486	2,92	43000	3 6 0		
3,5	400,73	2816	2,57	43000	F 1 0 4 1 4 0 0 _ M _ _ _ _ 1 . 1 A - -	304	90S
3,2	445,30	3130	2,32	43000	4 5 0		
2,9	489,83	3442	2,11	43000	5 0 0		
2,5	562,85	3956	1,83	43000	5 6 0		
2,2	638,26	4486	1,62	43000	6 3 0		
2,0	703,99	4948	1,47	43000	7 0 0		
1,8	806,22	5666	1,28	43000	8 0 0		
1,5	924,82	6500	1,12	43000	9 0 0		
1,4	1048,72	7370	0,98	43000	1 0 C		
1,2	1156,73	8129	0,89	43000	1 1 C		

Remarque

d'autres vitesses de sortie sont disponibles en utilisant des moteurs 2 et 8 pôles - Contacter nos Ingénieurs Produits

SÉRIE F

TABLEAU DE SÉLECTION MOTO-RÉDUCTEURS

1,1 kW

6 PÔLES

N2 TR/MN	i	M2 Nm	Fm	N	Désignation de l'appareil	Kg	Type de moteur
Vitesse de sortie	Rapport	Couple de sortie	Facteur de service	Charge radiale	Colonne Entrée [1] à [20] Espaces à remplir lors de la saisie d'une commande	Poids	
158	5,90	64	1,05	1796	F 0 2 2 2 6 . 3 _ M _ _ _ _ 1 . 1 C - -	28	90L
117	7,97	87	0,91	1802	7 . 1		
102	9,07	100	0,84	1895	9 . 0		
106	8,78	96	3,31	4228	F 0 3 2 2 9 . 0 _ M _ _ _ _ 1 . 1 C - -	35	90L
96	9,68	106	3,08	4313	1 0 .		
85	10,99	120	2,73	4417	1 2 .		
67	13,96	153	2,20	4596	1 4 .		
59	15,86	174	2,03	4668	1 6 .		
48	19,46	213	1,78	4769	2 0 .		
43	21,59	235	1,61	4805	2 2 .		
38	24,53	268	1,44	4832	2 5 .		
33	27,86	304	1,23	4830	2 8 .		
30	30,68	334	1,12	4808	3 2 .		
26	35,30	384	1,02	4754	3 6 .		
24	38,37	417	0,89	4700	4 0 .		
106	8,78	96	3,31	4228	F 0 4 2 2 9 . 0 _ M _ _ _ _ 1 . 1 C - -	36	90L
96	9,68	106	3,08	4313	1 0 .		
85	10,99	120	2,73	4417	1 2 .		
67	13,96	153	2,20	4596	1 4 .		
59	15,86	174	2,03	4668	1 6 .		
48	19,46	213	1,78	4769	2 0 .		
43	21,59	235	1,61	4805	2 2 .		
38	24,53	268	1,44	4832	2 5 .		
33	27,86	304	1,23	4830	2 8 .		
30	30,68	334	1,12	4808	3 2 .		
26	35,30	384	1,02	4754	3 6 .		
24	38,37	417	0,89	4700	4 0 .		
63	14,70	161	3,97	6350	F 0 5 2 2 1 4 . _ M _ _ _ _ 1 . 1 C - -	44	90L
55	16,93	185	3,10	6520	1 6 .		
47	19,69	215	3,01	6687	2 0 .		
42	22,03	240	2,81	6802	2 2 .		
40	23,48	256	2,66	6859	2 5 .		
33	27,83	305	2,28	6996	2 8 .		
31	29,71	325	2,15	7034	3 2 .		
25	36,87	402	1,76	7123	3 6 .		
21	43,47	475	1,51	7120	4 0 .		
20	47,60	520	1,38	7093	5 0 .		
16	58,34	636	0,89	6938	5 6 .		
43	21,76	239	3,10	9820	F 0 6 2 2 2 2 . _ M _ _ _ _ 1 . 1 C - -	58	90L
37	25,31	277	3,01	10200	2 5 .		
33	28,32	310	2,84	10400	2 8 .		
31	30,18	330	2,69	10580	3 2 .		
26	35,77	391	2,26	10964	3 6 .		
24	38,19	419	2,12	11112	4 0 .		
20	47,40	519	1,72	11300	5 0 .		
17	55,89	610	1,46	11300	5 6 .		
15	61,20	667	1,34	11300	6 3 .		
12	75,00	819	0,89	11300	7 1 .		
22	42,77	468	3,61	15600	F 0 7 2 2 4 0 . _ M _ _ _ _ 1 . 1 C - -	80	90L
19	49,59	541	3,20	16100	5 0 .		
16	59,14	645	2,77	16787	5 6 .		
14	64,77	706	2,56	17000	6 3 .		
12	77,72	847	1,95	17000	7 1 .		
10	89,42	970	1,33	17000	9 0 .		
9,4	99,36	1076	1,02	17000	1 0 0		
8,6	108,56	1176	1,22	17000	F 0 7 3 2 1 0 0 _ M _ _ _ _ 1 . 1 C - -	85	90L
8,0	115,70	1253	1,10	17000	1 1 2		
6,8	137,12	1477	1,00	17000	1 2 5		
6,4	146,40	1573	0,96	17000	1 6 0		
5,1	181,67	1959	0,84	17000	1 8 0		
11	83,97	918	3,36	19700	F 0 8 2 2 7 1 . _ M _ _ _ _ 1 . 1 C - -	130	90L
10	91,70	1000	3,12	19700	9 0 .		
8,8	105,59	1147	2,55	19700	1 0 0		
8,1	114,15	1233	2,75	19700	F 0 8 3 2 1 0 0 _ M _ _ _ _ 1 . 1 C - -	132	90L
7,4	124,92	1350	2,51	19700	1 1 2		
6,6	141,33	1527	2,22	19700	1 2 5		
5,8	159,53	1726	1,96	19700	1 6 0		
4,8	193,39	2080	1,63	19700	1 8 0		
4,1	225,53	2439	1,43	19700	2 0 0		
3,8	247,74	2672	1,32	19700	2 5 0		
3,1	303,60	3270	1,10	19700	2 8 0		
2,8	331,53	3585	1,00	19700	3 1 5		
2,4	381,76	4108	0,88	19700	3 6 0		

Remarque

d'autres vitesses de sortie sont disponibles en utilisant des moteurs 2 et 8 pôles - Contacter nos Ingénieurs Produits

SÉRIE F

TABLEAU DE SÉLECTION MOTO-RÉDUCTEURS

1,1 kW

6 PÔLES

N2 TR/MN	i	M2 Nm	Fm	N	Désignation de l'appareil	Kg	
Vitesse de sortie	Rapport	Couple de sortie	Facteur de service	Charge radiale	Colonne Entrée <input type="text" value="1"/> à <input type="text" value="20"/> Espaces à remplir lors de la saisie d'une commande	Poids	Type de moteur
9,1	102,48	1111	3,81	29900	F 0 9 3 1 1 0 0 _ M _ _ _ _ 1 . 1 C - -	192	90L
8,2	113,85	1234	3,43	29900	1 1 2		
7,0	132,34	1430	3,01	29900	1 2 5		
6,3	147,03	1588	2,71	29870	1 4 0		
5,8	160,82	1738	2,44	29870	1 6 0		
5,2	177,54	1925	2,20	29855	1 8 0		
4,5	207,69	2244	1,92	29837	2 0 0		
4,1	229,28	2471	1,74	29805	2 2 5		
3,8	244,23	2645	1,60	29805	2 5 0		
3,4	274,63	2953	1,44	29842	2 8 0		
2,9	315,41	3398	1,27	29770	3 1 5		
2,6	354,67	3823	1,13	29706	3 6 0		
2,3	395,66	4292	0,99	32000	F 0 9 4 1 4 0 0 _ M _ _ _ _ 1 . 1 C - -	218	90L
2,0	460,18	4992	0,85	32000	4 5 0		
5,6	162,91	1787	3,58	43400	F 1 0 3 1 1 6 0 _ M _ _ _ _ 1 . 1 C - -	298	90L
4,9	187,70	2057	3,11	43400	1 8 0		
4,5	205,21	2243	3,23	43400	2 0 0		
3,9	236,45	2576	2,81	43400	2 2 5		
3,6	253,86	2772	2,32	43400	2 5 0		
3,4	272,75	2974	2,15	43400	2 8 0		
2,9	319,79	3481	2,08	43390	3 1 5		
2,7	343,57	3731	1,94	43380	3 6 0		
2,3	395,66	4292	1,69	43000	F 1 0 4 1 4 0 0 _ M _ _ _ _ 1 . 1 C - -	307	90L
2,0	460,18	4992	1,45	43000	4 5 0		
1,8	510,96	5543	1,31	43000	5 0 0		
1,5	594,29	6447	1,09	43000	5 6 0		
1,4	664,91	7213	1,01	43000	6 3 0		
1,3	708,68	7687	0,94	43000	7 0 0		
1,1	839,89	9111	0,80	43000	8 0 0		

Remarque

d'autres vitesses de sortie sont disponibles en utilisant des moteurs 2 et 8 pôles - Contacter nos Ingénieurs Produits

SÉRIE F

TABLEAU DE SÉLECTION MOTO-RÉDUCTEURS

1,5 kW

4 PÔLES

N2 TR/MN	i	M2 Nm	Fm	N	Désignation de l'appareil	Kg	Type de moteur
Vitesse de sortie	Rapport	Couple de sortie	Facteur de service	Charge radiale	Colonne Entrée <input type="text" value="1"/> à <input type="text" value="20"/> Espaces à remplir lors de la saisie d'une commande	Poids	
241	5,90	58	1,06	1384	F 0 2 2 2 6 . 3 _ M _ _ _ _ 1 . 5 A - -	28	90L
177	7,97	79	0,91	1550	7 . 1		
155	9,07	90	0,85	1626	9 . 0		
137	10,27	101	0,80	1701	1 0 .		
162	8,78	85	3,66	3663	F 0 3 2 2 9 . 0 _ M _ _ _ _ 1 . 5 A - -	35	90L
147	9,68	94	3,37	3734	1 0 .		
129	10,99	107	3,04	3823	1 2 .		
102	13,96	136	2,47	3966	1 4 .		
90	15,86	154	2,23	4028	1 6 .		
73	19,46	190	1,87	4103	2 0 .		
66	21,59	210	1,72	4129	2 2 .		
58	24,53	240	1,54	4137	2 5 .		
51	27,86	272	1,38	4135	2 8 .		
46	30,68	299	1,25	4105	3 2 .		
40	35,30	344	1,14	4040	3 6 .		
37	38,37	373	0,99	3980	4 0 .		
31	46,07	446	0,87	3800	5 0 .		
162	8,78	85	3,66	3663	F 0 4 2 2 9 . 0 _ M _ _ _ _ 1 . 5 A - -	36	90L
147	9,68	94	3,37	3734	1 0 .		
129	10,99	107	3,04	3823	1 2 .		
102	13,96	136	2,47	3966	1 4 .		
90	15,86	154	2,23	4028	1 6 .		
73	19,46	190	1,87	4103	2 0 .		
66	21,59	210	1,72	4129	2 2 .		
58	24,53	240	1,54	4137	2 5 .		
51	27,86	272	1,38	4135	2 8 .		
46	30,68	299	1,25	4105	3 2 .		
40	35,30	344	1,14	4040	3 6 .		
37	38,37	373	0,99	3980	4 0 .		
31	46,07	446	0,87	3800	5 0 .		
84	16,93	165	3,47	5640	F 0 5 2 2 1 6 . _ M _ _ _ _ 1 . 5 A - -	44	90L
72	19,69	192	3,26	5780	2 0 .		
64	22,03	215	2,97	5874	2 2 .		
60	23,48	229	2,81	5913	2 5 .		
51	27,83	271	2,43	6024	2 8 .		
48	29,71	290	2,30	6050	3 2 .		
39	36,87	360	1,91	6103	3 6 .		
33	43,47	423	1,66	6090	4 0 .		
30	47,60	464	1,53	6053	5 0 .		
24	58,34	565	0,96	5892	5 6 .		
65	21,76	213	3,47	8520	F 0 6 2 2 2 2 . _ M _ _ _ _ 1 . 5 A - -	58	90L
56	25,31	248	3,37	8820	2 5 .		
50	28,32	277	3,17	9040	2 8 .		
47	30,18	296	3,01	9152	3 2 .		
40	35,77	350	2,53	9449	3 6 .		
37	38,19	373	2,38	9586	4 0 .		
30	47,40	463	1,93	9926	5 0 .		
25	55,89	546	1,63	10173	5 6 .		
23	61,20	596	1,50	10274	6 3 .		
19	75,00	728	0,96	10439	7 1 .		
33	42,77	419	3,70	13500	F 0 7 2 2 4 0 . _ M _ _ _ _ 1 . 5 A - -	80	90L
29	49,59	483	3,27	14000	5 0 .		
24	59,14	577	2,84	14533	5 6 .		
22	64,77	632	2,62	14756	6 3 .		
18	77,72	753	2,11	15234	7 1 .		
16	89,42	872	1,46	15631	9 0 .		
14	99,36	962	1,14	15851	1 0 0		
13	108,56	1043	1,19	16088	F 0 7 3 2 1 0 0 _ M _ _ _ _ 1 . 5 A - -	85	90L
12	115,70	1118	1,06	16192	1 1 2		
10	137,12	1323	0,96	16400	1 2 5		
10	146,40	1412	0,92	16500	1 6 0		
7,8	181,67	1754	0,81	16600	1 8 0		
17	83,97	820	3,50	19700	F 0 8 2 2 7 1 . _ M _ _ _ _ 1 . 5 A - -	130	90L
15	91,70	894	3,23	19700	9 0 .		
13	105,59	1022	2,63	19700	1 0 0		
12	114,15	1100	3,08	19700	F 0 8 3 2 1 0 0 _ M _ _ _ _ 1 . 5 A - -	132	90L
11	124,92	1204	2,81	19700	1 1 2		
10	141,33	1362	2,49	19700	1 2 5		
8,9	159,53	1536	2,21	19700	1 6 0		
7,3	193,39	1861	1,82	19700	1 8 0		
6,3	225,53	2163	1,57	19700	2 0 0		
5,7	247,74	2381	1,42	19700	2 2 5		
4,7	303,60	2926	1,17	19700	2 8 0		
4,3	331,53	3192	1,08	19700	3 1 5		
3,7	381,76	3663	0,97	19700	3 6 0		

Remarque

d'autres vitesses de sortie sont disponibles en utilisant des moteurs 2 et 8 pôles - Contacter nos Ingénieurs Produits

SÉRIE F

TABLEAU DE SÉLECTION MOTO-RÉDUCTEURS

1,5 kW

4 PÔLES

N2 TR/MN	i	M2 Nm	Fm	N	Désignation de l'appareil	Kg	
Vitesse de sortie	Rapport	Couple de sortie	Facteur de service	Charge radiale	Colonne Entrée [1] à [20] Espaces à remplir lors de la saisie d'une commande	Poids	Type de moteur
12	113,85	1100	3,85	29900	F 0 9 3 1 1 1 2 _ M _ _ _ _ 1 . 5 A - -	192	90L
11	132,34	1274	3,38	29900	1 2 5		
10	147,03	1416	3,04	29873	1 4 0		
8,8	160,82	1549	2,74	29873	1 6 0		
8,0	177,54	1713	2,47	29865	1 8 0		
6,8	207,69	1994	2,16	29847	2 0 0		
6,2	229,28	2207	1,95	29833	2 2 5		
5,8	244,23	2353	1,80	29833	2 5 0		
5,2	274,63	2639	1,61	29800	2 8 0		
4,5	315,41	3028	1,42	29783	3 1 5		
4,0	354,67	3402	1,27	29744	3 6 0		
3,6	395,66	3792	1,12	32000	F 0 9 4 1 4 0 0 _ M _ _ _ _ 1 . 5 A - -	218	90L
3,1	460,18	4410	0,96	32000	4 5 0		
2,8	510,96	4897	0,86	32000	5 0 0		
8,5	162,91	1610	3,98	43000	F 1 0 3 1 1 6 0 _ M _ _ _ _ 1 . 5 A - -	298	90L
7,4	187,70	1854	3,45	43000	1 8 0		
6,8	205,21	2018	3,59	43000	2 0 0		
5,9	236,45	2324	3,12	43000	2 2 5		
5,5	253,86	2503	2,56	43000	2 5 0		
5,1	272,75	2684	2,38	43000	2 8 0		
4,3	319,79	3142	2,31	43000	3 1 5		
4,0	343,57	3366	2,15	43000	3 6 0		
3,5	400,73	3840	1,89	43000	F 1 0 4 1 4 0 0 _ M _ _ _ _ 1 . 5 A - -	301	90L
3,2	445,30	4268	1,70	43000	4 5 0		
2,9	489,83	4694	1,54	43000	5 0 0		
2,5	562,85	5394	1,34	43000	5 6 0		
2,2	638,26	6117	1,19	43000	6 3 0		
2,0	703,99	6747	1,07	43000	7 0 0		
1,8	806,22	7727	0,94	43000	8 0 0		
1,5	924,82	8863	0,82	43000	9 0 0		

Remarque

d'autres vitesses de sortie sont disponibles en utilisant des moteurs 2 et 8 pôles - Contacter nos Ingénieurs Produits

SÉRIE F

TABLEAU DE SÉLECTION MOTO-RÉDUCTEURS

1,5 kW

6 PÔLES

Remarque

d'autres vitesses de sortie sont disponibles en utilisant des moteurs 2 et 8 pôles - Contacter nos Ingénieurs Produits

N2 TR/MN	i	M2 Nm	Fm	N	Désignation de l'appareil	Kg	
Vitesse de sortie	Rapport	Couple de sortie	Facteur de service	Charge radiale	Colonne Entrée [1] à [20] Espaces à remplir lors de la saisie d'une commande	Poids	Type de moteur
149	6,26	94	3,06	3880	F 0 3 2 2 7 . 1 _ M _ _ _ _ 1 . 5 C - -	48	100L
106	8,78	131	2,43	3958	9 . 0		
96	9,68	145	2,26	4025	1 0 ,		
85	10,99	164	2,00	4101	1 2 ,		
67	13,96	209	1,62	4220	1 4 ,		
59	15,86	237	1,49	4255	1 6 ,		
48	19,46	291	1,31	4287	2 0 ,		
43	21,59	323	1,18	4283	2 2 ,		
38	24,53	367	1,05	4258	2 5 ,		
33	27,86	416	0,90	4200	2 8 ,		
30	30,68	458	0,82	4133	3 2 ,		
149	6,26	94	3,06	3880	F 0 4 2 2 7 . 1 _ M _ _ _ _ 1 . 5 C - -	48	100L
106	8,78	131	2,43	3958	9 . 0		
96	9,68	145	2,26	4025	1 0 ,		
85	10,99	164	2,00	4101	1 2 ,		
67	13,96	209	1,62	4220	1 4 ,		
59	15,86	237	1,49	4255	1 6 ,		
48	19,46	291	1,31	4287	2 0 ,		
43	21,59	323	1,18	4283	2 2 ,		
38	24,53	367	1,05	4258	2 5 ,		
33	27,86	416	0,90	4200	2 8 ,		
30	30,68	458	0,82	4133	3 2 ,		
87	10,87	159	3,85	5610	F 0 5 2 2 1 0 . _ M _ _ _ _ 1 . 5 C - -	54	100L
77	12,33	180	3,46	5728	1 2 .		
65	14,70	215	2,98	5870	1 4 .		
56	16,93	247	2,32	5968	1 6 .		
48	19,69	288	2,26	6045	2 0 .		
43	22,03	321	2,10	6084	2 2 .		
40	23,48	342	1,99	6093	2 5 .		
34	27,83	407	1,71	6088	2 8 .		
32	29,71	434	1,61	6067	3 2 .		
26	36,87	537	1,32	5925	3 6 .		
22	43,47	634	1,13	5710	4 0 .		
20	47,60	695	1,04	5550	5 0 .		
68	13,98	205	3,93	8460	F 0 6 2 2 1 4 . _ M _ _ _ _ 1 . 5 C - -	68	100L
60	15,85	232	3,54	8704	1 6 .		
50	18,90	277	3,03	9046	2 0 .		
44	21,76	319	2,32	9309	2 2 .		
38	25,31	370	2,26	9602	2 5 .		
34	28,32	414	2,12	9740	2 8 .		
31	30,18	441	2,02	9872	3 2 .		
27	35,77	523	1,70	10123	3 6 .		
25	38,19	559	1,59	10211	4 0 .		
20	47,40	694	1,29	10383	5 0 .		
17	55,89	815	1,10	10500	5 6 .		
16	61,20	890	1,00	10500	6 3 .		
36	26,41	385	3,94	13300	F 0 7 2 2 2 5 . _ M _ _ _ _ 1 . 5 C - -	88	100L
32	29,95	437	3,65	13706	2 8 .		
29	33,03	484	3,33	13977	3 2 .		
25	37,83	552	3,02	14363	3 6 .		
22	42,77	624	2,70	14762	4 0 .		
19	49,59	722	2,39	15135	5 0 .		
16	59,14	861	2,08	15630	5 6 .		
15	64,77	942	1,92	15838	6 3 .		
12	77,72	1131	1,46	16117	7 1 .		
11	89,42	1294	1,00	16400	9 0 .		
8,8	108,56	1570	0,91	16500	F 0 7 3 2 1 0 0 _ M _ _ _ _ 1 . 5 C - -	93	100L
8,2	115,70	1673	0,82	16500	1 1 2		
18	53,49	782	3,68	19700	F 0 8 2 2 5 0 . _ M _ _ _ _ 1 . 5 C - -	139	100L
15	62,38	910	3,24	19700	5 6 .		
14	68,52	997	3,01	19700	6 3 .		
11	83,97	1226	2,52	19700	7 1 .		
10	91,70	1335	2,34	19700	9 0 .		
9,0	105,59	1531	1,91	19700	1 0 0		
8,3	114,15	1646	2,06	19700	F 0 8 3 2 1 0 0 _ M _ _ _ _ 1 . 5 C - -	141	100L
7,6	124,92	1802	1,88	19700	1 1 2		
6,7	141,33	2039	1,66	19700	1 2 5		
6,0	159,53	2304	1,47	19700	1 6 0		
4,9	193,39	2777	1,22	19700	1 8 0		
4,2	225,53	3256	1,07	19700	2 0 0		
3,8	247,74	3567	0,99	19700	2 2 5		
14	67,71	988	4,00	29900	F 0 9 2 1 7 1 . _ M _ _ _ _ 1 . 5 C - -	189	100L
12	76,14	1107	3,31	29900	8 0 .		
11	87,44	1273	3,38	29900	9 0 .		
10	98,32	1429	3,01	29900	1 0 0		

SÉRIE F

TABLEAU DE SÉLECTION MOTO-RÉDUCTEURS

1,5 kW

6 PÔLES

N2 TR/MN	i	M2 Nm	Fm	N	Désignation de l'appareil	Kg	
Vitesse de sortie	Rapport	Couple de sortie	Facteur de service	Charge radiale	Colonne Entrée [1] à [20] Espaces à remplir lors de la saisie d'une commande	Poids	Type de moteur
9,3	102,48	1484	2,86	29886	F 0 9 3 1 1 0 0 _ M _ _ _ _ 1 . 5 C - -	199	100L
8,3	113,85	1647	2,57	29873	1 1 2		
7,2	132,34	1910	2,26	29860	1 2 5		
6,5	147,03	2121	2,03	29836	1 4 0		
5,9	160,82	2320	1,83	29836	1 6 0		
5,4	177,54	2570	1,65	29804	1 8 0		
4,6	207,69	2996	1,44	29791	2 0 0		
4,1	229,28	3299	1,31	29737	2 2 5		
3,9	244,23	3531	1,20	29737	2 5 0		
3,5	274,63	3942	1,08	29800	2 8 0		
3,0	315,41	4536	0,95	29700	3 1 5		
2,7	354,67	5103	0,84	29600	3 6 0		
8,3	114,24	1655	3,87	43400	F 1 0 3 1 1 1 2 _ M _ _ _ _ 1 . 5 C - -	302	100L
7,3	129,50	1868	3,88	43400	1 2 5		
6,6	143,90	2077	3,49	43400	1 4 0		
5,8	162,91	2360	2,71	43400	1 6 0		
5,1	187,70	2717	2,36	43400	1 8 0		
4,6	205,21	2962	2,45	43300	2 0 0		
4,0	236,45	3402	2,13	43300	2 2 5		
3,7	253,86	3660	1,75	43300	2 5 0		
3,5	272,75	3927	1,63	43300	2 8 0		
3,0	319,79	4598	1,58	43300	3 1 5		
2,8	343,57	4928	1,47	43300	3 6 0		
2,4	400,73	5681	1,28	43000	F 1 0 4 1 4 0 0 _ M _ _ _ _ 1 . 5 C - -	312	100L
2,2	445,30	6312	1,15	43000	4 5 0		
2,0	489,83	6944	1,04	43000	5 0 0		
1,7	562,85	7979	0,91	43000	5 6 0		
1,5	638,26	9048	0,80	43000	6 3 0		

Remarque

d'autres vitesses de sortie sont disponibles en utilisant des moteurs 2 et 8 pôles - Contacter nos Ingénieurs Produits

SÉRIE F

TABLEAU DE SÉLECTION MOTO-RÉDUCTEURS

2,2 kW

4 PÔLES

N2 TR/MN	i	M2 Nm	Fm	N	Désignation de l'appareil	Kg	
Vitesse de sortie	Rapport	Couple de sortie	Facteur de service	Charge radiale	Colonne Entrée <input type="text" value="1"/> à <input type="text" value="20"/> Espaces à remplir lors de la saisie d'une commande	Poids	Type de moteur
228	6,26	89	3,20	3280	F 0 3 2 2 7 . 1 _ M _ _ _ _ 2 . 2 A - -	48	100L
163	8,78	125	2,51	3405	9 . 0		
148	9,68	138	2,31	3451	1 0 ,		
130	10,99	157	2,08	3503	1 2 ,		
102	13,96	199	1,69	3563	1 4 ,		
90	15,86	226	1,53	3573	1 6 ,		
73	19,46	277	1,29	3551	2 0 ,		
66	21,59	308	1,18	3521	2 2 ,		
58	24,53	350	1,06	3454	2 5 ,		
51	27,86	397	0,94	3370	2 8 ,		
47	30,68	437	0,86	3276	3 2 ,		
228	6,26	89	3,20	3280	F 0 4 2 2 7 . 1 _ M _ _ _ _ 2 . 2 A - -	48	100L
163	8,78	125	2,51	3405	9 . 0		
148	9,68	138	2,31	3451	1 0 ,		
130	10,99	157	2,08	3503	1 2 ,		
102	13,96	199	1,69	3563	1 4 ,		
90	15,86	226	1,53	3573	1 6 ,		
73	19,46	277	1,29	3551	2 0 ,		
66	21,59	308	1,18	3521	2 2 ,		
58	24,53	350	1,06	3454	2 5 ,		
51	27,86	397	0,94	3370	2 8 ,		
47	30,68	437	0,86	3276	3 2 ,		
132	10,87	155	3,74	4760	F 0 5 2 2 1 0 . _ M _ _ _ _ 2 . 2 A - -	52	100L
116	12,33	176	3,36	4840	1 2 .		
97	14,70	209	2,89	4941	1 4 .		
84	16,93	241	2,38	4999	1 6 .		
73	19,69	280	2,24	5035	2 0 .		
65	22,03	313	2,04	5042	2 2 .		
61	23,48	334	1,93	5026	2 5 .		
51	27,83	395	1,67	4973	2 8 .		
48	29,71	422	1,58	4929	3 2 .		
39	36,87	524	1,31	4715	3 6 .		
33	43,47	617	1,14	4456	4 0 .		
30	47,60	675	1,05	4265	5 0 .		
102	13,98	199	3,65	7250	F 0 6 2 2 1 4 . _ M _ _ _ _ 2 . 2 A - -	66	100L
90	15,85	226	3,42	7450	1 6 .		
76	18,90	270	3,10	7722	2 0 .		
66	21,76	311	2,38	7927	2 2 .		
56	25,31	361	2,31	8131	2 5 .		
50	28,32	403	2,18	8271	2 8 .		
47	30,18	431	2,07	8334	3 2 .		
40	35,77	509	1,74	8485	3 6 .		
37	38,19	543	1,64	8550	4 0 .		
30	47,40	674	1,32	8644	5 0 .		
26	55,89	795	1,12	8655	5 6 .		
23	61,20	868	1,03	8616	6 3 .		
54	26,41	375	3,70	11400	F 0 7 2 2 2 5 . _ M _ _ _ _ 2 . 2 A - -	86	100L
48	29,95	425	3,43	11700	2 8 .		
43	33,03	471	3,12	11927	3 2 .		
38	37,83	540	2,83	12247	3 6 .		
33	42,77	610	2,54	12535	4 0 .		
29	49,59	703	2,25	12874	5 0 .		
24	59,14	841	1,95	13191	5 6 .		
22	64,77	921	1,80	13300	6 3 .		
18	77,72	1098	1,45	13496	7 1 .		
16	89,42	1270	1,00	13591	9 0 .		
13	108,56	1519	0,82	13648	F 0 7 3 2 1 0 0 _ M _ _ _ _ 2 . 2 A - -	91	100L
27	53,49	759	3,53	16800	F 0 8 2 2 5 0 . _ M _ _ _ _ 2 . 2 A - -	137	100L
23	62,38	885	3,09	17400	5 6 .		
21	68,52	972	2,88	17723	6 3 .		
17	83,97	1194	2,40	18389	7 1 .		
16	91,70	1302	2,22	18663	9 0 .		
14	105,59	1489	1,81	19113	1 0 0		
13	114,15	1602	2,12	19393	F 0 8 3 2 1 0 0 _ M _ _ _ _ 2 . 2 A - -	139	100L
11	124,92	1754	1,93	19600	1 1 2		
10	141,33	1984	1,71	19700	1 2 5		
9,0	159,53	2237	1,52	19700	1 6 0		
19	76,14	1079	3,34	29900	F 0 9 2 1 8 0 . _ M _ _ _ _ 2 . 2 A - -	187	100L
16	87,44	1240	3,47	29900	9 0 .		
15	98,32	1391	3,10	29900	1 0 0		

Remarque

d'autres vitesses de sortie sont disponibles en utilisant des moteurs 2 et 8 pôles - Contacter nos Ingénieurs Produits

SÉRIE F

TABLEAU DE SÉLECTION MOTO-RÉDUCTEURS

2,2 kW

4 PÔLES

N2 TR/MN	i	M2 Nm	Fm	N	Désignation de l'appareil	Kg	
Vitesse de sortie	Rapport	Couple de sortie	Facteur de service	Charge radiale	Colonne Entrée [1] à [20] Espaces à remplir lors de la saisie d'une commande	Poids	Type de moteur
14	102,48	1441	2,94	29890	F 0 9 3 1 1 0 0 _ M _ _ _ _ 2 . 2 A - -	197	100L
13	113,85	1603	2,64	29882	1 1 2		
11	132,34	1856	2,32	29865	1 2 5		
10	147,03	2063	2,09	29826	1 4 0		
8,9	160,82	2257	1,88	29826	1 6 0		
8,1	177,54	2495	1,70	29820	1 8 0		
6,9	207,69	2904	1,48	29780	2 0 0		
6,2	229,28	3215	1,34	29771	2 2 5		
5,9	244,23	3426	1,24	29771	2 5 0		
5,2	274,63	3844	1,10	29706	2 8 0		
4,5	315,41	4410	0,98	29697	3 1 5		
4,0	354,67	4955	0,87	29630	3 6 0		
12	114,24	1632	3,92	43400	F 1 0 3 1 1 1 2 _ M _ _ _ _ 2 . 2 A - -	302	100L
11	129,50	1842	3,93	43400	1 2 5		
10	143,90	2047	3,54	43400	1 4 0		
8,7	162,91	2327	2,75	43400	1 6 0		
7,5	187,70	2581	2,39	43400	1 8 0		
6,9	205,21	2918	2,48	43400	2 0 0		
6,0	236,45	3361	2,16	43300	2 2 5		
5,6	253,86	3619	1,77	43300	2 5 0		
5,2	272,75	3881	1,65	43300	2 8 0		
4,4	319,79	4543	1,60	43300	3 1 5		
4,1	343,57	4867	1,49	43300	3 6 0		
3,5	400,73	5633	1,29	43000	F 1 0 4 1 4 0 0 _ M _ _ _ _ 2 . 2 A - -	312	100L
3,2	445,30	6259	1,16	43000	4 5 0		
2,9	489,83	6885	1,05	43000	5 0 0		
2,5	562,85	7911	0,92	43000	5 6 0		
2,2	638,26	8971	0,81	43000	6 3 0		
5,2	277,27	4074	2,48	56000	F 1 1 3 1 2 8 0 _ M _ _ _ _ 2 . 2 A - -	346	100L
4,5	315,83	4640	2,29	56000	3 1 5		

Remarque

d'autres vitesses de sortie sont disponibles en utilisant des moteurs 2 et 8 pôles - Contacter nos Ingénieurs Produits

SÉRIE F

TABLEAU DE SÉLECTION MOTO-RÉDUCTEURS

2,2 kW

6 PÔLES

N2 TR/MN	i	M2 Nm	Fm	N	Désignation de l'appareil	Kg	
Vitesse de sortie	Rapport	Couple de sortie	Facteur de service	Charge radiale	Colonne Entrée <input type="text" value="1"/> à <input type="text" value="20"/> Espaces à remplir lors de la saisie d'une commande	Poids	Type de moteur
150	6,26	136	2,11	3553	F 0 3 2 2 7 . 1 _ M _ _ _ _ 2 . 2 C - -	68	112M
107	8,78	190	1,68	3535	9 . 0		
97	9,68	210	1,56	3561	1 0 .		
86	10,99	238	1,38	3581	1 2 .		
67	13,96	303	1,11	3571	1 4 .		
59	15,86	344	1,03	3528	1 6 .		
48	19,46	422	0,90	3416	2 0 .		
44	21,59	468	0,81	3331	2 2 .		
150	6,26	136	2,11	3553	F 0 4 2 2 7 . 1 _ M _ _ _ _ 2 . 2 C - -	68	112M
107	8,78	190	1,68	3535	9 . 0		
97	9,68	210	1,56	3561	1 0 .		
86	10,99	238	1,38	3581	1 2 .		
67	13,96	303	1,11	3571	1 4 .		
59	15,86	344	1,03	3528	1 6 .		
48	19,46	422	0,90	3416	2 0 .		
44	21,59	468	0,81	3331	2 2 .		
194	4,84	105	3,76	4430	F 0 5 2 2 5 . 0 _ M _ _ _ _ 2 . 2 C - -	58	112M
138	6,81	147	3,49	4710	6 . 3		
123	7,63	165	3,36	4790	7 . 1		
110	8,56	186	3,00	4870	9 . 0		
86	10,87	236	2,60	4987	1 0 .		
76	12,33	267	2,33	5023	1 2 .		
64	14,70	319	2,01	5030	1 4 .		
56	16,93	367	1,57	5002	1 6 .		
48	19,69	427	1,52	4921	2 0 .		
43	22,03	476	1,42	4828	2 2 .		
40	23,48	508	1,34	4753	2 5 .		
34	27,83	603	1,15	4501	2 8 .		
32	29,71	643	1,09	4375	3 2 .		
25	36,87	796	0,89	3829	3 6 .		
151	6,22	135	3,76	6590	F 0 6 2 2 7 . 1 _ M _ _ _ _ 2 . 2 C - -	72	112M
107	8,75	190	3,41	7160	9 . 0		
96	9,81	213	3,24	7340	1 0 .		
85	11,01	239	3,00	7520	1 2 .		
67	13,98	304	2,65	7885	1 4 .		
59	15,85	345	2,39	8053	1 6 .		
50	18,90	411	2,05	8270	2 0 .		
43	21,76	472	1,57	8416	2 2 .		
37	25,31	549	1,52	8557	2 5 .		
33	28,32	614	1,43	8586	2 8 .		
31	30,18	654	1,36	8633	3 2 .		
26	35,77	775	1,14	8651	3 6 .		
25	38,19	829	1,07	8635	4 0 .		
20	47,40	1028	0,87	8455	5 0 .		
139	6,77	146	3,85	8950	F 0 7 2 2 7 . 1 _ M _ _ _ _ 2 . 2 C - -	92	112M
100	9,38	203	3,85	9780	9 . 0		
89	10,54	228	3,85	10100	1 0 .		
81	11,59	251	3,85	10300	1 2 .		
62	15,13	329	3,85	11000	1 4 .		
55	17,21	374	3,57	11400	1 6 .		
45	20,89	453	3,17	11800	2 0 .		
41	22,98	497	2,97	12100	2 2 .		
36	26,41	572	2,66	12394	2 5 .		
31	29,95	648	2,47	12678	2 8 .		
28	33,03	717	2,24	12849	3 2 .		
25	37,83	819	2,04	13075	3 6 .		
22	42,77	926	1,82	13297	4 0 .		
19	49,59	1070	1,62	13448	5 0 .		
16	59,14	1276	1,40	13606	5 6 .		
15	64,77	1397	1,30	13634	6 3 .		
12	77,72	1677	0,98	13477	7 1 .		
27	34,55	748	3,44	16700	F 0 8 2 2 3 2 . _ M _ _ _ _ 2 . 2 C - -	143	112M
24	39,09	849	3,19	17200	3 6 .		
21	44,13	956	2,91	17600	4 0 .		
18	53,49	1159	2,48	18240	5 0 .		
15	62,38	1349	2,19	18757	5 6 .		
14	68,52	1478	2,03	19050	6 3 .		
11	83,97	1817	1,70	19524	7 1 .		
10	91,70	1980	1,58	19658	9 0 .		
8,9	105,59	2270	1,29	19700	1 0 0		
8,2	114,15	2441	1,39	20014	F 0 8 3 2 1 0 0 _ M _ _ _ _ 2 . 2 C - -	145	112M
7,5	124,92	2672	1,27	20059	1 1 2		
6,7	141,33	3022	1,12	19995	1 2 5		
5,9	159,53	3415	0,99	18688	1 6 0		
4,9	193,39	4117	0,82	16008	1 8 0		
16	57,58	1246	3,46	29900	F 0 9 2 1 5 6 . _ M _ _ _ _ 2 . 2 C - -	193	112M
15	63,56	1377	3,13	29900	6 3 .		
14	67,71	1464	2,70	29876	7 1 .		
12	76,14	1641	2,23	29865	8 0 .		
11	87,44	1887	2,28	29856	9 0 .		
10	98,32	2118	2,03	29848	1 0 0		

Remarque

d'autres vitesses de sortie sont disponibles en utilisant des moteurs 2 et 8 pôles - Contacter nos Ingénieurs Produits

SÉRIE F

TABLEAU DE SÉLECTION MOTO-RÉDUCTEURS

2,2 kW

6 PÔLES

N2 TR/MN	i	M2 Nm	Fm	N	Désignation de l'appareil	Kg	
Vitesse de sortie	Rapport	Couple de sortie	Facteur de service	Charge radiale	Colonne Entrée <input type="text" value="1"/> à <input type="text" value="20"/> Espaces à remplir lors de la saisie d'une commande	Poids	Type de moteur
9,2	102,48	2200	1,93	29863	F 0 9 3 1 1 0 0 _ M _ _ _ _ 2 . 2 C - -	203	112M
8,3	113,85	2442	1,74	29826	1 1 2		
7,1	132,34	2831	1,52	29790	1 2 5		
6,4	147,03	3144	1,37	29776	1 4 0		
5,8	160,82	3439	1,23	29776	1 6 0		
5,3	177,54	3810	1,11	29714	1 8 0		
4,5	207,69	4442	0,97	29711	2 0 0		
4,1	229,28	4890	0,88	29617	2 2 5		
3,8	244,23	5234	0,81	29617	2 5 0		
13	74,39	1599	3,51	43400	F 1 0 2 1 8 0 . _ M _ _ _ _ 2 . 2 C - -	289	112M
11	87,21	1871	3,87	43400	9 0 .		
10	93,70	2009	3,51	43400	1 0 0		
9,2	102,80	2197	2,91	43400	F 1 0 3 1 1 0 0 _ M _ _ _ _ 2 . 2 C - -	310	112M
8,3	114,24	2440	2,62	43400	1 1 2		
7,3	129,50	2755	2,63	43400	1 2 5		
6,6	143,90	3062	2,37	43400	1 4 0		
5,8	162,91	3480	1,84	43400	1 6 0		
5,0	187,70	4006	1,60	43300	1 8 0		
4,6	205,21	4367	1,66	43300	2 0 0		
4,0	236,45	5016	1,45	43300	2 2 5		
3,7	253,86	5397	1,19	43300	2 5 0		
3,5	272,75	5790	1,11	43300	2 8 0		
3,0	319,79	6779	1,07	43300	3 1 5		
2,8	343,57	7265	1,00	43200	3 6 0		
2,4	400,73	8419	0,86	43000	F 1 0 4 1 4 0 0 _ M _ _ _ _ 2 . 2 C - -	320	112M
4,2	225,59	5040	2,01	56000	F 1 1 3 1 2 2 5 _ M _ _ _ _ 2 . 2 M - -	346	100L
3,7	256,85	5741	1,85	56000	2 5 0		
3,4	277,27	6197	1,63	56000	2 8 0		
3,0	315,83	7059	1,50	56000	3 1 5		
4,2	225,59	5040	2,01	56000	F 1 1 3 1 2 2 5 _ M _ _ _ _ 2 . 2 C - -	347	112M
3,7	256,85	5741	1,85	56000	2 5 0		
3,4	277,27	6197	1,63	56000	2 8 0		
3,0	315,83	7059	1,50	56000	3 1 5		

Remarque

d'autres vitesses de sortie sont disponibles en utilisant des moteurs 2 et 8 pôles - Contacter nos Ingénieurs Produits

SÉRIE F

TABLEAU DE SÉLECTION MOTO-RÉDUCTEURS

3,0 kW

4 PÔLES

Remarque

d'autres vitesses de sortie sont disponibles en utilisant des moteurs 2 et 8 pôles - Contacter nos Ingénieurs Produits

N2 TR/MN	i	M2 Nm	Fm	N	Désignation de l'appareil	Kg	Type de moteur
Vitesse de sortie	Rapport	Couple de sortie	Facteur de service	Charge radiale	Colonne Entrée <input type="text" value="1"/> à <input type="text" value="20"/> Espaces à remplir lors de la saisie d'une commande	Poids	
228	6,26	122	2,35	2985	F 0 3 2 2 7 . 1 _ M _ _ _ _ 3 . 0 A - -	48	100L
163	8,78	171	1,84	3039	9 . 0		
148	9,68	188	1,70	3058	1 0 ,		
130	10,99	214	1,53	3072	1 2 ,		
102	13,96	271	1,24	3051	1 4 ,		
90	15,86	308	1,12	3012	1 6 ,		
73	19,46	378	0,94	2904	2 0 ,		
66	21,59	420	0,86	2827	2 2 ,		
58	24,53	477	0,78	2702	2 5 ,		
228	6,26	122	2,35	2985	F 0 4 2 2 7 . 1 _ M _ _ _ _ 3 . 0 A - -	48	100L
163	8,78	171	1,84	3039	9 . 0		
148	9,68	188	1,70	3058	1 0 ,		
130	10,99	214	1,53	3072	1 2 ,		
102	13,96	271	1,24	3051	1 4 ,		
90	15,86	308	1,12	3012	1 6 ,		
73	19,46	378	0,94	2904	2 0 ,		
66	21,59	420	0,86	2827	2 2 ,		
58	24,53	477	0,80	2702	2 5 ,		
210	6,81	133	3,88	4070	F 0 5 2 2 6 . 3 _ M _ _ _ _ 3 . 0 A - -	55	100L
187	7,63	148	3,65	4140	7 . 1		
167	8,56	166	3,35	4200	9 . 0		
132	10,87	211	2,74	4289	1 0 .		
116	12,33	240	2,46	4307	1 2 .		
97	14,70	285	2,12	4306	1 4 .		
84	16,93	329	1,75	4268	1 6 .		
73	19,69	382	1,64	4184	2 0 .		
65	22,03	427	1,50	4091	2 2 .		
61	23,48	456	1,41	4013	2 5 .		
51	27,83	539	1,22	3771	2 8 .		
48	29,71	576	1,16	3649	3 2 .		
39	36,87	715	0,96	3130	3 6 .		
33	43,47	841	0,83	2590	4 0 .		
230	6,22	120	3,88	5730	F 0 6 2 2 7 . 1 _ M _ _ _ _ 3 . 0 A - -	69	100L
163	8,75	170	3,35	6210	9 . 0		
146	9,81	190	3,20	6360	1 0 .		
130	11,01	214	3,02	6517	1 2 .		
102	13,98	272	2,68	6815	1 4 .		
90	15,85	308	2,51	6957	1 6 .		
76	18,90	368	2,27	7135	2 0 .		
66	21,76	424	1,75	7250	2 2 .		
56	25,31	493	1,70	7345	2 5 .		
50	28,32	550	1,60	7393	2 8 .		
47	30,18	587	1,52	7399	3 2 .		
40	35,77	695	1,28	7384	3 6 .		
37	38,19	741	1,20	7367	4 0 .		
30	47,40	919	0,97	7180	5 0 .		
26	55,89	1085	0,82	6920	5 6 .		
94	15,13	294	3,94	9560	F 0 7 2 2 1 4 . _ M _ _ _ _ 3 . 0 A - -	89	100L
83	17,21	334	3,65	9840	1 6 .		
68	20,89	407	3,24	10300	2 0 .		
62	22,98	445	3,03	10400	2 2 .		
54	26,41	512	2,71	10715	2 5 .		
48	29,95	580	2,51	10926	2 8 .		
43	33,03	642	2,29	11076	3 2 .		
38	37,83	736	2,08	11272	3 6 .		
33	42,77	833	1,86	11432	4 0 .		
29	49,59	959	1,65	11589	5 0 .		
24	59,14	1146	1,43	11658	5 6 .		
22	64,77	1256	1,32	11637	6 3 .		
18	77,72	1497	1,06	11510	7 1 .		
41	34,55	673	3,68	14500	F 0 8 2 2 3 2 . _ M _ _ _ _ 3 . 0 A - -	140	100L
37	39,09	759	3,39	14900	3 6 .		
32	44,13	858	3,06	15300	4 0 .		
27	53,49	1035	2,59	15773	5 0 .		
23	62,38	1207	2,27	16198	5 6 .		
21	68,52	1326	2,11	16407	6 3 .		
17	83,97	1628	1,76	16777	7 1 .		
16	91,70	1776	1,63	16907	9 0 .		
14	105,59	2030	1,32	17086	1 0 0		
13	114,15	2184	1,55	17206	F 0 8 3 2 1 0 0 _ M _ _ _ _ 3 . 0 A - -	142	100L
11	124,92	2392	1,42	17200	1 1 2		
10	141,33	2706	1,25	17101	1 2 5		
22	63,56	1236	3,48	29900	F 0 9 2 1 6 3 . _ M _ _ _ _ 3 . 0 A - -	190	100L
21	67,71	1311	2,74	29900	7 1 .		
19	76,14	1471	2,45	29877	8 0 .		
16	87,44	1691	2,55	29865	9 0 .		
15	98,32	1897	2,27	29869	1 0 0		

SÉRIE F

TABLEAU DE SÉLECTION MOTO-RÉDUCTEURS

3,0 kW

4 PÔLES

N2 TR/MN	i	M2 Nm	Fm	N	Désignation de l'appareil	Kg	
Vitesse de sortie	Rapport	Couple de sortie	Facteur de service	Charge radiale	Colonne Entrée [1] à [20] Espaces à remplir lors de la saisie d'une commande	Poids	Type de moteur
14	102,48	1966	2,16	29869	F 0 9 3 1 1 0 0 _ M _ _ _ _ 3 . 0 A - -	200	100L
13	113,85	2186	1,94	29863	1 1 2		
11	132,34	2531	1,70	29826	1 2 5		
10	147,03	2813	1,53	29773	1 4 0		
8,9	160,82	3078	1,38	29773	1 6 0		
8,1	177,54	3403	1,25	29769	1 8 0		
6,9	207,69	3960	1,09	29704	2 0 0		
6,2	229,28	4384	0,98	29700	2 2 5		
5,9	244,23	4673	0,91	29700	2 5 0		
5,2	274,63	5243	0,81	29600	2 8 0		
19	74,39	1456	3,85	43400	F 1 0 3 1 8 0 . _ M _ _ _ _ 3 . 0 A - -	286	100L
16	87,21	1720	4,00	43400	9 0 .		
15	93,70	1827	3,85	43400	1 0 0		
14	102,80	1989	3,20	43400	F 1 0 3 1 1 0 0 _ M _ _ _ _ 3 . 0 A - -	305	100L
12	114,24	2210	2,90	43400	1 1 2		
11	129,50	2495	2,91	43400	1 2 5		
10	143,90	2772	2,61	43400	1 4 0		
8,7	162,91	3152	2,03	43400	1 6 0		
7,6	187,70	3630	1,76	43400	1 8 0		
6,9	205,21	3951	1,83	43400	2 0 0		
6,0	236,45	4551	1,59	43400	2 2 5		
5,6	253,86	4901	1,31	43400	2 5 0		
5,2	272,75	5258	1,22	43400	2 8 0		
4,4	319,79	6152	1,18	43400	3 1 5		
4,1	343,57	6590	1,10	43400	3 6 0		
6,3	225,49	4518	2,24	56000	F 1 1 3 1 2 2 5 _ M _ _ _ _ 3 . 0 A - -	344	100L
5,6	256,85	5146	2,06	56000	2 5 0		
5,2	277,27	5555	1,82	56000	2 8 0		
4,5	315,83	6328	1,68	56000	3 1 5		

Remarque

d'autres vitesses de sortie sont disponibles en utilisant des moteurs 2 et 8 pôles - Contacter nos Ingénieurs Produits

SÉRIE F

TABLEAU DE SÉLECTION MOTO-RÉDUCTEURS

3,0 kW

6 PÔLES

N2 TR/MN	i	M2 Nm	Fm	N	Désignation de l'appareil	Kg	Type de moteur
Vitesse de sortie	Rapport	Couple de sortie	Facteur de service	Charge radiale	Colonne Entrée <input type="text" value="1"/> à <input type="text" value="20"/> Espaces à remplir lors de la saisie d'une commande	Poids	
198	4,84	140	2,81	4113	F 0 5 2 2 5 . 0 _ M _ _ _ _ 3 . 0 C - -	71	132S
141	6,81	197	2,61	4265	6 . 3		
126	7,63	221	2,51	4292	7 . 1		
112	8,56	248	2,25	4310	9 . 0		
88	10,87	315	1,95	4275	1 0 .		
78	12,33	357	1,75	4217	1 2 .		
65	14,70	426	1,50	4070	1 4 .		
57	16,93	490	1,17	3899	1 6 .		
49	19,69	570	1,14	3636	2 0 .		
44	22,03	636	1,06	3393	2 2 .		
41	23,48	678	1,01	3221	2 5 .		
35	27,83	806	0,86	2686	2 8 .		
32	29,71	859	0,81	2441	3 2 .		
154	6,22	180	2,81	6299	F 0 6 2 2 7 . 1 _ M _ _ _ _ 3 . 0 C - -	85	132S
110	8,75	254	2,55	6748	9 . 0		
98	9,81	285	2,42	6879	1 0 .		
87	11,01	319	2,25	7002	1 2 .		
69	13,98	406	1,99	7228	1 4 .		
61	15,85	460	1,79	7309	1 6 .		
51	18,90	549	1,53	7382	2 0 .		
44	21,76	631	1,17	7395	2 2 .		
38	25,31	734	1,14	7363	2 5 .		
34	28,32	819	1,07	7268	2 8 .		
32	30,18	874	1,02	7217	3 2 .		
27	35,77	1035	0,86	6970	3 6 .		
25	38,19	1107	0,80	6835	4 0 .		
142	6,77	195	2,88	8684	F 0 7 2 2 7 . 1 _ M _ _ _ _ 3 . 0 C - -	104	132S
102	9,38	271	2,88	9411	9 . 0		
91	10,54	305	2,88	9683	1 0 .		
83	11,59	336	2,88	9850	1 2 .		
63	15,13	440	2,88	10409	1 4 .		
56	17,21	500	2,68	10717	1 6 .		
46	20,89	605	2,38	10986	2 0 .		
42	22,98	664	2,23	11194	2 2 .		
36	26,41	763	1,99	11360	2 5 .		
32	29,95	866	1,85	11504	2 8 .		
29	33,03	958	1,68	11559	3 2 .		
25	37,83	1093	1,53	11602	3 6 .		
22	42,77	1236	1,37	11623	4 0 .		
19	49,59	1429	1,21	11520	5 0 .		
16	59,14	1704	1,05	11292	5 6 .		
15	64,77	1865	0,97	11114	6 3 .		
39	24,45	708	3,50	14700	F 0 8 2 2 2 2 . _ M _ _ _ _ 3 . 0 C - -	158	132S
34	28,46	824	3,17	15200	2 5 .		
30	31,57	912	2,87	15500	2 8 .		
28	34,55	1000	2,58	15688	3 2 .		
25	39,09	1133	2,39	16057	3 6 .		
22	44,13	1277	2,18	16315	4 0 .		
18	53,49	1548	1,86	16687	5 0 .		
15	62,38	1802	1,64	16941	5 6 .		
14	68,52	1973	1,52	17050	6 3 .		
11	83,97	2426	1,27	17068	7 1 .		
10	91,70	2644	1,18	17010	9 0 .		
9,1	105,59	3031	0,96	16878	1 0 0		
8,4	114,15	3259	1,04	16712	F 0 8 3 2 1 0 0 _ M _ _ _ _ 3 . 0 C - -	160	132S
7,7	124,92	3568	0,95	16451	1 1 2		
6,8	141,33	4035	0,84	15910	1 2 5		
24	40,76	1175	3,67	29900	F 0 9 2 1 4 0 . _ M _ _ _ _ 3 . 0 C - -	205	132S
22	44,58	1291	3,28	29900	4 5 .		
20	49,22	1426	2,97	29875	5 0 .		
17	57,58	1664	2,59	29869	5 6 .		
15	63,56	1839	2,34	29869	6 3 .		
14	67,71	1955	2,02	29850	7 1 .		
13	76,14	2191	1,67	29826	8 0 .		
11	87,44	2520	1,71	29806	9 0 .		
10	98,32	2829	1,52	29790	1 0 0		
15	64,49	1878	3,86	43400	F 1 0 2 1 6 3 . _ M _ _ _ _ 3 . 0 C - -	300	132S
14	69,24	2022	3,05	43400	7 1 .		
13	74,39	2169	2,59	43400	8 0 .		
11	87,21	2537	2,86	43400	9 0 .		
10	93,70	2726	2,59	43400	1 0 0		

Remarque

d'autres vitesses de sortie sont disponibles en utilisant des moteurs 2 et 8 pôles - Contacter nos Ingénieurs Produits

SÉRIE F

TABLEAU DE SÉLECTION MOTO-RÉDUCTEURS

3,0 kW

6 PÔLES

N2 TR/MN	i	M2 Nm	Fm	N	Désignation de l'appareil	Kg	
Vitesse de sortie	Rapport	Couple de sortie	Facteur de service	Charge radiale	Colonne Entrée <input type="text" value="1"/> à <input type="text" value="20"/> Espaces à remplir lors de la saisie d'une commande	Poids	Type de moteur
9,2	102,80	2980	2,15	43400	F 1 0 3 1 1 0 0 _ M _ _ _ _ 3 . 0 C -	320	132S
8,3	114,24	3310	1,93	43400	1 1 2		
7,3	129,50	3737	1,94	43400	1 2 5		
6,6	143,90	4154	1,74	43400	1 4 0		
5,8	162,91	4720	1,36	43400	1 6 0		
5,1	187,70	5434	1,18	43400	1 8 0		
4,6	205,21	5924	1,22	43400	2 0 0		
4,0	236,45	6804	1,07	43400	2 2 5		
3,7	253,86	7321	0,87	43400	2 5 0		
3,5	272,75	7855	0,81	43400	2 8 0		
4,1	225,49	6909	1,46	56000	F 1 1 3 1 2 2 5 _ M _ _ _ _ 3 . 0 M -	353	112M
3,6	256,85	7870	1,35	56000	2 5 0		
3,4	277,27	8496	1,19	56000	2 8 0		
3,0	315,83	9678	1,10	56000	3 1 5		
4,3	225,49	6729	1,50	56000	F 1 1 3 1 2 2 5 _ M _ _ _ _ 3 . 0 M -	359	132S
3,7	256,85	7665	1,39	56000	2 5 0		
3,5	277,27	8275	1,22	56000	2 8 0		
3,0	315,83	9426	1,13	56000	3 1 5		
4,2	229,54	6850	2,41	62200	F 1 2 3 1 2 2 5 _ M _ _ _ _ 3 . 0 C -	545	132S
3,9	247,92	7399	2,22	62200	2 5 0		
3,4	285,33	8515	1,94	62200	2 8 0		
3,1	308,18	9197	1,79	62200	3 1 5		

Remarque

d'autres vitesses de sortie sont disponibles en utilisant des moteurs 2 et 8 pôles - Contacter nos Ingénieurs Produits

SÉRIE F

TABLEAU DE SÉLECTION MOTO-RÉDUCTEURS

4,0 kW

4 PÔLES

N2 TR/MN	i	M2 Nm	Fm	N	Désignation de l'appareil	Kg	
Vitesse de sortie	Rapport	Couple de sortie	Facteur de service	Charge radiale	Colonne Entrée <input type="text" value="1"/> à <input type="text" value="20"/> Espaces à remplir lors de la saisie d'une commande	Poids	Type de moteur
228,4	6,26	162	1,76	2694	F 0 3 2 2 7 . 1 _ M _ _ _ _ 4 . 0 A - -	68	112M
162,8	8,78	228	1,38	2635	9 . 0		
147,7	9,68	251	1,27	2613	1 0 ,		
130,1	10,99	285	1,14	2569	1 2 ,		
102,4	13,96	362	0,93	2424	1 4 ,		
90,2	15,86	411	0,84	2313	1 6 ,		
228,4	6,26	162	1,76	2694	F 0 4 2 2 7 . 1 _ M _ _ _ _ 4 . 0 A - -	68	112M
162,8	8,78	228	1,38	2635	9 . 0		
147,7	9,68	251	1,27	2613	1 0 ,		
130,1	10,99	285	1,14	2569	1 2 ,		
102,4	13,96	362	0,93	2424	1 4 ,		
90,2	15,86	411	0,84	2313	1 6 ,		
296	4,84	124	3,17	3580	F 0 5 2 2 5 . 0 _ M _ _ _ _ 4 . 0 A - -	58	112M
211	6,81	176	2,92	3702	6 . 3		
188	7,63	197	2,75	3727	7 . 1		
168	8,56	220	2,52	3736	9 . 0		
132	10,87	281	2,06	3701	1 0 .		
116	12,33	318	1,85	3641	1 2 .		
98	14,70	379	1,59	3512	1 4 .		
85	16,93	437	1,31	3353	1 6 .		
73	19,69	508	1,24	3121	2 0 .		
65	22,03	567	1,13	2902	2 2 .		
61	23,48	606	1,06	2746	2 5 .		
52	27,83	717	0,92	2270	2 8 .		
48	29,71	765	0,87	2049	3 2 .		
231	6,22	160	2,92	5487	F 0 6 2 2 7 . 1 _ M _ _ _ _ 4 . 0 A - -	72	112M
164	8,75	227	2,52	5868	9 . 0		
146	9,81	253	2,40	5979	1 0 .		
130	11,01	285	2,28	6088	1 2 .		
103	13,98	362	2,02	6272	1 4 .		
91	15,85	410	1,89	6341	1 6 .		
76	18,90	489	1,71	6400	2 0 .		
66	21,76	564	1,31	6404	2 2 .		
57	25,31	655	1,28	6362	2 5 .		
51	28,32	731	1,20	6296	2 8 .		
48	30,18	781	1,14	6230	3 2 .		
40	35,77	923	0,96	6007	3 6 .		
38	38,19	985	0,90	5887	4 0 .		
212	6,77	174	3,24	7570	F 0 7 2 2 7 . 1 _ M _ _ _ _ 4 . 0 A - -	92	112M
153	9,38	241	3,24	8200	9 . 0		
136	10,54	271	3,24	8420	1 0 .		
124	11,59	298	3,24	8590	1 2 .		
95	15,13	390	2,97	9069	1 4 .		
83	17,21	444	2,75	9282	1 6 .		
69	20,89	541	2,44	9616	2 0 .		
62	22,98	591	2,28	9660	2 2 .		
54	26,41	680	2,04	9859	2 5 .		
48	29,95	771	1,89	9959	2 8 .		
43	33,03	853	1,72	10013	3 2 .		
38	37,83	978	1,56	10054	3 6 .		
34	42,77	1106	1,40	10054	4 0 .		
29	49,59	1274	1,24	9981	5 0 .		
24	59,14	1523	1,08	9741	5 6 .		
22	64,77	1669	0,99	9557	6 3 .		
59	24,45	632	3,59	12800	F 0 8 2 2 2 2 . _ M _ _ _ _ 4 . 0 A - -	143	112M
50	28,46	737	3,24	13200	2 5 .		
45	31,57	814	3,02	13500	2 8 .		
42	34,55	894	2,77	13665	3 2 .		
37	39,09	1008	2,55	13954	3 6 .		
33	44,13	1140	2,31	14230	4 0 .		
27	53,49	1376	1,95	14490	5 0 .		
23	62,38	1605	1,71	14696	5 6 .		
21	68,52	1762	1,59	14761	6 3 .		
17	83,97	2164	1,33	14762	7 1 .		
16	91,70	2359	1,22	14712	9 0 .		
14	105,59	2697	1,00	14553	1 0 0		
13	114,15	2902	1,17	14473	F 0 8 3 2 1 0 0 _ M _ _ _ _ 4 . 0 A - -	145	112M
11	124,92	3179	1,07	14200	1 1 2		
10	141,33	3596	0,94	13736	1 2 5		
9,0	159,53	4053	0,84	13080	1 6 0		
32	44,58	1150	3,69	29900	F 0 9 2 1 4 5 . _ M _ _ _ _ 4 . 0 A - -	193	112M
29	49,22	1269	3,34	29900	5 0 .		
25	57,58	1488	2,89	29900	5 6 .		
23	63,56	1643	2,62	29877	6 3 .		
21	67,71	1742	2,07	29883	7 1 .		
19	76,14	1955	1,84	29848	8 0 .		
16	87,44	2247	1,92	29822	9 0 .		
15	98,32	2521	1,71	29832	1 0 0		

Remarque

d'autres vitesses de sortie sont disponibles en utilisant des moteurs 2 et 8 pôles - Contacter nos Ingénieurs Produits

SÉRIE F

TABLEAU DE SÉLECTION MOTO-RÉDUCTEURS

4,0 kW

4 PÔLES

N2 TR/MN	i	M2 Nm	Fm	N	Désignation de l'appareil	Kg	
Vitesse de sortie	Rapport	Couple de sortie	Facteur de service	Charge radiale	Colonne Entrée [1] à [20] Espaces à remplir lors de la saisie d'une commande	Poids	Type de moteur
14	102,48	2612	1,62	29842	F 0 9 3 1 1 0 0 _ M _ _ _ _ 4 . 0 A - -	203	112M
13	113,85	2904	1,46	29839	1 1 2		
11	132,34	3362	1,28	29778	1 2 5		
10	147,03	3738	1,15	29706	1 4 0		
8,9	160,82	4090	1,04	29706	1 6 0		
8,1	177,54	4521	0,94	29706	1 8 0		
6,9	207,69	5262	0,82	29609	2 0 0		
21	69,24	1793	3,44	43400	F 1 0 2 1 7 1 . _ M _ _ _ _ 4 . 0 A - -	292	112M
19	74,39	1935	2,90	43400	8 0 .		
16	87,21	2252	3,22	43400	9 0 .		
15	93,70	2428	2,90	43400	1 0 0		
14	102,80	2642	2,41	43300	F 1 0 3 1 1 0 0 _ M _ _ _ _ 4 . 0 A - -	312	112M
12	114,24	2936	2,18	43300	1 1 2		
11	129,50	3315	2,19	43300	1 2 5		
10	143,90	3683	1,97	43300	1 4 0		
8,7	162,91	4187	1,53	43300	1 6 0		
7,6	187,70	4823	1,33	43300	1 8 0		
6,9	205,21	5250	1,38	43300	2 0 0		
6,0	236,45	6046	1,20	43200	2 2 5		
5,6	253,86	6512	0,98	43200	2 5 0		
5,2	272,75	6982	0,92	43200	2 8 0		
4,4	319,79	8174	0,89	43200	3 1 5		
4,1	343,57	8756	0,83	43100	3 6 0		
8,9	160,35	4314	2,46	56000	F 1 1 3 1 1 6 0 _ M _ _ _ _ 4 . 0 K - -	347	100L
8,0	178,07	4790	2,11	56000	1 8 0		
7,0	202,84	5457	1,95	56000	2 0 0		
6,3	225,49	6066	1,67	56000	2 2 5		
5,5	256,85	6910	1,54	56000	2 5 0		
5,1	277,27	7459	1,36	56000	2 8 0		
4,5	315,83	8946	1,25	56000	3 1 5		
8,9	160,35	4269	2,49	56000	F 1 1 3 1 1 6 0 _ M _ _ _ _ 4 . 0 A - -	347	112M
8,1	178,07	4740	2,13	56000	1 8 0		
7,1	202,84	5400	1,97	56000	2 0 0		
6,4	225,49	6003	1,69	56000	2 2 5		
5,6	256,85	6837	1,55	56000	2 5 0		
5,2	277,27	7381	1,37	56000	2 8 0		
4,5	315,83	8407	1,26	56000	3 1 5		

Remarque

d'autres vitesses de sortie sont disponibles en utilisant des moteurs 2 et 8 pôles - Contacter nos Ingénieurs Produits

SÉRIE F

TABLEAU DE SÉLECTION MOTO-RÉDUCTEURS

4,0 kW

6 PÔLES

Remarque

d'autres vitesses de sortie sont disponibles en utilisant des moteurs 2 et 8 pôles - Contacter nos Ingénieurs Produits

N2 TR/MN	i	M2 Nm	Fm	N	Désignation de l'appareil	Kg	
Vitesse de sortie	Rapport	Couple de sortie	Facteur de service	Charge radiale	Colonne Entrée [1] à [20] Espaces à remplir lors de la saisie d'une commande	Poids	Type de moteur
198	4,84	187	2,11	3718	F 0 5 2 2 5 . 0 _ M _ _ _ _ 4 . 0 C - -	78	132M
141	6,81	263	1,96	3709	6 . 3		
126	7,63	294	1,88	3670	7 . 1		
112	8,56	331	1,68	3610	9 . 0		
88	10,87	420	1,46	3386	1 0 .		
78	12,33	477	1,31	3209	1 2 .		
65	14,70	568	1,13	2870	1 4 .		
57	16,93	653	0,88	2520	1 6 .		
49	19,69	760	0,86	2030	2 0 .		
154	6,22	241	2,11	5935	F 0 6 2 2 7 . 1 _ M _ _ _ _ 4 . 0 C - -	92	132M
110	8,75	338	1,91	6233	9 . 0		
98	9,81	380	1,82	6303	1 0 .		
87	11,01	426	1,68	6356	1 2 .		
69	13,98	542	1,49	6407	1 4 .		
61	15,85	614	1,34	6379	1 6 .		
51	18,90	732	1,15	6273	2 0 .		
44	21,76	842	0,88	6120	2 2 .		
38	25,31	978	0,86	5870	2 5 .		
34	28,32	1093	0,81	5620	2 8 .		
142	6,77	261	2,16	8352	F 0 7 2 2 7 . 1 _ M _ _ _ _ 4 . 0 C - -	111	132M
102	9,38	362	2,16	8951	9 . 0		
91	10,54	407	2,16	9162	1 0 .		
83	11,59	448	2,16	9287	1 2 .		
63	15,13	587	2,16	9672	1 4 .		
56	17,21	667	2,01	9864	1 6 .		
46	20,89	807	1,78	9969	2 0 .		
42	22,98	886	1,67	10062	2 2 .		
36	26,41	1018	1,49	10066	2 5 .		
32	29,95	1155	1,38	10036	2 8 .		
29	33,03	1277	1,26	9947	3 2 .		
25	37,83	1458	1,14	9761	3 6 .		
22	42,77	1648	1,02	9530	4 0 .		
19	49,59	1906	0,91	9110	5 0 .		
61	15,76	611	3,55	12700	F 0 8 2 2 1 4 . _ M _ _ _ _ 4 . 0 C - -	165	132M
54	17,70	684	3,30	13000	1 6 .		
44	21,70	841	2,88	13500	2 0 .		
39	24,45	944	2,62	13806	2 2 .		
34	28,46	1098	2,38	14156	2 5 .		
30	31,57	1217	2,15	14345	2 8 .		
28	34,55	1333	1,93	14424	3 2 .		
25	39,09	1511	1,79	14629	3 6 .		
22	44,13	1702	1,63	14709	4 0 .		
18	53,49	2064	1,39	14745	5 0 .		
15	62,38	2403	1,23	14671	5 6 .		
14	68,52	2631	1,14	14550	6 3 .		
11	83,97	3235	0,95	14000	7 1 .		
10	91,70	3525	0,88	13700	9 0 .		
34	28,41	1101	3,85	29900	F 0 9 2 1 2 8 . _ M _ _ _ _ 4 . 0 C - -	212	132M
30	31,56	1220	3,47	29900	3 2 .		
26	36,69	1413	3,05	29877	3 6 .		
24	40,76	1567	2,75	29875	4 0 .		
22	44,58	1721	2,46	29875	4 5 .		
20	49,22	1901	2,23	29841	5 0 .		
17	57,58	2218	1,94	29832	5 6 .		
15	63,56	2452	1,76	29832	6 3 .		
14	67,71	2607	1,51	29816	7 1 .		
13	76,14	2922	1,25	29778	8 0 .		
11	87,44	3360	1,28	29743	9 0 .		
10	98,32	3772	1,14	29717	1 0 0		
21	44,43	1727	3,71	43400	F 1 0 2 1 4 5 . _ M _ _ _ _ 4 . 0 C - -	310	132M
19	51,19	1994	3,21	43400	5 0 .		
17	55,97	2175	3,33	43400	5 6 .		
15	64,49	2491	2,91	43400	6 3 .		
14	69,24	2682	2,30	43400	7 1 .		
13	74,39	2877	1,95	43400	8 0 .		
11	87,21	3366	2,15	43400	9 0 .		
10	93,70	3615	1,95	43400	1 0 0		
9,3	102,80	3953	1,62	43300	F 1 0 3 1 1 0 0 _ M _ _ _ _ 4 . 0 C - -	329	132M
8,4	114,24	4391	1,46	43300	1 1 2		
7,4	129,50	4957	1,46	43300	1 2 5		
6,6	143,90	5510	1,32	43300	1 4 0		
5,9	162,91	6261	1,02	43300	1 6 0		
5,1	187,70	7208	0,89	43200	1 8 0		
4,7	205,21	7857	0,92	43200	2 0 0		
4,0	236,45	9025	0,80	43100	2 2 5		

SÉRIE F

TABLEAU DE SÉLECTION MOTO-RÉDUCTEURS

4,0 kW

6 PÔLES

N2 TR/MN	i	M2 Nm	Fm	N	Désignation de l'appareil	Kg	
Vitesse de sortie	Rapport	Couple de sortie	Facteur de service	Charge radiale	Colonne Entrée <input type="text" value="1"/> à <input type="text" value="20"/> Espaces à remplir lors de la saisie d'une commande	Poids	Type de moteur
4,3	225,49	8973	1,13	56000	F 1 1 3 1 2 2 5 _ M _ _ _ _ 4 . 0 C - -	366	132M
3,7	256,85	10220	1,04	56000	2 5 0		
3,5	277,27	11033	0,92	56000	2 8 0		
3,0	315,83	12567	0,84	56000	3 1 5		
4,2	229,54	9134	1,81	62200	F 1 2 3 1 2 2 5 _ M _ _ _ _ 4 . 0 C - -	552	132M
3,9	247,92	9865	1,67	62200	2 5 0		
3,4	285,33	11354	1,46	62200	2 8 0		
3,1	308,18	12263	1,34	62200	3 1 5		

Remarque

d'autres vitesses de sortie sont disponibles en utilisant des moteurs 2 et 8 pôles - Contacter nos Ingénieurs Produits

SÉRIE F

TABLEAU DE SÉLECTION MOTO-RÉDUCTEURS

5,5 kW

4 PÔLES

N2 TR/MN	i	M2 Nm	Fm	N	Désignation de l'appareil	Kg	Type de moteur
Vitesse de sortie	Rapport	Couple de sortie	Facteur de service	Charge radiale	Colonne Entrée <input type="text" value="1"/> à <input type="text" value="20"/> Espaces à remplir lors de la saisie d'une commande	Poids	
300	4,84	169	2,33	3186	F 0 5 2 2 5 . 0 _ M _ _ _ _ 5 . 5 A - -	72	132S
213	6,81	240	2,15	3150	6 . 3		
190	7,63	268	2,02	3108	7 . 1		
169	8,56	300	1,85	3041	9 . 0		
133	10,87	382	1,52	2818	1 0 .		
118	12,33	433	1,36	2642	1 2 .		
99	14,70	516	1,17	2320	1 4 .		
86	16,93	595	0,97	1981	1 6 .		
74	19,69	691	0,91	1526	2 0 .		
66	22,03	772	0,83	1118	2 2 .		
233	6,22	218	2,15	5124	F 0 6 2 2 7 . 1 _ M _ _ _ _ 5 . 5 A - -	86	132S
166	8,75	308	1,85	5357	9 . 0		
148	9,81	345	1,77	5408	1 0 .		
132	11,01	387	1,67	5445	1 2 .		
104	13,98	492	1,48	5458	1 4 .		
91	15,85	558	1,39	5418	1 6 .		
77	18,90	666	1,26	5299	2 0 .		
67	21,76	767	0,97	5134	2 2 .		
57	25,31	892	0,94	4888	2 5 .		
51	28,32	995	0,88	4649	2 8 .		
48	30,18	1063	0,84	4476	3 2 .		
214	6,77	236	2,38	7240	F 0 7 2 2 7 . 1 _ M _ _ _ _ 5 . 5 A - -	105	132S
155	9,38	328	2,38	7741	9 . 0		
138	10,54	369	2,38	7905	1 0 .		
125	11,59	406	2,38	8025	1 2 .		
96	15,13	531	2,18	8332	1 4 .		
84	17,21	604	2,02	8445	1 6 .		
69	20,89	737	1,79	8591	2 0 .		
63	22,98	805	1,68	8550	2 2 .		
55	26,41	926	1,50	8576	2 5 .		
48	29,95	1049	1,39	8508	2 8 .		
44	33,03	1161	1,27	8417	3 2 .		
38	37,83	1331	1,15	8226	3 6 .		
34	42,77	1506	1,03	7987	4 0 .		
29	49,59	1734	0,91	7570	5 0 .		
92	15,76	555	3,56	11000	F 0 8 2 2 1 4 . _ M _ _ _ _ 5 . 5 A - -	159	132S
82	17,70	622	3,33	11300	1 6 .		
67	21,70	759	2,91	11666	2 0 .		
59	24,45	861	2,64	11911	2 2 .		
51	28,46	1003	2,38	12166	2 5 .		
46	31,57	1109	2,22	12350	2 8 .		
42	34,55	1217	2,04	12413	3 2 .		
37	39,09	1372	1,87	12536	3 6 .		
33	44,13	1552	1,69	12625	4 0 .		
27	53,49	1872	1,43	12566	5 0 .		
23	62,38	2184	1,25	12443	5 6 .		
21	68,52	2398	1,17	12292	6 3 .		
17	83,97	2944	0,97	11740	7 1 .		
16	91,70	3211	0,90	11419	9 0 .		
13	114,15	3950	0,86	10373	F 0 8 3 2 1 0 0 _ M _ _ _ _ 5 . 5 A - -	161	132S
40	36,69	1288	3,35	29900	F 0 9 2 1 3 6 . _ M _ _ _ _ 5 . 5 A - -	206	132S
36	40,76	1428	3,02	29872	4 0 .		
33	44,58	1565	2,71	29868	4 5 .		
29	49,22	1727	2,45	29872	5 0 .		
25	57,58	2026	2,13	29862	5 6 .		
23	63,56	2236	1,93	29844	6 3 .		
21	67,71	2371	1,52	29859	7 1 .		
19	76,14	2661	1,35	29805	8 0 .		
17	87,44	3058	1,41	29758	9 0 .		
15	98,32	3430	1,26	29775	1 0 0		
28	51,19	1805	3,55	43400	F 1 0 2 1 5 0 . _ M _ _ _ _ 5 . 5 A - -	303	132S
26	55,97	1964	3,69	43400	5 6 .		
22	64,49	2265	3,20	43400	6 3 .		
21	69,24	2423	2,55	43400	7 1 .		
19	74,39	2614	2,15	43400	8 0 .		
17	87,21	3043	2,38	43400	9 0 .		
15	93,70	3281	2,15	43400	1 0 0		
14	102,80	3571	1,78	43400	F 1 0 3 1 1 0 0 _ M _ _ _ _ 5 . 5 A - -	323	132S
13	114,24	3968	1,61	43400	1 1 2		
11	129,50	4480	1,62	43400	1 2 5		
10	143,90	4978	1,46	43400	1 4 0		
8,9	162,91	5659	1,13	43400	1 6 0		
7,7	187,70	6518	0,98	43400	1 8 0		
7,1	205,21	7095	1,02	43200	2 0 0		
6,1	236,45	8171	0,89	43100	2 2 5		

Remarque

d'autres vitesses de sortie sont disponibles en utilisant des moteurs 2 et 8 pôles - Contacter nos Ingénieurs Produits

SÉRIE F

TABLEAU DE SÉLECTION MOTO-RÉDUCTEURS

5,5 kW

4 PÔLES

N2 TR/MN	i	M2 Nm	Fm	N	Désignation de l'appareil	Kg	
Vitesse de sortie	Rapport	Couple de sortie	Facteur de service	Charge radiale	Colonne Entrée <input type="text" value="1"/> à <input type="text" value="20"/> Espaces à remplir lors de la saisie d'une commande	Poids	Type de moteur
13	110,94	4089	2,47	56000	F 1 1 3 1 1 1 2 _ M _ _ _ _ 5 . 5 K - -	354	112M
11	126,37	4568	2,28	56000	1 2 5		
10	140,77	5189	1,95	56000	1 4 0		
8,9	160,35	5910	1,80	56000	1 6 0		
8,0	178,07	6564	1,54	56000	1 8 0		
7,0	202,84	7477	1,42	56000	2 0 0		
6,3	225,49	8311	1,22	56000	2 2 5		
5,5	256,85	9467	1,12	56000	2 5 0		
5,1	277,27	10220	0,99	56000	2 8 0		
4,5	315,83	11641	0,91	56000	3 1 5		
11	126,37	4578	2,32	56000	F 1 1 3 1 1 2 5 _ M _ _ _ _ 5 . 5 A - -	360	132S
10	140,77	5099	1,98	56000	1 4 0		
9,0	160,35	5809	1,83	56000	1 6 0		
8,1	178,07	6450	1,57	56000	1 8 0		
7,1	202,84	7348	1,44	56000	2 0 0		
6,4	225,49	8168	1,24	56000	2 2 5		
5,6	256,85	9304	1,14	56000	2 5 0		
5,2	277,27	10044	1,01	56000	2 8 0		
4,6	315,83	11441	0,93	56000	3 1 5		
8,0	181,27	6566	2,50	62200	F 1 2 3 1 1 8 0 _ M _ _ _ _ 5 . 5 A - -	546	132S
7,4	195,79	7092	2,31	62200	2 0 0		
6,3	229,54	8315	1,98	62200	2 2 5		
5,8	247,92	8981	1,82	62200	2 5 0		
5,1	285,33	10336	1,60	62200	2 8 0		
4,7	308,18	11164	1,47	62200	3 1 5		

Remarque

d'autres vitesses de sortie sont disponibles en utilisant des moteurs 2 et 8 pôles - Contacter nos Ingénieurs Produits

SÉRIE F

TABLEAU DE SÉLECTION MOTO-RÉDUCTEURS

5,5 kW

6 PÔLES

N2 TR/MN	i	M2 Nm	Fm	N	Désignation de l'appareil	Kg	Type de moteur
Vitesse de sortie	Rapport	Couple de sortie	Facteur de service	Charge radiale	Colonne Entrée <input type="text" value="1"/> à <input type="text" value="20"/> Espaces à remplir lors de la saisie d'une commande	Poids	
197	4,84	258	1,53	3126	F 0 5 2 2 5 . 0 _ M _ _ _ _ 5 . 5 C - -	86	132M
140	6,81	363	1,42	2874	6 . 3		
125	7,63	407	1,36	2737	7 . 1		
112	8,56	457	1,22	2560	9 . 0		
88	10,87	581	1,06	2051	1 0 .		
77	12,33	659	0,95	1698	1 2 .		
65	14,70	785	0,82	1070	1 4 .		
153	6,22	333	1,53	5390	F 0 6 2 2 7 . 1 _ M _ _ _ _ 5 . 5 C - -	100	132M
109	8,75	468	1,39	5461	9 . 0		
97	9,81	525	1,31	5440	1 0 .		
87	11,01	588	1,22	5387	1 2 .		
68	13,98	749	1,08	5176	1 4 .		
60	15,85	849	0,97	4984	1 6 .		
51	18,90	1012	0,83	4610	2 0 .		
141	6,77	361	1,56	7854	F 0 7 2 2 7 . 1 _ M _ _ _ _ 5 . 5 C - -	119	132M
102	9,38	501	1,56	8260	9 . 0		
91	10,54	563	1,56	8381	1 0 .		
82	11,59	619	1,56	8444	1 2 .		
63	15,13	811	1,56	8565	1 4 .		
56	17,21	922	1,45	8585	1 6 .		
46	20,89	1116	1,29	8443	2 0 .		
42	22,98	1224	1,21	8364	2 2 .		
36	26,41	1407	1,08	8126	2 5 .		
32	29,95	1596	1,00	7834	2 8 .		
29	33,03	1766	0,91	7530	3 2 .		
25	37,83	2015	0,83	7000	3 6 .		
137	6,96	371	3,15	10000	F 0 8 2 2 7 . 1 _ M _ _ _ _ 5 . 5 C - -	173	132M
97	9,87	527	3,15	10900	9 . 0		
87	10,96	584	3,15	11100	1 0 .		
78	12,19	653	2,98	11331	1 2 .		
61	15,76	844	2,57	11837	1 4 .		
54	17,70	946	2,39	12032	1 6 .		
44	21,70	1163	2,08	12315	2 0 .		
39	24,45	1305	1,90	12465	2 2 .		
34	28,46	1518	1,72	12590	2 5 .		
30	31,57	1682	1,56	12612	2 8 .		
28	34,55	1842	1,40	12528	3 2 .		
24	39,09	2089	1,30	12486	3 6 .		
22	44,13	2353	1,18	12301	4 0 .		
18	53,49	2853	1,01	11833	5 0 .		
15	62,38	3321	0,89	11266	5 6 .		
14	68,52	3637	0,82	10800	6 3 .		
34	28,41	1522	2,79	29870	F 0 9 2 1 2 8 . _ M _ _ _ _ 5 . 5 C - -	220	132M
30	31,56	1686	2,51	29872	3 2 .		
26	36,69	1953	2,21	29839	3 6 .		
23	40,76	2166	1,99	29837	4 0 .		
21	44,58	2379	1,78	29837	4 5 .		
19	49,22	2628	1,61	29789	5 0 .		
17	57,58	3066	1,41	29775	5 6 .		
15	63,56	3389	1,27	29775	6 3 .		
14	67,71	3603	1,10	29766	7 1 .		
13	76,14	4039	0,91	29704	8 0 .		
11	87,44	4645	0,93	29650	9 0 .		
10	98,32	5214	0,83	29607	1 0 0		
31	31,16	1660	3,85	43300	F 1 0 2 1 3 2 . _ M _ _ _ _ 5 . 5 C - -	319	132M
27	35,32	1872	3,87	43300	3 6 .		
24	39,25	2087	3,47	43300	4 0 .		
22	44,63	2362	2,71	43300	4 5 .		
19	51,19	2728	2,35	43300	5 0 .		
17	55,97	2975	2,44	43300	5 6 .		
15	64,49	3408	2,13	43300	6 3 .		
14	69,24	3668	1,68	43300	7 1 .		
13	74,39	3935	1,43	43300	8 0 .		
11	87,21	4604	1,57	43300	9 0 .		
10	93,70	4945	1,43	43300	1 0 0		
9,3	102,80	5407	1,18	43200	F 1 0 3 1 1 0 0 _ M _ _ _ _ 5 . 5 C - -	339	132M
8,4	114,24	6006	1,07	43200	1 1 2		
7,4	129,50	6781	1,07	43200	1 2 5		
6,7	143,90	7537	0,96	43200	1 4 0		
4,2	225,49	12402	0,82	56000	F 1 1 3 1 1 0 0 _ M _ _ _ _ 5 . 5 C - -	374	132M
4,2	229,54	12625	1,31	62200	F 1 2 3 1 2 2 5 _ M _ _ _ _ 5 . 5 C - -	560	132M
3,9	247,92	13636	1,21	62200	2 5 0		
3,3	285,33	15693	1,05	62200	2 8 0		
3,1	308,18	16950	0,97	62200	3 1 5		

Remarque

d'autres vitesses de sortie sont disponibles en utilisant des moteurs 2 et 8 pôles - Contacter nos Ingénieurs Produits

SÉRIE F

TABLEAU DE SÉLECTION MOTO-RÉDUCTEURS

7,5 kW

4 PÔLES

Remarque

d'autres vitesses de sortie sont disponibles en utilisant des moteurs 2 et 8 pôles - Contacter nos Ingénieurs Produits

N2 TR/MN	i	M2 Nm	Fm	N	Désignation de l'appareil	Kg	Type de moteur
Vitesse de sortie	Rapport	Couple de sortie	Facteur de service	Charge radiale	Colonne Entrée <input type="text" value="1"/> à <input type="text" value="20"/> Espaces à remplir lors de la saisie d'une commande	Poids	
300	4,84	230	1,71	2661	F 0 5 2 2 5 . 0 _ M _ _ _ _ 7 . 5 A - -	80	132M
213	6,81	327	1,57	2415	6 . 3		
190	7,63	366	1,48	2283	7 . 1		
169	8,56	409	1,36	2115	9 . 0		
133	10,87	521	1,11	1642	1 0 .		
118	12,33	591	1,00	1310	1 2 .		
99	14,70	704	0,86	732	1 4 .		
233	6,22	297	1,57	4640	F 0 6 2 2 7 . 1 _ M _ _ _ _ 7 . 5 A - -	94	132M
166	8,75	421	1,36	4675	9 . 0		
148	9,81	470	1,30	4647	1 0 .		
132	11,01	529	1,23	4588	1 2 .		
104	13,98	671	1,09	4372	1 4 .		
91	15,85	761	1,02	4186	1 6 .		
77	18,90	908	0,92	3830	2 0 .		
214	6,77	322	1,75	6800	F 0 7 2 2 7 . 1 _ M _ _ _ _ 7 . 5 A - -	113	132M
155	9,38	448	1,75	7130	9 . 0		
138	10,54	503	1,75	7220	1 0 .		
125	11,59	554	1,75	7272	1 2 .		
96	15,13	725	1,60	7351	1 4 .		
84	17,21	824	1,48	7330	1 6 .		
69	20,89	1005	1,31	7225	2 0 .		
63	22,98	1098	1,23	7070	2 2 .		
55	26,41	1263	1,10	6864	2 5 .		
48	29,95	1431	1,02	6574	2 8 .		
44	33,03	1584	0,93	6290	3 2 .		
38	37,83	1815	0,84	5790	3 6 .		
208	6,96	333	3,51	8720	F 0 8 2 2 7 . 1 _ M _ _ _ _ 7 . 5 A - -	167	132M
147	9,87	473	3,40	9420	9 . 0		
132	10,96	523	3,23	9620	1 0 .		
119	12,19	585	3,04	9820	1 2 .		
92	15,76	757	2,61	10237	1 4 .		
82	17,70	848	2,44	10437	1 6 .		
67	21,70	1035	2,13	10618	2 0 .		
59	24,45	1174	1,93	10727	2 2 .		
51	28,46	1368	1,75	10788	2 5 .		
46	31,57	1512	1,63	10817	2 8 .		
42	34,55	1660	1,49	10745	3 2 .		
37	39,09	1871	1,37	10645	3 6 .		
33	44,13	2116	1,24	10485	4 0 .		
27	53,49	2554	1,05	10000	5 0 .		
23	62,38	2978	0,92	9440	5 6 .		
21	68,52	3271	0,86	9000	6 3 .		
51	28,41	1364	3,11	29888	F 0 9 2 1 2 8 . _ M _ _ _ _ 7 . 5 A - -	214	132M
46	31,56	1514	2,80	29876	3 2 .		
40	36,69	1756	2,45	29863	3 6 .		
36	40,76	1947	2,21	29833	4 0 .		
33	44,58	2134	1,99	29827	4 5 .		
29	49,22	2355	1,80	29836	5 0 .		
25	57,58	2762	1,56	29812	5 6 .		
23	63,56	3049	1,41	29800	6 3 .		
21	67,71	3233	1,11	29827	7 1 .		
19	76,14	3629	0,99	29748	8 0 .		
17	87,44	4170	1,03	29672	9 0 .		
15	98,32	4678	0,92	29700	1 0 0		
41	35,32	1694	3,81	43300	F 1 0 2 1 3 6 . _ M _ _ _ _ 7 . 5 A - -	313	132M
37	39,25	1879	3,56	43300	4 0 .		
33	44,63	2133	3,00	43300	4 5 .		
28	51,19	2461	2,60	43300	5 0 .		
26	55,97	2678	2,71	43300	5 6 .		
22	64,49	3089	2,35	43300	6 3 .		
21	69,24	3305	1,87	43300	7 1 .		
19	74,39	3565	1,57	43300	8 0 .		
17	87,21	4150	1,75	43300	9 0 .		
15	93,70	4474	1,57	43300	1 0 0		
14	102,80	4870	1,31	43200	F 1 0 3 1 1 0 0 _ M _ _ _ _ 7 . 5 A - -	313	132M
13	114,24	5411	1,18	43200	1 1 2		
11	129,50	6109	1,18	43200	1 2 5		
10	143,90	6788	1,07	43200	1 4 0		
8,9	162,91	7717	0,83	43200	1 6 0		
16	90,56	4473	2,26	56000	F 1 1 3 1 9 0 . _ M _ _ _ _ 7 . 5 A - -	368	132M
14	103,15	5095	2,08	56000	1 0 0		
13	110,94	5480	1,85	56000	1 1 2		
11	126,37	6242	1,70	56000	1 2 5		
10	140,77	6954	1,46	56000	1 4 0		
9,0	160,35	7921	1,34	56000	1 6 0		
8,1	178,07	8796	1,15	56000	1 8 0		
7,1	202,84	10020	1,06	56000	2 0 0		
6,4	225,49	11138	0,91	56000	2 2 5		
5,6	256,85	12688	0,84	56000	2 5 0		

SÉRIE F

TABLEAU DE SÉLECTION MOTO-RÉDUCTEURS

7,5 kW

4 PÔLES

N2 TR/MN	i	M2 Nm	Fm	N	Désignation de l'appareil	Kg	
Vitesse de sortie	Rapport	Couple de sortie	Facteur de service	Charge radiale	Colonne Entrée <input type="text" value="1"/> à <input type="text" value="20"/> Espaces à remplir lors de la saisie d'une commande	Poids	Type de moteur
10	139,88	6910	2,37	62200	F 1 2 3 1 1 4 0 _ M _ _ _ _ 7 . 5 A - -	554	132M
9,6	151,08	7463	2,19	62200	1 6 0		
8,0	181,27	8954	1,83	62200	1 8 0		
7,4	195,79	9671	1,69	62200	2 0 0		
6,3	229,54	11338	1,45	62200	2 2 5		
5,8	247,92	12246	1,34	62200	2 5 0		
5,1	285,33	14094	1,17	62200	2 8 0		
4,7	308,18	15223	1,08	62200	3 1 5		

Remarque

d'autres vitesses de sortie sont disponibles en utilisant des moteurs 2 et 8 pôles - Contacter nos Ingénieurs Produits

SÉRIE F

TABLEAU DE SÉLECTION MOTO-RÉDUCTEURS

7,5 kW

6 PÔLES

N2 TR/MN	i	M2 Nm	Fm	N	Désignation de l'appareil	Kg	
Vitesse de sortie	Rapport	Couple de sortie	Facteur de service	Charge radiale	Colonne Entrée [1] à [20] Espaces à remplir lors de la saisie d'une commande	Poids	Type de moteur
143	6,77	484	1,17	7190	F 0 7 2 2 7 . 1 _ M _ _ _ _ 7 . 5 C - -	153	160M
103	9,38	672	1,17	7340	9 . 0		
92	10,54	755	1,17	7340	1 0 .		
84	11,59	831	1,17	7320	1 2 .		
64	15,13	1089	1,17	7090	1 4 .		
56	17,21	1238	1,08	6880	1 6 .		
139	6,96	499	2,34	9501	F 0 8 2 2 7 . 1 _ M _ _ _ _ 7 . 5 C - -	207	160M
98	9,87	708	2,34	10170	9 . 0		
89	10,96	784	2,34	10297	1 0 .		
80	12,19	877	2,22	10439	1 2 .		
62	15,76	1134	1,91	10687	1 4 .		
55	17,70	1270	1,78	10742	1 6 .		
45	21,70	1561	1,55	10735	2 0 .		
40	24,45	1753	1,41	10678	2 2 .		
34	28,46	2039	1,28	10503	2 5 .		
31	31,57	2258	1,16	10302	2 8 .		
28	34,55	2474	1,04	10000	3 2 .		
25	39,09	2805	0,97	9630	3 6 .		
22	44,13	3160	0,88	9090	4 0 .		
34	28,41	2043	2,07	29832	F 0 9 2 1 2 8 . _ M _ _ _ _ 7 . 5 C - -	261	160M
31	31,56	2264	1,87	29836	3 2 .		
26	36,69	2622	1,64	29789	3 6 .		
24	40,76	2908	1,48	29787	4 0 .		
22	44,58	3195	1,33	29787	4 5 .		
20	49,22	3528	1,20	29720	5 0 .		
17	57,58	4117	1,05	29700	5 6 .		
15	63,56	4550	0,95	29700	6 3 .		
14	67,71	4838	0,82	29700	7 1 .		
47	20,46	1479	3,94	43300	F 1 0 2 1 2 0 . _ M _ _ _ _ 7 . 5 C - -	337	160M
42	22,76	1643	3,77	43300	2 2 .		
37	25,77	1859	3,48	43300	2 5 .		
34	28,01	2031	3,15	43300	2 8 .		
31	31,16	2252	2,84	43300	3 2 .		
27	35,32	2539	2,85	43300	3 6 .		
24	39,25	2832	2,56	43300	4 0 .		
22	44,63	3204	2,00	43300	4 5 .		
19	51,19	3701	1,73	43300	5 0 .		
17	55,97	4036	1,80	43300	5 6 .		
15	64,49	4623	1,57	43300	6 3 .		
14	69,24	4976	1,24	43300	7 1 .		
13	74,39	5338	1,05	43300	8 0 .		
11	87,21	6246	1,16	43300	9 0 .		
10	93,70	6709	1,05	43300	1 0 0		
19	51,85	3829	2,02	49100	F 1 1 2 1 5 6 . _ M _ _ _ _ 7 . 5 C - -	433	160M
16	59,06	4361	2,02	50200	6 3 .		
4,2	229,54	16949	0,97	62200	F 1 2 3 1 2 2 5 _ M _ _ _ _ 7 . 5 C - -	583	160M
3,9	247,92	18306	0,90	62200	2 5 0		

Remarque

d'autres vitesses de sortie sont disponibles en utilisant des moteurs 2 et 8 pôles - Contacter nos Ingénieurs Produits

SÉRIE F

TABLEAU DE SÉLECTION MOTO-RÉDUCTEURS

9,0 kW

4 PÔLES

6 PÔLES

N2 TR/MN	i	M2 Nm	Fm	N	Désignation de l'appareil	Kg	
Vitesse de sortie	Rapport	Couple de sortie	Facteur de service	Charge radiale	Colonne Entrée <input type="text" value="1"/> à <input type="text" value="20"/> Espaces à remplir lors de la saisie d'une commande	Poids	Type de moteur
20	72,26	4283	2,20	45200	F 1 1 3 1 7 1 . . M _ _ _ _ 9 . 0 K - -	379	132M
18	82,3	4878	2,18	46000	8 0 .		
16	90,56	5368	1,89	48700	9 0 .		
14	103,15	6114	1,74	50600	1 0 0		
13	110,94	6576	1,54	56000	1 1 2		
11	126,37	7491	1,42	56000	1 2 5		
10	140,77	8344	1,21	56000	1 4 0		
9,0	160,35	9505	1,12	56000	1 6 0		
8,1	178,07	10555	0,96	56000	1 8 0		
7,1	202,84	12024	0,88	56000	2 0 0		
13	115,39	6840	2,39	59200	F 1 2 3 1 1 1 2 _ M _ _ _ _ 9 . 0 K - -	565	132M
12	124,63	7388	2,20	61400	1 2 5		
10	139,88	8292	1,97	62200	1 4 0		
9,6	151,08	8955	1,82	62200	1 6 0		
8,0	181,27	10745	1,53	62200	1 8 0		
7,4	195,79	11606	1,41	62200	2 0 0		
6,3	229,54	13606	1,21	62200	2 2 5		
5,8	247,92	14696	1,12	62200	2 5 0		
5,1	285,33	16913	0,97	62200	2 8 0		
4,7	308,18	18268	0,90	62200	3 1 5		
22,0	45,04	3991	2,17	45300	F 1 1 2 1 _ 4 5 . . M _ _ _ _ 9 . 0 M - -	447	160L
19,0	51,30	4546	2,17	46100	5 0 .		
19,0	51,85	4594	1,68	49100	5 6 .		
16,0	59,06	5233	1,68	50200	6 3 .		
18,0	53,75	4763	2,39	56300	F 1 2 2 1 _ 5 6 . . M _ _ _ _ 9 . 0 M - -	602	160L
17,0	58,06	5145	2,39	57300	6 3 .		

Remarque

d'autres vitesses de sortie sont disponibles en utilisant des moteurs 2 et 8 pôles - Contacter nos Ingénieurs Produits

SÉRIE F

TABLEAU DE SÉLECTION MOTO-RÉDUCTEURS

11 kW

4 PÔLES

N2 TR/MN	i	M2 Nm	Fm	N	Désignation de l'appareil	Kg	
Vitesse de sortie	Rapport	Couple de sortie	Facteur de service	Charge radiale	Colonne Entrée [1] à [20] Espaces à remplir lors de la saisie d'une commande	Poids	Type de moteur
216	6,77	470	1,20	6030	F 0 7 2 2 7 . 1 _ M _ _ _ _ 1 1 . A - -	140	160M
156	9,38	652	1,20	6061	9 . 0		
139	10,54	733	1,20	6020	1 0 .		
126	11,59	807	1,20	5955	1 2 .		
96	15,13	1056	1,10	5633	1 4 .		
85	17,21	1200	1,02	5377	1 6 .		
210	6,96	486	2,41	8130	F 0 8 2 2 7 . 1 _ M _ _ _ _ 1 1 . A - -	194	160M
148	9,87	689	2,33	8582	9 . 0		
133	10,96	762	2,22	8689	1 0 .		
120	12,19	852	2,09	8784	1 2 .		
93	15,76	1103	1,79	8902	1 4 .		
83	17,70	1235	1,68	8927	1 6 .		
67	21,70	1508	1,46	8784	2 0 .		
60	24,45	1710	1,33	8654	2 2 .		
51	28,46	1993	1,20	8376	2 5 .		
46	31,57	2202	1,12	8135	2 8 .		
42	34,55	2419	1,03	7824	3 2 .		
37	39,09	2725	0,94	7335	3 6 .		
33	44,13	3082	0,85	6740	4 0 .		
129	11,35	794	3,76	29900	F 0 9 2 1 1 1 . _ M _ _ _ _ 1 1 . A - -	248	160M
115	12,68	888	3,53	29900	1 2 .		
100	14,66	1023	3,31	29900	1 4 .		
89	16,37	1144	3,10	29900	1 6 .		
83	17,58	1228	2,94	29900	1 8 .		
73	20,04	1406	2,71	29900	2 0 .		
64	22,70	1587	2,56	29900	2 2 .		
56	25,88	1812	2,36	29900	2 5 .		
51	28,41	1988	2,13	29867	2 8 .		
46	31,56	2205	1,92	29834	3 2 .		
40	36,69	2558	1,68	29800	3 6 .		
36	40,76	2836	1,52	29765	4 0 .		
33	44,58	3108	1,36	29755	4 5 .		
30	49,22	3431	1,24	29772	5 0 .		
25	57,58	4024	1,07	29725	5 6 .		
23	63,56	4442	0,97	29722	6 3 .		
81	18,07	1269	3,87	43200	F 1 0 2 1 1 8 . _ M _ _ _ _ 1 1 . A - -	342	160M
71	20,46	1436	3,59	43200	2 0 .		
64	22,76	1594	3,43	43200	2 2 .		
56	25,77	1804	3,17	43200	2 5 .		
52	28,01	1969	2,96	43200	2 8 .		
47	31,16	2185	2,76	43200	3 2 .		
41	35,32	2476	2,61	43200	3 6 .		
37	39,25	2746	2,44	43200	4 0 .		
33	44,63	3118	2,05	43200	4 5 .		
28	51,19	3597	1,78	43200	5 0 .		
26	55,97	3915	1,85	43200	5 6 .		
22	64,49	4515	1,61	43200	6 3 .		
21	69,24	4831	1,28	43200	7 1 .		
19	74,39	5211	1,08	43200	8 0 .		
17	87,21	6066	1,20	43200	9 0 .		
16	93,70	6540	1,08	43200	1 0 0		
28	51,85	3731	2,02	41400	F 1 1 2 1 5 6 . _ M _ _ _ _ 1 1 . A - -	420	160M
25	59,06	4249	2,02	42200	6 3 .		

Remarque

d'autres vitesses de sortie sont disponibles en utilisant des moteurs 2 et 8 pôles - Contacter nos Ingénieurs Produits

SÉRIE F

TABLEAU DE SÉLECTION MOTO-RÉDUCTEURS

11 kW

4 PÔLES

N2 TR/MN	i	M2 Nm	Fm	N	Désignation de l'appareil	Kg	
Vitesse de sortie	Rapport	Couple de sortie	Facteur de service	Charge radiale	Colonne Entrée [1] à [20] Espaces à remplir lors de la saisie d'une commande	Poids	Type de moteur
32	45,60	3281	2,43	38900	F 1 1 3 1 4 5 . _ M _ _ _ _ 1 1 . A - -	407	160M
28	51,94	3737	2,43	39500	5 0 .		
26	55,67	4006	2,14	41500	5 6 .		
23	63,42	4563	2,14	42100	6 3 .		
20	72,26	5199	1,81	45200	7 1 .		
18	82,30	5922	1,79	46000	8 0 .		
16	90,56	6516	1,55	48700	9 0 .		
14	103,15	7422	1,43	50600	1 0 0		
13	110,94	7982	1,27	53000	1 1 2		
12	126,37	9093	1,17	55100	1 2 5		
10	140,77	10129	1,00	56000	1 4 0		
9,1	160,35	11538	0,92	56000	1 6 0		
16	93,43	6769	2,41	54000	F 1 2 3 1 9 0 . _ M _ _ _ _ 1 1 . K - -	565	132M
14	100,91	7311	2,22	56100	1 0 0		
13	115,39	8360	1,95	59200	1 1 2		
12	124,63	9029	1,80	61400	1 2 5		
10	139,88	10134	1,62	62200	1 4 0		
9,6	151,08	10945	1,49	62200	1 6 0		
8,0	181,27	13133	1,25	62200	1 8 0		
7,4	195,79	14185	1,15	62200	2 0 0		
6,3	229,54	16630	0,99	62200	2 2 5		
5,8	247,92	17961	0,91	62200	2 5 0		
5,1	285,33	20672	0,80	62200	2 8 0		
16	93,43	6722	2,42	54000	F 1 2 3 1 9 0 . _ M _ _ _ _ 1 1 . A - -	570	160M
14	100,91	7261	2,23	56100	1 0 0		
13	115,39	8303	1,97	59200	1 1 2		
12	124,63	8967	1,81	61400	1 2 5		
10	139,88	10065	1,63	62200	1 4 0		
9,7	151,08	10871	1,50	62200	1 6 0		
8,1	181,27	13043	1,26	62200	1 8 0		
7,5	195,79	14087	1,16	62200	2 0 0		
6,4	229,54	16516	1,00	62200	2 2 5		
5,9	247,92	17838	0,92	62200	2 5 0		
5,1	285,33	20530	0,80	62200	2 8 0		

Remarque

d'autres vitesses de sortie sont disponibles en utilisant des moteurs 2 et 8 pôles - Contacter nos Ingénieurs Produits

SÉRIE F

TABLEAU DE SÉLECTION MOTO-RÉDUCTEURS

11 kW

6 PÔLES

N2 TR/MN	i	M2 Nm	Fm	N	Désignation de l'appareil	Kg	
Vitesse de sortie	Rapport	Couple de sortie	Facteur de service	Charge radiale	Colonne Entrée <input type="text" value="1"/> à <input type="text" value="20"/> Espaces à remplir lors de la saisie d'une commande	Poids	Type de moteur
139	6,96	732	1,60	8628	F 0 8 2 2 7 . 1 _ M _ _ _ _ 1 1 . C - -	221	160L
98	9,87	1038	1,60	8894	9 . 0		
89	10,96	1151	1,60	8893	1 0 .		
80	12,19	1286	1,52	8878	1 2 .		
62	15,76	1663	1,30	8675	1 4 .		
55	17,70	1863	1,21	8485	1 6 .		
45	21,70	2290	1,06	7970	2 0 .		
40	24,45	2571	0,96	7550	2 2 .		
34	28,46	2990	0,87	6850	2 5 .		
148	6,57	690	3,72	29900	F 0 9 2 1 6 . 3 _ M _ _ _ _ 1 1 . C - -	275	160L
139	7,00	737	3,59	29900	7 . 1		
124	7,85	827	3,41	29900	8 . 0		
110	8,81	930	3,21	29900	9 . 0		
96	10,13	1065	3,02	29900	1 0 .		
85	11,35	1198	2,83	29900	1 1 .		
77	12,68	1337	2,65	29900	1 2 .		
66	14,66	1542	2,49	29900	1 4 .		
59	16,37	1722	2,33	29900	1 6 .		
55	17,58	1855	2,20	29900	1 8 .		
48	20,04	2117	2,00	29900	2 0 .		
43	22,70	2393	1,80	29900	2 2 .		
37	25,88	2727	1,58	29900	2 5 .		
34	28,41	2997	1,41	29764	2 8 .		
31	31,56	3320	1,28	29772	3 2 .		
26	36,69	3846	1,12	29700	3 6 .		
24	40,76	4265	1,01	29700	4 0 .		
22	44,58	4686	0,90	29700	4 5 .		
20	49,22	5174	0,82	29600	5 0 .		
84	11,48	1219	3,76	43200	F 1 0 2 1 1 1 . _ M _ _ _ _ 1 1 . C - -	356	160L
78	12,39	1314	3,59	43200	1 2 .		
67	14,46	1529	3,35	43200	1 4 .		
62	15,61	1653	3,20	43200	1 6 .		
53	18,07	1919	2,90	43200	1 8 .		
47	20,46	2169	2,69	43200	2 0 .		
42	22,76	2410	2,57	43200	2 2 .		
37	25,77	2727	2,38	43200	2 5 .		
34	28,01	2980	2,15	43200	2 8 .		
31	31,16	3303	1,94	43200	3 2 .		
27	35,32	3724	1,95	43200	3 6 .		
24	39,25	4158	1,75	43200	4 0 .		
22	44,63	4700	1,36	43200	4 5 .		
19	51,19	5429	1,18	43200	5 0 .		
17	55,97	5920	1,22	43200	5 6 .		
15	64,49	6780	1,07	43200	6 3 .		
14	69,24	7299	0,85	43200	7 1 .		
24	45,04	4314	2,46	45300	F 1 1 2 1 4 0 . _ M _ _ _ _ 1 1 . C - -	447	160L
22	51,30	4878	1,88	46100	4 5 .		
19	50,96	5556	1,78	45900	5 0 .		
19	51,85	5615	1,37	49100	5 6 .		
16	59,06	6396	1,37	50200	6 3 .		
18	53,75	5821	1,96	56300	F 1 2 2 1 5 6 . _ M _ _ _ _ 1 1 . C - -	602	160L
17	58,06	6288	1,96	57300	6 3 .		

Remarque

d'autres vitesses de sortie sont disponibles en utilisant des moteurs 2 et 8 pôles - Contacter nos Ingénieurs Produits

SÉRIE F

TABLEAU DE SÉLECTION MOTO-RÉDUCTEURS

15 kW

4 PÔLES

N2 TR/MN	i	M2 Nm	Fm	N	Désignation de l'appareil	Kg	
Vitesse de sortie	Rapport	Couple de sortie	Facteur de service	Charge radiale	Colonne Entrée <input type="text" value="1"/> à <input type="text" value="20"/> Espaces à remplir lors de la saisie d'une commande	Poids	Type de moteur
216	6,77	641	0,88	5150	F 0 7 2 2 7 . 1 _ M _ _ _ _ 1 5 . A - -	157	160L
156	9,38	890	0,88	4840	9 . 0		
139	10,54	1000	0,88	4650	1 0 .		
126	11,59	1100	0,88	4450	1 2 .		
96	15,13	1440	0,81	3670	1 4 .		
210	6,96	662	1,77	7457	F 0 8 2 2 7 . 1 _ M _ _ _ _ 1 5 . A - -	211	160L
148	9,87	940	1,71	7626	9 . 0		
133	10,96	1040	1,62	7626	1 0 .		
120	12,19	1163	1,53	7601	1 2 .		
93	15,76	1504	1,32	7376	1 4 .		
83	17,70	1685	1,23	7201	1 6 .		
67	21,70	2057	1,07	6688	2 0 .		
60	24,45	2332	0,97	6285	2 2 .		
51	28,46	2717	0,88	5620	2 5 .		
46	31,57	3003	0,82	5070	2 8 .		
222	6,57	623	3,64	29900	F 0 9 2 1 6 . 3 _ M _ _ _ _ 1 5 . A - -	265	160L
209	7,00	666	3,51	29900	7 . 1		
186	7,85	747	3,33	29900	8 . 0		
166	8,81	840	3,14	29900	9 . 0		
144	10,13	964	2,95	29889	1 0 .		
129	11,35	1083	2,76	29889	1 1 .		
115	12,68	1211	2,59	29889	1 2 .		
100	14,66	1395	2,43	29876	1 4 .		
89	16,37	1560	2,28	29885	1 6 .		
83	17,58	1675	2,15	29870	1 8 .		
73	20,04	1917	1,99	29869	2 0 .		
64	22,70	2165	1,88	29860	2 2 .		
56	25,88	2471	1,73	29840	2 5 .		
51	28,41	2710	1,56	29842	2 8 .		
46	31,56	3007	1,41	29785	3 2 .		
40	36,69	3489	1,24	29727	3 6 .		
36	40,76	3867	1,11	29687	4 0 .		
33	44,58	4239	1,00	29672	4 5 .		
30	49,22	4678	0,91	29700	5 0 .		
127	11,48	1094	3,69	43200	F 1 0 2 1 1 1 . _ M _ _ _ _ 1 5 . A - -	355	160L
118	12,39	1183	3,52	43200	1 2 .		
101	14,46	1377	3,29	43200	1 4 .		
94	15,61	1486	3,14	43200	1 6 .		
81	18,07	1725	2,85	43200	1 8 .		
71	20,46	1952	2,64	43200	2 0 .		
64	22,76	2167	2,52	43200	2 2 .		
56	25,77	2452	2,34	43200	2 5 .		
52	28,01	2675	2,17	43200	2 8 .		
47	31,16	2969	2,03	43200	3 2 .		
41	35,32	3364	1,92	43200	3 6 .		
37	39,25	3732	1,79	43200	4 0 .		
33	44,63	4237	1,51	43200	4 5 .		
28	51,19	4889	1,31	43200	5 0 .		
26	55,97	5320	1,36	43200	5 6 .		
22	64,49	6136	1,18	43200	6 3 .		
21	69,24	6565	0,94	43200	7 1 .		
17	87,21	8244	0,88	43100	9 0 .		
32	45,04	4434	1,92	38000	F 1 1 2 1 4 5 . _ M _ _ _ _ 1 5 . A - -	439	160L
28	51,30	5051	1,92	38500	5 0 .		
28	51,85	5105	1,49	41400	5 6 .		
25	59,06	5815	1,49	42200	6 3 .		
27	53,75	5292	2,12	47400	F 1 2 2 1 5 6 . _ M _ _ _ _ 1 5 . A - -	594	160L
25	58,60	5375	2,12	48100	6 3 .		

Remarque

d'autres vitesses de sortie sont disponibles en utilisant des moteurs 2 et 8 pôles - Contacter nos Ingénieurs Produits

SÉRIE F

TABLEAU DE SÉLECTION MOTO-RÉDUCTEURS

15 kW

6 PÔLES

N2 TR/MN	i	M2 Nm	Fm	N	Désignation de l'appareil	Kg	
Vitesse de sortie	Rapport	Couple de sortie	Facteur de service	Charge radiale	Colonne Entrée <input type="text" value="1"/> à <input type="text" value="20"/> Espaces à remplir lors de la saisie d'une commande	Poids	Type de moteur
191	5,08	729	3,04	29900	F 0 9 2 1 5 . 0 _ M _ _ _ _ 1 5 . C - -	294	180L
148	6,57	942	2,73	29888	6 . 3		
139	7,00	1006	2,63	29888	7 . 1		
124	7,85	1128	2,50	29888	8 . 0		
110	8,81	1268	2,36	29888	9 . 0		
96	10,13	1452	2,22	29885	1 0 .		
85	11,35	1633	2,07	29870	1 1 .		
77	12,68	1823	1,95	29880	1 2 .		
66	14,66	2103	1,83	29860	1 4 .		
59	16,37	2349	1,71	29860	1 6 .		
55	17,58	2529	1,62	29836	1 8 .		
48	20,04	2887	1,47	29827	2 0 .		
43	22,70	3264	1,32	29827	2 2 .		
37	25,88	3719	1,16	29805	2 5 .		
34	28,41	4087	1,04	29687	2 8 .		
31	31,56	4528	0,94	29700	3 2 .		
26	36,69	5244	0,82	29600	3 6 .		
190	5,11	733	3,49	43500	F 1 0 2 1 5 . 0 _ M _ _ _ _ 1 5 . C - -	380	180L
151	6,43	922	3,49	43500	6 . 3		
136	7,13	1025	3,49	43500	7 . 1		
125	7,76	1115	3,39	43500	8 . 0		
110	8,81	1270	3,18	43500	9 . 0		
99	9,77	1402	3,04	43500	1 0 .		
84	11,48	1654	2,77	43500	1 1 .		
78	12,39	1762	2,65	43500	1 2 .		
67	14,46	2075	2,47	43500	1 4 .		
62	15,61	2243	2,36	43400	1 6 .		
53	18,07	2603	2,14	43400	1 8 .		
47	20,46	2943	1,98	43400	2 0 .		
42	22,76	3270	1,89	43400	2 2 .		
37	25,77	3699	1,75	43400	2 5 .		
34	28,01	4042	1,58	43200	2 8 .		
31	31,16	4481	1,43	43200	3 2 .		
27	35,32	5052	1,43	43200	3 6 .		
24	39,25	5635	1,29	43200	4 0 .		
22	44,63	6376	1,00	43200	4 5 .		
19	51,19	7365	0,87	43200	5 0 .		
17	55,97	8032	0,90	43200	5 6 .		
24	39,83	5882	1,80	40500	F 1 1 2 1 4 0 . _ M _ _ _ _ 1 5 . C - -	496	180L
22	45,04	6652	1,30	45300	4 5 .		
19	51,30	7576	1,30	46100	5 0 .		
19	51,85	7657	1,01	49100	5 6 .		
16	59,06	8722	1,01	50200	6 3 .		
32	45,60	4489	1,77	38900	F 1 1 3 1 4 5 . _ M _ _ _ _ 1 5 . C - -	426	180L
28	51,94	5114	1,77	39500	5 0 .		
26	55,67	5481	1,56	41500	5 6 .		
23	63,42	6244	1,56	42100	6 3 .		
20	72,26	7114	1,32	45200	7 1 .		
18	82,30	8103	1,31	46000	8 0 .		
16	90,56	8916	1,14	48700	9 0 .		
14	103,15	10155	1,05	50600	1 0 0		
13	110,94	10922	0,93	53000	1 1 2		
12	126,37	12442	0,85	55100	1 2 5		
22	34,75	6461	2,18	48900	F 1 2 2 1 4 5 . _ M _ _ _ _ 1 5 . C - -	651	180L
21	47,26	6979	2,18	49600	5 0 .		
18	53,75	7938	1,43	56300	5 6 .		
17	68,06	8594	1,43	57300	6 3 .		
20	72,17	7105	2,28	48200	F 1 2 3 1 7 1 . _ M _ _ _ _ 1 5 . C - -	589	180L
19	77,95	7674	2,11	50200	8 0 .		
16	93,43	9199	1,77	54000	9 0 .		
14	100,91	9935	1,63	56100	1 0 0		
13	115,39	11361	1,44	59200	1 1 2		
12	124,63	12270	1,33	61400	1 2 5		
10	139,88	13772	1,19	62200	1 4 0		
9,6	151,08	14874	1,10	62200	1 6 0		
8,0	181,27	17847	0,92	62200	1 8 0		
7,4	195,79	19276	0,85	62200	2 0 0		

Remarque

d'autres vitesses de sortie sont disponibles en utilisant des moteurs 2 et 8 pôles - Contacter nos Ingénieurs Produits

SÉRIE F

TABLEAU DE SÉLECTION MOTO-RÉDUCTEURS

18,5 kW

4 PÔLES

N2 TR/MN	i	M2 Nm	Fm	N	Désignation de l'appareil	Kg	Type de moteur
Vitesse de sortie	Rapport	Couple de sortie	Facteur de service	Charge radiale	Colonne Entrée [1] à [20] Espaces à remplir lors de la saisie d'une commande	Poids	
287	5,08	597	3,28	29785	F 0 9 2 1 5 . 0 _ M _ _ _ _ 1 8 . A - -	292	180M
222	6,57	769	2,95	29900	6 . 3		
209	7,00	822	2,85	29891	7 . 1		
186	7,85	922	2,70	29874	8 . 0		
166	8,81	1036	2,55	29840	9 . 0		
144	10,13	1190	2,39	29879	1 0 .		
129	11,35	1336	2,24	29879	1 1 .		
115	12,68	1494	2,10	29879	1 2 .		
100	14,66	1720	1,97	29855	1 4 .		
89	16,37	1924	1,85	29872	1 6 .		
83	17,58	2066	1,75	29844	1 8 .		
73	20,04	2364	1,61	29842	2 0 .		
64	22,70	2670	1,52	29825	2 2 .		
56	25,88	3047	1,40	29787	2 5 .		
51	28,41	3343	1,27	29821	2 8 .		
46	31,56	3709	1,14	29742	3 2 .		
40	36,69	4303	1,00	29663	3 6 .		
36	40,76	4770	0,90	29619	4 5 .		
33	44,58	5228	0,81	29600	5 0 .		
205	7,13	839	3,81	43500	F 1 0 2 1 7 . 1 _ M _ _ _ _ 1 8 . A - -	378	180M
188	7,76	913	3,66	43500	8 . 0		
166	8,81	1036	3,43	43500	9 . 0		
149	9,77	1146	3,29	43500	1 0 .		
127	11,48	1349	2,99	43500	1 1 .		
118	12,39	1459	2,86	43500	1 2 .		
101	14,46	1698	2,67	43500	1 4 .		
94	15,61	1833	2,55	43400	1 6 .		
81	18,07	2127	2,31	43400	1 8 .		
71	20,46	2407	2,14	43400	2 0 .		
64	22,76	2672	2,05	43400	2 2 .		
56	25,77	3025	1,89	43400	2 5 .		
52	28,01	3300	1,76	43300	2 8 .		
47	31,16	3662	1,65	43300	3 2 .		
41	35,32	4150	1,56	43300	3 6 .		
37	39,25	4603	1,45	43300	4 0 .		
33	44,63	5226	1,22	43200	4 5 .		
28	51,19	6030	1,06	43200	5 0 .		
26	55,97	6561	1,10	43100	5 6 .		
22	64,49	7568	0,96	43100	6 3 .		
41	34,96	4260	2,38	32100	F 1 1 2 1 3 6 . _ M _ _ _ _ 1 8 . K - -	48	160L
36	39,83	4853	2,19	33300	4 0 .		
32	45,04	5488	1,55	38000	4 5 .		
28	51,30	6251	1,55	38500	5 0 .		
28	51,85	6318	1,21	41400	5 6 .		
25	59,06	7196	1,21	42200	6 3 .		
42	34,96	4202	2,41	32100	F 1 1 2 1 3 6 . _ M _ _ _ _ 1 8 . A - -	469	180M
37	39,83	4787	2,22	33300	4 0 .		
33	45,04	5413	1,57	38000	4 5 .		
29	51,30	6166	1,57	38500	5 0 .		
28	51,85	6232	1,22	41400	5 6 .		
25	59,06	7098	1,22	42200	6 3 .		
32	45,60	5556	1,43	38900	F 1 1 3 1 4 5 . _ M _ _ _ _ 1 8 . K - -	435	160L
28	51,94	6329	1,43	39500	5 0 .		
26	55,67	6783	1,26	41500	5 6 .		
23	63,42	7727	1,26	42100	6 3 .		
20	72,76	8805	1,07	45200	7 1 .		
18	82,30	10028	1,06	46000	8 0 .		
16	90,56	11034	0,92	48700	9 0 .		
14	103,15	12568	0,84	50600	1 0 0		
32	45,60	5481	1,45	38900	F 1 1 3 1 4 5 . _ M _ _ _ _ 1 8 . A - -	456	180M
28	51,94	6233	1,45	39500	5 0 .		
26	55,67	6691	1,28	41500	5 6 .		
23	63,42	7622	1,28	42100	6 3 .		
20	72,76	8685	1,08	45200	7 1 .		
18	82,30	9891	1,07	46000	8 0 .		
16	90,56	11884	0,93	48700	9 0 .		
14	103,15	12397	0,86	50600	1 0 0		
27	53,75	6549	1,71	47400	F 1 2 2 1 5 6 . _ M _ _ _ _ 1 8 . K - -	603	160L
25	58,06	7074	1,71	48100	6 3 .		
27	53,75	6460	1,74	47400	F 1 2 2 1 5 6 . _ M _ _ _ _ 1 8 . A - -	624	180M
25	58,06	6978	1,74	48100	6 3 .		

Remarque

d'autres vitesses de sortie sont disponibles en utilisant des moteurs 2 et 8 pôles - Contacter nos Ingénieurs Produits

SÉRIE F

TABLEAU DE SÉLECTION MOTO-RÉDUCTEURS

18,5 kW

4 PÔLES

18,5 kW

6 PÔLES

Remarque

d'autres vitesses de sortie sont disponibles en utilisant des moteurs 2 et 8 pôles - Contacter nos Ingénieurs Produits

N2 TR/MN	i	M2 Nm	Fm	N	Désignation de l'appareil	Kg	
Vitesse de sortie	Rapport	Couple de sortie	Facteur de service	Charge radiale	Colonne Entrée <input type="text" value="1"/> à <input type="text" value="20"/> Espaces à remplir lors de la saisie d'une commande	Poids	Type de moteur
25	58,27	7100	2,28	43800	F 1 2 3 1 5 6 . _ _ _ 1 6 0 L B - 4 - -	598	160L
23	62,94	7669	2,10	45600	6 3 .		
20	72,17	8794	1,85	48200	7 1 .		
19	77,95	9598	1,70	50200	8 0 .		
16	93,43	11384	1,43	54000	9 0 .		
15	100,91	12295	1,32	56100	1 0 0		
13	115,39	14060	1,16	59200	1 1 2		
12	124,63	15186	1,07	61400	1 2 5		
11	139,88	17044	0,96	62200	1 4 0		
9,7	151,08	18408	0,89	62200	1 6 0		
25	58,27	7003	2,31	43800	F 1 2 3 1 5 6 . _ _ _ 1 8 0 M - 4 - -	619	180M
23	62,94	7565	2,13	45600	6 3 .		
20	72,17	8674	1,87	48200	7 1 .		
19	77,95	9369	1,73	50200	8 0 .		
16	93,43	11229	1,45	54000	9 0 .		
15	100,91	12128	1,34	56100	1 0 0		
13	115,39	13868	1,18	59200	1 1 2		
12	124,63	14979	1,09	61400	1 2 5		
11	139,88	16812	0,97	62200	1 4 0		
9,7	151,08	18518	0,90	62200	1 6 0		
194	5,08	885	2,51	29900	F 0 9 2 1 5 . 0 _ M _ _ _ _ 1 8 . C - -	310	200L
150	6,57	1144	2,25	29877	6 . 3		
141	7,00	1222	2,17	29877	7 . 1		
126	7,85	1370	2,06	29877	8 . 0		
112	8,81	1540	1,94	29877	9 . 0		
97	10,13	1764	1,82	29872	1 0 .		
87	11,35	1984	1,71	29844	1 1 .		
78	12,68	2214	1,60	29862	1 2 .		
67	14,66	2554	1,50	29825	1 4 .		
60	16,37	2853	1,41	29825	1 6 .		
56	17,58	3072	1,33	29781	1 8 .		
49	20,04	3506	1,21	29763	2 0 .		
43	22,70	3964	1,09	29763	2 2 .		
38	25,88	4518	0,95	29723	2 5 .		
35	28,41	4964	0,85	29619	2 8 .		
190	5,11	904	2,83	43500	F 1 0 2 1 5 . 0 _ M _ _ _ _ 1 8 . C - -	395	200L
151	6,43	1138	2,83	43500	6 . 3		
136	7,13	1265	2,83	43500	7 . 1		
125	7,76	1375	2,75	43500	8 . 0		
110	8,81	1567	2,58	43500	9 . 0		
99	9,77	1729	2,47	43500	1 0 .		
84	11,48	2040	2,24	43500	1 1 .		
78	12,39	2198	2,15	43500	1 2 .		
67	14,46	2559	2,00	43500	1 4 .		
62	15,61	2767	1,91	43400	1 6 .		
53	18,07	3211	1,73	43400	1 8 .		
47	20,46	3630	1,61	43400	2 0 .		
42	22,76	4033	1,53	43400	2 2 .		
37	25,77	4563	1,42	43300	2 5 .		
34	28,01	4986	1,28	43300	2 8 .		
31	31,16	5527	1,16	43300	3 2 .		
27	35,32	6232	1,16	43200	3 6 .		
24	39,25	6949	1,04	43200	4 0 .		
22	44,63	7864	0,81	43100	4 5 .		
24	39,83	7292	1,46	40500	F 1 1 2 1 4 0 . _ M _ _ _ _ 1 8 . M - -	505	180L
21	45,04	8246	1,05	45300	4 5 .		
19	51,30	9392	1,05	46100	5 0 .		
19	51,85	9493	0,81	49100	5 6 .		
16	59,06	10813	0,81	50200	6 3 .		
25	39,83	7144	1,49	40500	F 1 1 2 1 4 0 . _ M _ _ _ _ 1 8 . C - -	510	200L
22	45,04	8079	1,07	45300	4 5 .		
19	51,30	9201	1,07	46100	5 0 .		
19	51,85	9300	0,83	49100	5 6 .		
17	59,06	10593	0,83	50200	6 3 .		
25	38,46	7041	2,28	44400	F 1 2 2 1 4 0 . _ M _ _ _ _ 1 8 . M - -	660	180L
22	43,75	8010	1,76	48900	4 5 .		
20	47,26	8652	1,76	49600	5 0 .		
18	53,75	9841	1,16	56300	5 6 .		
17	58,06	10630	1,16	57300	6 3 .		
26,0	38,46	6898	2,33	44400	F 1 2 2 1 4 0 . _ M _ _ _ _ 1 8 . C - -	665	200L
23,0	43,75	7847	1,80	48900	4 5 .		
21,0	47,26	8477	1,80	49600	5 0 .		
18,0	53,75	9641	1,18	56300	5 6 .		
17,0	58,06	10414	1,18	57300	6 3 .		

SÉRIE F

TABLEAU DE SÉLECTION MOTO-RÉDUCTEURS

22 kW

4 PÔLES

N2 TR/MN	i	M2 Nm	Fm	N	Désignation de l'appareil	Kg	
Vitesse de sortie	Rapport	Couple de sortie	Facteur de service	Charge radiale	Colonne Entrée <input type="text" value="1"/> à <input type="text" value="20"/> Espaces à remplir lors de la saisie d'une commande	Poids	Type de moteur
287	5,08	710	2,76	29670	F 0 9 2 1 5 . 0 _ M _ _ _ _ 2 2 . A - -	328	180L
222	6,57	915	2,48	29900	6 . 3		
209	7,00	977	2,39	29882	7 . 1		
186	7,85	1096	2,27	29848	8 . 0		
166	8,81	1232	2,14	29780	9 . 0		
144	10,13	1415	2,01	29870	1 0 .		
129	11,35	1589	1,88	29870	1 1 .		
115	12,68	1777	1,77	29870	1 2 .		
100	14,66	2046	1,66	29835	1 4 .		
89	16,37	2288	1,55	29859	1 6 .		
83	17,58	2457	1,47	29818	1 8 .		
73	20,04	2812	1,35	29815	2 0 .		
64	22,70	3175	1,28	29790	2 2 .		
56	25,88	3624	1,18	29735	2 5 .		
51	28,41	3976	1,07	29800	2 8 .		
46	31,56	4411	0,96	29700	3 2 .		
40	36,69	5117	0,84	29600	3 6 .		
287	5,11	712	3,59	43500	F 1 0 2 1 5 . 0 _ M _ _ _ _ 2 2 . A - -	414	180L
228	6,43	893	3,38	43500	6 . 3		
205	7,13	995	3,21	43500	7 . 1		
188	7,76	1082	3,09	43500	8 . 0		
166	8,81	1228	2,90	43500	9 . 0		
149	9,77	1359	2,77	43500	1 0 .		
127	11,48	1599	2,53	43500	1 1 .		
118	12,39	1729	2,41	43500	1 2 .		
101	14,46	2013	2,25	43500	1 4 .		
94	15,61	2172	2,15	43400	1 6 .		
81	18,07	2521	1,95	43400	1 8 .		
71	20,46	2853	1,80	43400	2 0 .		
64	22,76	3167	1,73	43400	2 2 .		
56	25,77	3585	1,60	43400	2 5 .		
52	28,01	3911	1,49	43300	2 8 .		
47	31,16	4340	1,39	43300	3 2 .		
41	35,32	4918	1,31	43200	3 6 .		
37	39,25	5455	1,23	43200	4 0 .		
33	44,63	6193	1,03	43200	4 5 .		
28	51,19	7146	0,90	43200	5 0 .		
26	55,97	7776	0,93	43100	5 6 .		
22	64,49	8969	0,81	43100	6 3 .		
52	28,40	4059	2,49	29100	F 1 1 2 1 2 8 . _ M _ _ _ _ 2 2 . A - -	486	180L
45	32,34	4622	2,21	30700	3 2 .		
42	34,96	4997	2,03	32100	3 6 .		
37	39,83	5693	1,87	33300	4 0 .		
33	45,04	6437	1,32	38000	4 5 .		
29	51,30	7332	1,32	38500	5 0 .		
28	51,85	7411	1,03	41400	5 6 .		
25	59,06	8441	1,03	42200	6 3 .		
32	45,60	6517	1,22	38900	F 1 1 3 1 4 5 . _ M _ _ _ _ 2 2 . A - -	473	180L
28	51,94	7424	1,22	39500	5 0 .		
26	55,67	7957	1,08	41500	5 6 .		
23	63,42	9064	1,08	42100	6 3 .		
20	72,26	10328	0,91	45200	7 1 .		
18	82,30	11723	0,90	46000	8 0 .		
34	43,75	6253	2,18	40900	F 1 2 2 1 4 5 . _ M _ _ _ _ 2 2 . A - -	641	180L
31	47,26	6755	2,18	41300	5 0 .		
27	53,75	7682	1,46	47400	5 6 .		
25	58,06	8298	1,46	48100	6 3 .		
33	44,96	6426	2,47	39100	F 1 2 3 1 4 5 . _ M _ _ _ _ 2 2 . A - -	636	180L
30	48,56	6940	2,31	40500	5 0 .		
25	58,27	8328	1,94	43800	5 6 .		
23	62,94	8996	1,79	45600	6 3 .		
20	72,17	10315	1,57	48200	7 1 .		
19	77,95	11141	1,45	50200	8 0 .		
16	93,43	13353	1,12	54000	9 0 .		
15	100,91	14423	1,13	56100	1 0 0		
13	115,39	16492	0,99	59200	1 1 2		
12	124,63	17813	0,91	61400	1 2 5		
11	139,88	19992	0,82	62200	1 4 0		

Remarque

d'autres vitesses de sortie sont disponibles en utilisant des moteurs 2 et 8 pôles - Contacter nos Ingénieurs Produits

SÉRIE F

TABLEAU DE SÉLECTION MOTO-RÉDUCTEURS

22 kW

6 PÔLES

N2 TR/MN	i	M2 Nm	Fm	N	Désignation de l'appareil	Kg	
Vitesse de sortie	Rapport	Couple de sortie	Facteur de service	Charge radiale	Colonne Entrée <input type="text" value="1"/> à <input type="text" value="20"/> Espaces à remplir lors de la saisie d'une commande	Poids	Type de moteur
193	5,08	1058	2,10	29900	F 0 9 2 1 5 . 0 _ M _ _ _ _ 2 2 . C - -	329	200L
149	6,57	1367	1,88	29867	6 . 3		
140	7,00	1460	1,81	29867	7 . 1		
125	7,85	1638	1,72	29867	8 . 0		
111	8,81	1841	1,62	29867	9 . 0		
97	10,13	2109	1,53	29859	1 0 .		
86	11,35	2372	1,43	29818	1 1 .		
77	12,68	2647	1,34	29845	1 2 .		
67	14,66	3053	1,26	29790	1 4 .		
60	16,37	3410	1,18	29790	1 6 .		
56	17,58	3672	1,11	29726	1 8 .		
49	20,04	4191	1,01	29700	2 0 .		
43	22,70	4739	0,91	29700	2 2 .		
190	5,11	1076	2,38	43500	F 1 0 2 1 5 . 0 _ M _ _ _ _ 2 2 . C - -	415	200L
151	6,43	1353	2,38	43500	6 . 3		
136	7,13	1504	2,38	43500	7 . 1		
125	7,76	1636	2,31	43500	8 . 0		
110	8,81	1863	2,17	43500	9 . 0		
99	9,77	2056	2,08	43500	1 0 .		
84	11,48	2426	1,89	43500	1 1 .		
78	12,39	2614	1,80	43500	1 2 .		
67	14,46	3043	1,69	43500	1 4 .		
62	15,61	3290	1,61	43400	1 6 .		
53	18,07	3818	1,46	43400	1 8 .		
47	20,46	4317	1,35	43400	2 0 .		
42	22,76	4796	1,29	43400	2 2 .		
37	25,77	5426	1,19	43300	2 5 .		
25	39,83	8539	1,24	40500	F 1 1 2 1 4 0 . _ M _ _ _ _ 2 2 . C - -	530	200L
22	45,04	9656	0,90	45300	4 5 .		
19	51,30	10998	0,90	46100	5 0 .		
25	38,46	8245	1,95	44400	F 1 2 2 1 4 0 . _ M _ _ _ _ 2 2 . C - -	685	200L
22	43,75	9379	1,50	48900	4 5 ,		
21	47,26	10132	1,50	49600	5 0 .		
18	53,75	11523	0,99	56300	5 6 ,		
17	58,06	12447	0,99	57300	6 3 ,		

Remarque

d'autres vitesses de sortie sont disponibles en utilisant des moteurs 2 et 8 pôles - Contacter nos Ingénieurs Produits

SÉRIE F

TABLEAU DE SÉLECTION MOTO-RÉDUCTEURS

30 kW

4 PÔLES

N2 TR/MN	i	M2 Nm	Fm	N	Désignation de l'appareil	Kg	
Vitesse de sortie	Rapport	Couple de sortie	Facteur de service	Charge radiale	Colonne Entrée <input type="text" value="1"/> à <input type="text" value="20"/> Espaces à remplir lors de la saisie d'une commande	Poids	Type de moteur
289	5,08	961	2,04	29408	F 0 9 2 1 5 . 0 _ M _ _ _ _ 3 0 . A - -	350	200L
224	6,57	1239	1,83	29900	6 . 3		
210	7,00	1323	1,77	29863	7 . 1		
187	7,85	1485	1,68	29790	8 . 0		
167	8,81	1669	1,58	29643	9 . 0		
145	10,13	1916	1,49	29848	1 0 .		
130	11,35	2152	1,39	29848	1 1 .		
116	12,68	2407	1,30	29848	1 2 .		
100	14,66	2771	1,22	29788	1 4 .		
90	16,37	3098	1,15	29829	1 6 .		
84	17,58	3327	1,08	29759	1 8 .		
73	20,04	3808	1,00	29753	2 0 .		
65	22,70	4301	0,95	29710	2 2 .		
57	25,88	4909	0,87	29615	2 5 .		
287	5,11	968	2,64	43500	F 1 0 2 1 5 . 0 _ M _ _ _ _ 3 0 . A - -	350	200L
228	6,43	1214	2,49	43500	6 . 3		
205	7,13	1352	2,37	43500	7 . 1		
188	7,76	1470	2,27	43500	8 . 0		
166	8,81	1669	2,13	43500	9 . 0		
149	9,77	1847	2,04	43500	1 0 .		
127	11,48	2173	1,86	43500	1 1 .		
118	12,39	2350	1,77	43500	1 2 .		
101	14,46	2735	1,66	43500	1 4 .		
94	15,61	2952	1,58	43400	1 6 .		
81	18,07	3426	1,43	43400	1 8 .		
71	20,46	3877	1,33	43300	2 0 .		
64	22,76	4304	1,27	43300	2 2 .		
56	25,77	4872	1,18	43300	2 5 .		
72	20,46	4001	2,24	26100	F 1 1 2 1 2 0 . _ M _ _ _ _ 3 0 . K - -	506	180L
65	22,42	4385	2,21	26600	2 2 .		
57	25,54	4995	1,92	28300	2 5 .		
52	28,40	5554	1,82	29100	2 8 .		
45	32,34	6325	1,62	30700	3 2 .		
42	34,96	6837	1,48	32100	3 6 .		
37	39,83	7789	1,36	33300	4 0 .		
33	45,04	8808	0,97	38000	4 5 .		
39	51,30	10032	0,97	38300	5 0 .		
72	20,46	3974	2,26	26100	F 1 1 2 1 2 0 . _ M _ _ _ _ 3 0 . A - -	525	200L
66	22,42	4355	2,22	26600	2 2 .		
58	25,54	4961	1,92	28300	2 5 .		
52	28,40	5516	1,83	29100	2 8 .		
46	32,34	6282	1,63	30700	3 2 .		
42	34,96	6791	1,49	32100	3 6 .		
37	39,83	7736	1,37	33300	4 0 .		
33	45,04	8748	0,97	38000	4 5 .		
39	51,30	9964	0,97	38300	5 0 .		
32	45,60	8918	0,89	38900	F 1 1 3 1 4 5 . _ M _ _ _ _ 3 0 . K - -	493	180L
28	51,94	10158	0,89	39500	5 0 .		
41	35,61	6964	2,22	35200	F 1 2 2 1 3 6 . _ M _ _ _ _ 3 0 . K - -	661	180L
38	38,46	7521	2,12	36300	4 0 .		
33	43,75	8556	1,60	40900	4 5 .		
31	47,26	9242	1,60	41300	5 0 .		
27	53,75	10572	1,07	47400	5 6 .		
25	58,06	11354	1,07	48100	6 3 .		
41	35,61	6917	2,24	35200	F 1 2 2 1 3 6 . _ M _ _ _ _ 3 0 . A - -	680	200L
38	38,46	7470	2,14	36300	4 0 .		
34	43,75	8498	1,61	40900	4 5 .		
31	47,26	9180	1,61	41300	5 0 .		
27	53,75	10440	1,08	47400	5 6 .		
25	58,06	11277	1,08	48100	6 3 .		
33	44,96	8793	1,81	39100	F 1 2 3 1 4 5 . _ M _ _ _ _ 3 0 . K - -	656	180L
30	48,56	9497	1,69	40500	5 0 .		
25	58,27	11395	1,42	43800	5 6 .		
23	62,94	12309	1,31	45600	6 3 .		
20	72,17	14114	1,15	48200	7 1 .		
19	77,95	15244	1,06	50200	8 0 .		
16	93,43	18271	0,89	54000	9 0 .		
15	100,91	19734	0,82	56100	1 0 0		
33	44,96	8733	1,82	39100	F 1 2 3 1 4 5 . _ M _ _ _ _ 3 0 . A - -	686	200L
30	48,56	9432	1,70	40500	5 0 .		
25	58,27	11318	1,43	43800	5 6 .		
23	62,94	12225	1,32	45600	6 3 .		
20	72,17	14018	1,16	48200	7 1 .		
19	77,95	15141	1,07	50200	8 0 .		
16	93,43	18148	0,90	54000	9 0 .		
15	100,91	19600	0,83	56100	1 0 0		

Remarque

d'autres vitesses de sortie sont disponibles en utilisant des moteurs 2 et 8 pôles - Contacter nos Ingénieurs Produits

SÉRIE F

TABLEAU DE SÉLECTION MOTO-RÉDUCTEURS

30 kW

6 PÔLES

N2 TR/MN	i	M2 Nm	Fm	N	Désignation de l'appareil	Kg	
Vitesse de sortie	Rapport	Couple de sortie	Facteur de service	Charge radiale	Colonne Entrée <input type="text" value="1"/> à <input type="text" value="20"/> Espaces à remplir lors de la saisie d'une commande	Poids	Type de moteur
194	5,08	1436	1,55	29900	F 0 9 2 1 5 . 0 _ M _ _ _ _ 3 0 . C - -	412	225M
150	6,57	1855	1,39	29844	6 . 3		
141	7,00	1981	1,34	29844	7 . 1		
126	7,85	2222	1,27	29844	8 . 0		
112	8,81	2497	1,20	29844	9 . 0		
97	10,13	2861	1,13	29829	1 0 .		
87	11,35	3218	1,05	29759	1 1 .		
78	12,68	3591	0,99	29805	1 2 .		
67	14,66	4143	0,93	29710	1 4 .		
60	16,37	4627	0,87	29710	1 6 .		
56	17,58	4982	0,82	29600	1 8 .		
190	5,11	1459	1,75	43500	F 1 0 2 1 5 . 0 _ M _ _ _ _ 3 0 . C - -	500	225M
151	6,43	1836	1,75	43500	6 . 3		
136	7,13	2041	1,75	43500	7 . 1		
125	7,76	2219	1,70	43500	8 . 0		
110	8,81	2528	1,60	43500	9 . 0		
99	9,77	2790	1,53	43500	1 0 .		
84	11,48	3291	1,39	43500	1 1 .		
78	12,39	3547	1,33	43500	1 2 .		
67	14,46	4128	1,24	43500	1 4 .		
62	15,61	4464	1,18	43400	1 6 .		
53	18,07	5180	1,07	43400	1 8 .		
47	20,46	5857	1,00	43400	2 0 .		
42	22,76	6506	0,95	43400	2 2 .		
37	25,77	7361	0,88	43300	2 5 .		
25,0	39,83	11644	0,91	40500	F 1 1 2 1 4 0 . _ M _ _ _ _ 3 0 . M - -	545	200M
25,0	39,83	11585	0,92	40500	F 1 1 2 1 4 0 . _ M _ _ _ _ 3 0 . C - -	584	225M
25,0	38,46	11244	1,43	44400	F 1 2 2 1 4 0 . _ M _ _ _ _ 3 0 . M - -	700	200M
22,0	43,75	12790	1,10	48900	4 5 .		
21,0	47,26	13816	1,10	49600	5 0 .		
26,0	38,46	11187	1,44	44400	F 1 2 2 1 4 0 . _ M _ _ _ _ 3 0 . C - -	739	225M
23,0	43,75	12725	1,11	48900	4 5 .		
21,0	47,26	13746	1,11	49600	5 0 .		

Remarque

d'autres vitesses de sortie sont disponibles en utilisant des moteurs 2 et 8 pôles - Contacter nos Ingénieurs Produits

SÉRIE F

TABLEAU DE SÉLECTION MOTO-RÉDUCTEURS

37 kW

4 PÔLES

N2 TR/MN	i	M2 Nm	Fm	N	Désignation de l'appareil	Kg	
Vitesse de sortie	Rapport	Couple de sortie	Facteur de service	Charge radiale	Colonne Entrée <input type="text" value="1"/> à <input type="text" value="20"/> Espaces à remplir lors de la saisie d'une commande	Poids	Type de moteur
290	5,08	1182	1,66	29179	F 0 9 2 1 5 . 0 _ M _ _ _ _ 3 7 . A - -	403	225S
225	6,57	1523	1,49	29900	6 . 3		
211	7,00	1627	1,44	29846	7 . 1		
188	7,85	1825	1,36	29739	8 . 0		
167	8,81	2051	1,29	29524	9 . 0		
146	10,13	2355	1,21	29829	1 0 .		
130	11,35	2646	1,13	29829	1 1 .		
116	12,68	2958	1,06	29829	1 2 .		
101	14,66	3406	1,00	29747	1 4 .		
90	16,37	3808	0,93	29803	1 6 .		
84	17,58	4090	0,88	29707	1 8 .		
74	20,04	4681	0,81	29700	2 0 .		
287	5,11	1190	2,15	43500	F 1 0 2 1 5 . 0 _ M _ _ _ _ 3 7 . A - -	491	225S
228	6,43	1492	2,02	43500	6 . 3		
205	7,13	1662	1,92	43500	7 . 1		
188	7,76	1807	1,85	43500	8 . 0		
166	8,81	2052	1,73	43500	9 . 0		
149	9,77	2270	1,66	43500	1 0 .		
127	11,48	2671	1,51	43500	1 1 .		
118	12,39	2889	1,44	43500	1 2 .		
101	14,46	3362	1,35	43500	1 4 .		
94	15,61	3629	1,29	43400	1 6 .		
81	18,07	4212	1,17	43400	1 8 .		
71	20,46	4766	1,09	43400	2 0 .		
64	22,76	5291	1,03	43400	2 2 .		
56	25,77	5988	0,96	43300	2 5 .		
95	15,56	3728	2,22	23700	F 1 1 2 1 1 6 , _ M _ _ _ _ 3 7 . K - -	550	200M
82	17,96	4302	2,11	24600	1 8 .		
72	20,46	4901	1,84	26100	2 0 .		
66	22,42	5371	1,81	26600	2 2 .		
58	25,54	6118	1,56	28300	2 5 .		
52	28,40	6803	1,49	29100	2 8 .		
46	32,34	7747	1,32	30700	3 2 .		
42	34,96	8375	1,21	32100	3 6 .		
37	39,83	9542	1,12	33300	4 0 .		
95	15,56	3715	2,22	23700	F 1 1 2 1 1 6 . _ M _ _ _ _ 3 7 . A - -	574	225S
82	17,96	4288	2,11	24600	1 8 .		
72	20,46	4885	1,84	26100	2 0 .		
66	22,42	5353	1,81	26600	2 2 .		
58	25,54	6098	1,56	28300	2 5 .		
52	28,40	6761	1,49	29100	2 8 .		
46	32,34	7721	1,32	30700	3 2 .		
42	34,96	8347	1,21	32100	3 6 .		
37	39,83	9509	1,12	33300	4 0 .		
51	28,92	6928	2,19	28100	F 1 2 2 1 2 8 . _ M _ _ _ _ 3 7 , K - -	705	200M
47	31,23	7481	2,12	28300	3 2 .		
41	35,61	8531	1,81	35200	3 6 .		
38	38,46	9213	1,73	36300	4 0 .		
34	43,75	10481	1,30	40900	4 5 .		
31	47,26	11322	1,30	41300	5 0 .		
27	53,75	12876	0,87	47400	5 6 .		
25	58,06	13909	0,87	48100	6 3 .		
51	28,92	6905	2,20	28100	F 1 2 2 1 2 8 . _ M _ _ _ _ 3 7 . A - -	729	225S
47	31,23	7456	2,13	28300	3 2 .		
42	35,61	8502	1,82	35200	3 6 .		
38	38,46	9182	1,74	36300	4 0 .		
34	43,75	10445	1,31	40900	4 5 .		
31	47,26	11283	1,31	41300	5 0 .		
27	53,75	12833	0,88	47400	5 6 .		
25	58,06	13862	0,88	48100	6 3 .		
33	44,96	10771	1,48	39100	F 1 2 3 1 4 5 . _ M _ _ _ _ 3 7 . K - -	711	200M
30	48,56	11633	1,38	40500	5 0 .		
25	58,27	13959	1,16	43800	5 6 .		
23	62,94	15078	1,07	45600	6 3 .		
20	72,17	17289	0,94	48200	7 1 .		
19	77,95	18674	0,87	50200	8 0 .		
33	44,96	10734	1,48	39100	F 1 2 3 1 4 5 . _ M _ _ _ _ 3 7 . A - -	724	225S
30	48,56	11594	1,38	40500	5 0 .		
25	58,27	13912	1,16	43800	5 6 .		
24	62,94	15027	1,07	45600	6 3 .		
21	72,17	17321	0,94	48200	7 1 .		
19	77,95	18611	0,87	50200	8 0 .		

Remarque

d'autres vitesses de sortie sont disponibles en utilisant des moteurs 2 et 8 pôles - Contacter nos Ingénieurs Produits

SÉRIE F

TABLEAU DE SÉLECTION MOTO-RÉDUCTEURS

37 kW

6 PÔLES

N2 TR/MN	i	M2 Nm	Fm	N	Désignation de l'appareil	Kg	
Vitesse de sortie	Rapport	Couple de sortie	Facteur de service	Charge radiale	Colonne Entrée <input type="text" value="1"/> à <input type="text" value="20"/> Espaces à remplir lors de la saisie d'une commande	Poids	Type de moteur
26	38,46	13797	1,17	44400	F 1 2 2 1 4 0 . _ M _ _ _ _ 3 7 . M - -	766	225M
23	43,75	15694	0,90	48900	4 5 .		
21	47,26	16954	0,90	49600	5 0 .		
26	38,46	13797	1,17	44400	F 1 2 2 1 4 0 . _ M _ _ _ _ 3 7 . C - -	810	250M
23	43,75	15694	0,90	48900	4 5 .		
21	47,26	16954	0,90	49600	5 0 .		

Remarque

d'autres vitesses de sortie sont disponibles en utilisant des moteurs 2 et 8 pôles - Contacter nos Ingénieurs Produits

SÉRIE F

TABLEAU DE SÉLECTION MOTO-RÉDUCTEURS

45 kW

4 PÔLES

45 kW

6 PÔLES

Remarque

d'autres vitesses de sortie sont disponibles en utilisant des moteurs 2 et 8 pôles - Contacter nos Ingénieurs Produits

N2 TR/MN	i	M2 Nm	Fm	N	Désignation de l'appareil	Kg	Type de moteur
Vitesse de sortie	Rapport	Couple de sortie	Facteur de service	Charge radiale	Colonne Entrée <input type="text" value="1"/> à <input type="text" value="20"/> Espaces à remplir lors de la saisie d'une commande	Poids	
290	5,08	1437	1,36	28917	F 0 9 2 1 5 . 0 _ M _ _ _ _ 4 5 . A - -	424	225M
225	6,57	1852	1,23	29900	6 . 3		
211	7,00	1979	1,18	29826	7 . 1		
188	7,85	2220	1,12	29680	8 . 0		
167	8,81	2495	1,06	29387	9 . 0		
146	10,13	2865	0,99	29808	1 0 .		
130	11,35	3218	0,93	29808	1 1 .		
116	12,68	3598	0,87	29808	1 2 .		
101	14,66	4142	0,82	29700	1 4 .		
287	5,11	1448	1,77	43500	F 1 0 2 1 5 . 0 _ M _ _ _ _ 4 5 . A - -	509	225M
228	6,43	1815	1,66	43500	6 . 3		
205	7,13	2022	1,58	43500	7 . 1		
188	7,76	2198	1,52	43500	8 . 0		
166	8,81	2495	1,43	43500	9 . 0		
149	9,77	2761	1,37	43500	1 0 .		
127	11,48	3249	1,24	43500	1 1 .		
118	12,39	3513	1,19	43500	1 2 .		
101	14,46	4089	1,11	43500	1 4 .		
94	15,61	4414	1,06	43400	1 6 .		
81	18,07	5122	0,96	43400	1 8 .		
71	20,46	5796	0,89	43400	2 0 .		
64	22,76	6435	0,85	43400	2 2 .		
148	9,97	2895	2,50	20300	F 1 1 2 1 1 0 , _ M _ _ _ _ 4 5 . A - -	589	225M
131	11,33	3290	2,37	21000	1 1 .		
115	12,90	3746	2,08	22200	1 2 .		
108	13,66	3966	2,09	22400	1 4 .		
95	15,56	4518	1,83	23700	1 6 .		
82	17,96	5215	1,74	24600	1 8 .		
72	20,46	5941	1,51	26100	2 0 .		
66	22,42	6510	1,49	26600	2 2 .		
58	25,54	7416	1,28	28300	2 5 .		
52	28,40	8237	1,23	29100	2 8 .		
46	32,34	9391	1,09	30700	3 2 .		
42	34,96	10151	1,00	32100	3 6 .		
37	39,83	11566	0,92	33300	4 0 .		
65	22,84	6632	2,20	22400	F 1 2 2 1 2 2 . _ M _ _ _ _ 4 5 . A - -	744	225M
60	24,67	7163	2,20	19600	2 5 .		
51	28,92	8398	1,81	28100	2 8 .		
47	31,23	9068	1,75	28300	3 2 .		
42	35,61	10340	1,50	35200	3 6 .		
38	38,46	11168	1,43	36300	4 0 .		
34	43,75	12704	1,07	40900	4 5 .		
31	47,26	13723	1,07	41300	5 0 .		
33	44,96	13055	1,22	39100	F 1 2 3 1 4 5 . _ M _ _ _ _ 4 5 . A - -	744	225M
30	48,56	14100	1,14	40500	5 0 .		
25	58,27	16920	0,96	43800	5 6 .		
24	62,94	18276	0,88	45600	6 3 .		
26	38,46	16780	0,96	44400	F 1 2 2 1 4 0 . _ M _ _ _ _ 4 5 . M - -	850	250M
26	38,46	16695	0,96	44400	F 1 2 2 1 4 0 . _ M _ _ _ _ 4 5 . C - -	970	280S

SÉRIE F

TABLEAU DE SÉLECTION MOTO-RÉDUCTEURS

55 kW

4 PÔLES

N2 TR/MN	i	M2 Nm	Fm	N	Désignation de l'appareil	Kg	
Vitesse de sortie	Rapport	Couple de sortie	Facteur de service	Charge radiale	Colonne Entrée <input type="text" value="1"/> à <input type="text" value="20"/> Espaces à remplir lors de la saisie d'une commande	Poids	Type de moteur
327	4,53	1608	2,36	17900	F 1 1 2 1 4 . 5 _ M _ _ _ _ 5 5 . K - -	624	225M
287	5,16	1831	2,36	18100	5 . 0		
268	5,53	1963	2,37	18400	5 . 6		
235	6,30	2236	2,37	18600	6 . 3		
206	7,20	2550	2,36	18900	7 . 1		
180	8,20	2910	2,35	18900	8 . 0		
169	8,75	3105	2,30	19300	9 . 0		
148	9,97	3538	2,04	20300	1 0 .		
131	11,33	4021	1,94	21000	1 1 .		
115	12,90	4578	1,71	22200	1 2 .		
108	13,66	4848	1,71	22400	1 4 .		
95	15,56	5522	1,50	23700	1 6 .		
82	17,96	6374	1,42	24600	1 8 .		
72	20,46	7261	1,23	26100	2 0 .		
66	22,42	7957	1,22	26600	2 2 .		
58	25,54	9064	1,05	28300	2 5 .		
52	28,40	10079	1,00	29100	2 8 .		
46	32,34	11477	0,89	30700	3 2 .		
42	34,96	12407	0,82	32100	3 6 .		
327	4,53	1608	2,36	17900	F 1 1 2 1 4 . 5 _ M _ _ _ _ 5 5 . A - -	650	250M
287	5,16	1831	2,36	18100	5 . 0		
268	5,53	1963	2,37	18400	5 . 6		
235	6,30	2236	2,37	18600	6 . 3		
206	7,20	2550	2,36	18900	7 . 1		
180	8,20	2910	2,35	18900	8 . 0		
169	8,75	3105	2,30	19300	9 . 0		
148	9,97	3538	2,04	20300	1 0 .		
131	11,33	4021	1,94	21000	1 1 .		
115	12,90	4578	1,71	22200	1 2 .		
108	13,66	4848	1,71	22400	1 4 .		
95	15,56	5522	1,50	23700	1 6 .		
82	17,96	6374	1,42	24600	1 8 .		
72	20,46	7261	1,23	26100	2 0 .		
66	22,42	7957	1,22	26600	2 2 .		
58	25,54	9064	1,05	28300	2 5 .		
52	28,40	10079	1,00	29100	2 8 .		
46	32,34	11477	0,89	30700	3 2 .		
42	34,96	12407	0,82	32100	3 6 .		
320	4,63	1643	2,50	21800	F 1 2 2 1 4 . 5 _ M _ _ _ _ 5 5 . K - -	805	225M
296	5,00	1774	2,50	22200	5 . 0		
187	7,90	2804	2,50	23900	8 . 0		
161	9,19	3262	2,50	24200	9 . 0		
128	11,55	4099	2,50	24600	1 1 .		
119	12,48	4429	2,50	24500	1 2 .		
107	13,88	4926	2,43	21400	1 4 .		
99	14,99	5320	2,43	19000	1 6 .		
83	17,77	6307	2,20	17900	1 8 .		
77	19,19	6811	2,20	15100	2 0 .		
65	22,84	8106	1,80	22400	2 2 .		
60	24,67	8755	1,80	19600	2 5 .		
61	28,92	10264	1,48	28100	2 8 .		
47	31,23	11083	1,43	28300	3 2 .		
42	35,61	12638	1,22	35200	3 6 .		
38	38,46	13649	1,17	36300	4 0 .		
34	43,75	15527	0,88	40900	4 5 .		
31	47,26	16773	0,88	41300	5 0 .		
320	4,63	1643	2,50	21800	F 1 2 2 1 4 . 5 _ M _ _ _ _ 5 5 . A - -	805	250M
296	5,00	1774	2,50	22200	5 . 0		
187	7,90	2804	2,50	23900	8 . 0		
161	9,19	3262	2,50	24200	9 . 0		
128	11,55	4099	2,50	24600	1 1 .		
119	12,48	4429	2,50	24500	1 2 .		
107	13,88	4926	2,43	21400	1 4 .		
99	14,99	5320	2,43	19000	1 6 .		
83	17,77	6307	2,20	17900	1 8 .		
77	19,19	6811	2,20	15100	2 0 .		
65	22,84	8106	1,80	22400	2 2 .		
60	24,67	8755	1,80	19600	2 5 .		
61	28,92	10264	1,48	28100	2 8 .		
47	31,23	11083	1,43	28300	3 2 .		
42	35,61	12638	1,22	35200	3 6 .		
38	38,46	13649	1,17	36300	4 0 .		
34	43,75	15527	0,88	40900	4 5 .		
31	47,26	16773	0,88	41300	5 0 .		
33	44,96	15956	0,99	39100	F 1 2 3 1 4 5 . _ M _ _ _ _ 5 5 . K - -	774	225M
10	48,56	17234	0,93	40500	5 0 .		

Remarque

d'autres vitesses de sortie sont disponibles en utilisant des moteurs 2 et 8 pôles - Contacter nos Ingénieurs Produits

SÉRIE F

TABLEAU DE SÉLECTION MOTO-RÉDUCTEURS

75 kW

4 PÔLES

N2 TR/MN	i	M2 Nm	Fm	N	Désignation de l'appareil	Kg	
Vitesse de sortie	Rapport	Couple de sortie	Facteur de service	Charge radiale	Colonne Entrée <input type="text" value="1"/> à <input type="text" value="20"/> Espaces à remplir lors de la saisie d'une commande	Poids	Type de moteur
327	4,53	2192	1,73	17900	F 1 1 2 1 4 . 5 _ M _ _ _ _ 7 5 . K - -	650	250M
287	5,16	2497	1,73	18100	5 . 0		
268	5,53	2676	1,73	18400	5 . 6		
235	6,30	3049	1,73	18600	6 . 3		
206	7,20	3484	1,73	18900	7 . 1		
180	8,20	3968	1,73	18900	8 . 0		
169	8,75	4235	1,69	19300	9 . 0		
148	9,97	4825	1,50	20300	1 0 .		
131	11,33	5843	1,42	21000	1 1 .		
115	12,90	6243	1,25	22200	1 2 .		
108	13,66	6611	1,25	22400	1 4 .		
95	15,56	7530	1,10	23700	1 6 .		
82	17,96	8692	1,04	24600	1 8 .		
72	20,46	9902	0,91	26100	2 0 .		
66	22,42	10850	0,89	26600	2 2 .		
320	4,63	2241	1,84	21800	F 1 2 2 1 4 . 5 _ M _ _ _ _ 7 5 . K - -	865	250M
296	5,00	2420	1,84	22200	5 . 0		
258	5,73	2773	1,84	22700	5 . 6		
239	6,19	2996	1,84	23100	6 . 3		
202	7,31	3538	1,84	23600	7 . 1		
187	7,90	3823	1,84	23900	8 . 0		
161	9,19	4448	1,84	24200	9 . 0		
149	9,92	4801	1,84	24500	1 0 .		
128	11,55	5590	1,84	24600	1 1 .		
119	12,48	6040	1,84	24500	1 2 .		
107	13,88	6717	1,79	21400	1 4 .		
99	14,99	7254	1,79	19000	1 6 .		
83	17,77	8600	1,62	17900	1 8 .		
77	19,19	9287	1,61	15100	2 0 .		
65	22,84	11053	1,33	22400	2 2 .		
60	24,67	11939	1,32	19600	2 5 .		
51	28,92	13996	1,09	28100	2 8 .		
47	31,23	15114	1,05	28300	3 2 .		
42	35,61	17234	0,90	35200	3 6 .		
38	38,46	18613	0,86	36300	4 0 .		
320	4,63	2236	1,84	21800	F 1 2 2 1 4 . 5 _ M _ _ _ _ 7 5 . A - -	975	280S
297	5,00	2415	1,84	22200	5 . 0		
259	5,73	2767	1,84	22700	5 . 6		
240	6,19	2990	1,84	23100	6 . 3		
203	7,31	3531	1,84	23600	7 . 1		
188	7,90	3815	1,84	23900	8 . 0		
161	9,19	4439	1,84	24200	9 . 0		
149	9,92	4791	1,84	24500	1 0 .		
128	11,55	5578	1,84	24600	1 1 .		
119	12,48	6028	1,84	24500	1 2 .		
107	13,88	6704	1,79	21400	1 4 .		
99	14,99	7240	1,79	19000	1 6 .		
83	17,77	8582	1,62	17900	1 8 .		
77	19,19	9268	1,61	15100	2 0 .		
65	22,84	11031	1,33	22400	2 2 .		
60	24,67	11915	1,32	19600	2 5 .		
51	28,92	13968	1,09	28100	2 8 .		
47	31,23	15083	1,05	28300	3 2 .		
42	35,61	17199	0,90	35200	3 6 .		
39	38,46	18575	0,86	36300	4 0 .		

Remarque

d'autres vitesses de sortie sont disponibles en utilisant des moteurs 2 et 8 pôles - Contacter nos Ingénieurs Produits

SÉRIE F

TABLEAU DE SÉLECTION MOTO-RÉDUCTEURS

90 kW

4 PÔLES

N2 TR/MN	i	M2 Nm	Fm	N	Désignation de l'appareil	Kg	
Vitesse de sortie	Rapport	Couple de sortie	Facteur de service	Charge radiale	Colonne Entrée <input type="text" value="1"/> à <input type="text" value="20"/> Espaces à remplir lors de la saisie d'une commande	Poids	Type de moteur
321	4,63	2682	1,53	21800	F 1 2 2 1 4 . 5 _ M _ _ _ _ 9 0 . A - -	1020	280M
297	5,00	2896	1,53	22200	5 . 0		
259	5,73	3319	1,53	22700	5 . 6		
240	6,19	3585	1,53	23100	6 . 3		
203	7,31	4234	1,53	23600	7 . 1		
188	7,90	4576	1,53	23900	8 . 0		
161	9,19	5323	1,53	24200	9 . 0		
150	9,92	5745	1,53	24500	1 0 .		
128	11,55	6690	1,53	24600	1 1 .		
119	12,48	7228	1,53	24500	1 2 .		
107	13,88	8039	1,49	21400	1 4 .		
99	14,99	8682	1,49	19000	1 6 .		
84	17,77	10292	1,35	17900	1 8 .		
77	19,19	11114	1,35	15100	2 0 .		
65	22,84	13228	1,11	22400	2 2 .		
60	24,67	14288	1,10	19600	2 5 .		
51	28,92	16750	0,91	28100	2 8 .		
48	31,23	18088	0,88	28300	3 2 .		

Remarque

d'autres vitesses de sortie sont disponibles en utilisant des moteurs 2 et 8 pôles - Contacter nos Ingénieurs Produits

SÉRIE F

TABLEAU DE SÉLECTION MOTO-RÉDUCTEURS

110 kW

4 PÔLES

N2 TR/MN	i	M2 Nm	Fm	N	Désignation de l'appareil	Kg	
Vitesse de sortie	Rapport	Couple de sortie	Facteur de service	Charge radiale	Colonne Entrée <input type="text" value="1"/> à <input type="text" value="20"/> Espaces à remplir lors de la saisie d'une commande	Poids	Type de moteur
320	4,63	2682	1,25	21800	F 1 2 2 1 4 . 5 _ M _ _ _ _ 1 1 0 K - -	1080	280M
297	5,00	2896	1,25	22200	5 . 0		
259	5,73	3319	1,25	22700	5 . 6		
240	6,19	3585	1,25	23100	6 . 3		
203	7,31	4234	1,25	23600	7 . 1		
188	7,90	4576	1,25	23900	8 . 0		
161	9,19	5323	1,25	24200	9 . 0		
149	9,92	5745	1,25	24500	1 0 .		
128	11,55	6690	1,25	24600	1 1 .		
119	12,48	7228	1,25	24500	1 2 .		
107	13,88	8039	1,22	21400	1 4 .		
99	14,99	8682	1,22	19000	1 6 .		
83	17,77	10292	1,10	17900	1 8 .		
77	19,19	11114	1,10	15100	2 0 .		
65	22,84	13228	0,90	22400	2 2 .		
60	24,67	14288	0,90	19600	2 5 .		

Remarque

d'autres vitesses de sortie sont disponibles en utilisant des moteurs 2 et 8 pôles - Contacter nos Ingénieurs Produits

SÉRIE F

DIMENSIONS

MOTEURS

F11 et F12

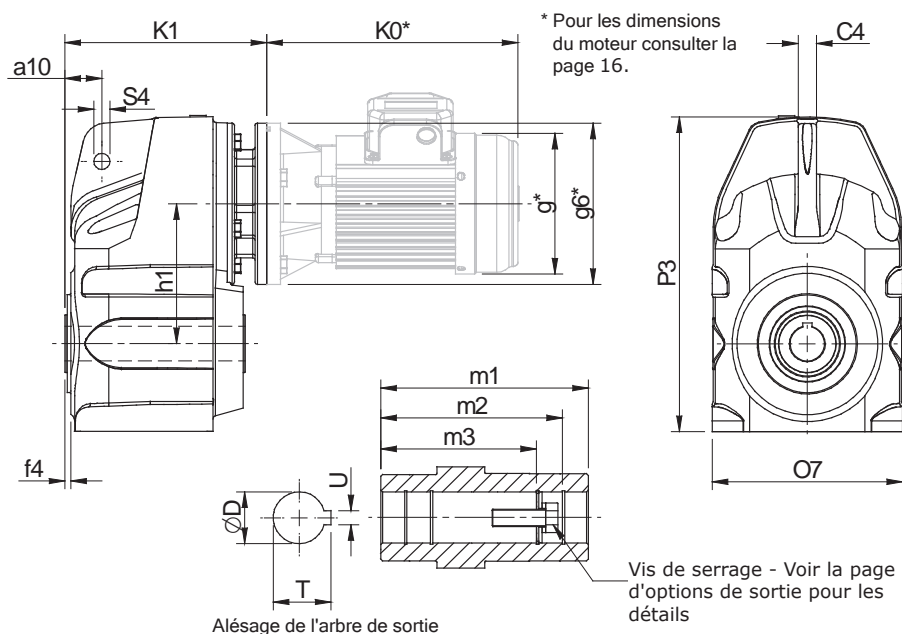

Remarque : L'aspect des appareils F11 et F12 est différent de celui des autres appareils.
Voir dessins ci-dessus.

TYPE D'APPAREIL	a9	a10	C4	f4	h1	O7	P3	S4	V1	Alésage de sortie d'arbre creux					
										D	m1	m2	m3	T	U
F0222 et F0232	140	25	15	5	96	150	224	15	59	25	117,5	105	89	28,5	8
F0322 et F0332	158	32	16	5	121	171	273	15	76	30	156,5	122	105	33,5	8
F0422 et F0432	170	32	16	5	121	171	273	15	76	35	156,5	132	122	38,5	10
F0522 et F0532	198	41	16	5	144	206	318	15	80	40	179	174	142	43,5	12
F0622 et F0632	218	41	16	6	165	231	365	15	101	40	205	174	156	43,5	12
F0722 et F0732	278	50	20	7	200	282	442	24	127	50	233,5	198	183	54	14
F0822 et F0832	346	62	26	3	243	346	536	24	156	60	270	230	210	64,6	18
F0921 et F0931	395	70	30	5	274	400	612	27	175	70	330	270	-	75	20
F1021 et F1031	485	88	36	5,5	332	470	748	27	216	80	370	313	-	85,5	22
F1121 et F1131	485	89	40	3	385	498	784	26	237	90	350	-	-	95,4	25
F1221 et F1231	550	99	50	4	414	550	877	33	236	100	410	-	-	106,4	28

TYPE DE MOTEUR	F0222	F0232	F0322	F0332	F0522	F0532	F0622	F0632	F0722	F0732	F0822	F0832	F0921	F0931	F1021	F1031	F1121	F1131	F1221	F1231
	K1	K1	K1	K1	K1	K1	K1	K1	K1	K1	K1	K1	K1	K1	K1	K1	K1	K1	K1	K1
63	154	169	175	188	189	219	200	230	-	250	-	-	-	-	-	-	-	-	-	-
71	158	173	179	192	195	223	206	234	-	256	-	-	-	-	-	-	-	-	-	-
80	171	186	192	205	213	236	224	247	259	274	340	325	354	380	-	441	-	-	-	-
90	181	196	202	215	223	246	234	257	269	284	340	335	354	380	-	441	-	-	-	-
100	189	204	210	223	250	254	261	265	281	311	346	347	360	386	390	447	-	446	-	-
112	189	204	210	223	250	254	261	265	281	311	346	347	360	386	390	447	-	446	-	-
132	-	-	-	-	250	-	261	-	303	311	346	369	360	-	390	447	-	446	-	524
160	-	-	-	-	-	-	-	-	311	-	376	-	395	-	425	482	-	476	-	496
180	-	-	-	-	-	-	-	-	-	-	-	-	395	-	425	482	491	476	516	496
200	-	-	-	-	-	-	-	-	-	-	-	-	395	-	425	482	491	-	516	524
225	-	-	-	-	-	-	-	-	-	-	-	-	422	-	452	509	521	-	546	526
250	-	-	-	-	-	-	-	-	-	-	-	-	-	-	-	-	521	-	546	-
280	-	-	-	-	-	-	-	-	-	-	-	-	-	-	-	-	-	-	546	-

SÉRIE F

DIMENSIONS

MOTEUR QUADRUPLE RÉDUCTION

* Pour les dimensions du moteur consulter la page 16.

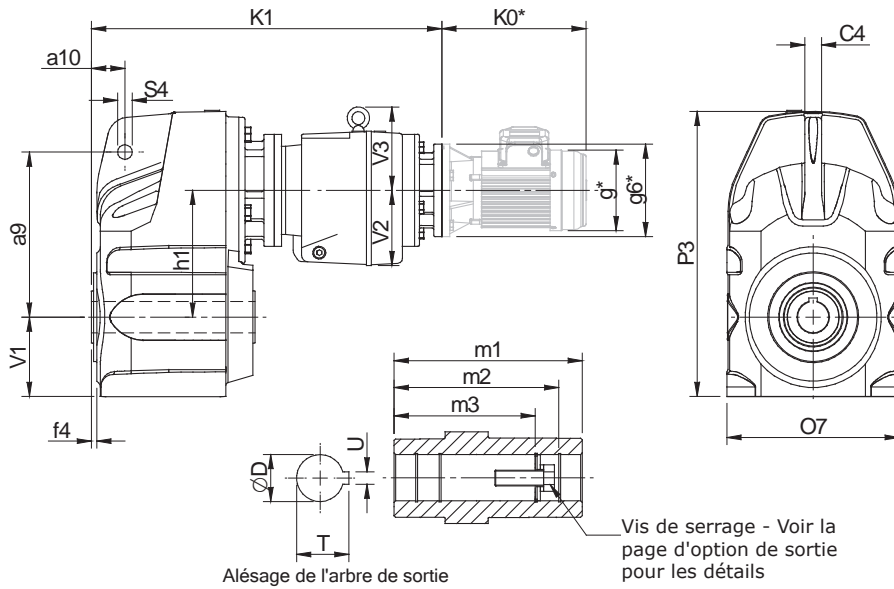

TYPE D'APPAREIL	a9	a10	C4	f4	h1	Ø7	P3	S4	V1	V2	V3	Alésage de sortie d'arbre creux					
												D	m1	m2	m3	T	U
F0342	158	32	16	5	121	171	273	15	76	76	74	30	156,5	122	105	33,5	8
F0442	170	32	16	5	121	171	273	15	76	76	74	35	156,5	132	122	38,5	10
F0542	198	41	16	5	144	206	318	15	80	91	90	40	179	174	142	43,5	12
F0642	218	41	16	6	165	231	365	15	101	91	90	40	205	174	156	43,5	12
F0742	278	50	20	7	200	282	442	24	127	91	90	50	233,5	198	183	54	14
F0842	346	62	26	3	243	346	536	24	156	115	93	60	270	230	210	64,6	18
F0941	395	70	30	5	274	400	612	27	175	115	93	70	330	270	-	75	20
F1041	485	88	36	5,5	332	470	748	27	216	140	155	80	370	313	-	95,4	25

TYPE DE MOTEUR	F0342	F0442	F0542	F0642	F0742	F0842	F0941	F1041
	K1	K1	K1	K1	K1	K1	K1	K1
63	361	361	413	424	459	515	564	-
71	365	365	417	428	463	521	570	-
80	378	378	430	441	476	539	588	672
90	388	388	440	451	486	549	598	682
100	396	396	448	448	494	576	625	694
112	396	396	448	448	494	576	625	694
132	-	-	-	-	-	576	625	716
160	-	-	-	-	-	-	-	724
180	-	-	-	-	-	-	-	-
200	-	-	-	-	-	-	-	-
225	-	-	-	-	-	-	-	-

SÉRIE F

MOTEURS

MODULE ANTIDÉVIREUR

Des modules de mécanisme antidéviereur peuvent être installés entre le réducteur et le moteur. Le dispositif antidéviereur comprend des galets de grande qualité s'écartant par la force centrifuge, permettant ainsi la libre rotation lorsque la vitesse est supérieure à la vitesse d'écartement (tr/min). Pour garantir un fonctionnement correct, la vitesse du moteur doit dépasser la vitesse d'écartement.

Adapté à des températures ambiantes entre -40° et + 50°C

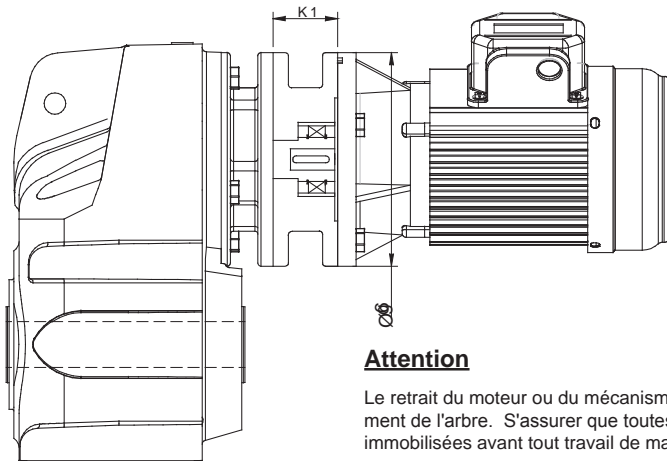

Attention

Le retrait du moteur ou du mécanisme antidéviereur libérera le mouvement de l'arbre. S'assurer que toutes les machines entraînées sont immobilisées avant tout travail de maintenance.

IEC BRIDE B5

Type de moteur	Vitesse d'écartement ('n' min) (tr/mn)	Couple de verrouillage nominal ('T max') (sur moteur) (Nm)	øg6	K1
100	670	170	250	70
112	670	170	250	70
132	620	940	300	95
160	620	940	350	130
180	620	940	350	130
200	550	1260	400	130

NEMA BRIDE C

Type de moteur	Vitesse d'écartement ('n' min) (tr/mn)	Couple de verrouillage nominal ('T max') (sur moteur) (Nm)	øg6	K1
182TC / 184TC	670	300	228	95,25
213TC / 215TC	670	300	228	95,25
254TC / 256TC	620	940	228	120,65
284TC / 286TC	620	940	280	136,5
324TC / 326TC	550	1260	330	152,4

Lorsqu'un module antidéviereur est installé, la dimension K1 doit être ajoutée à la longueur totale du groupe moto-réducteur.

Le sens de rotation de l'arbre de sortie, observé depuis l'extrémité de l'arbre de sortie, doit être spécifié lors de la commande (comme indiqué dans le diagramme), voir page 18 pour la colonne 20 entrée

CW	-	Rotation libre	-	Sens horaire
		Verrouillé	-	Sens anti-horaire
AC	-	Rotation libre	-	Sens anti-horaire
		Verrouillé	-	Sens horaire

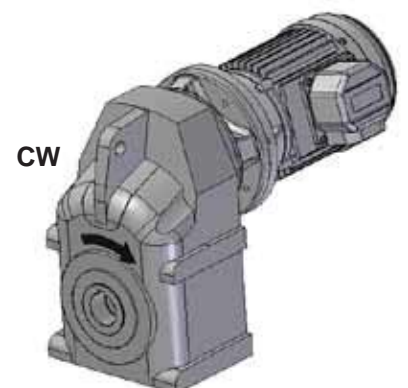

SÉRIE F

DIMENSIONS

OPTIONS MOTEUR

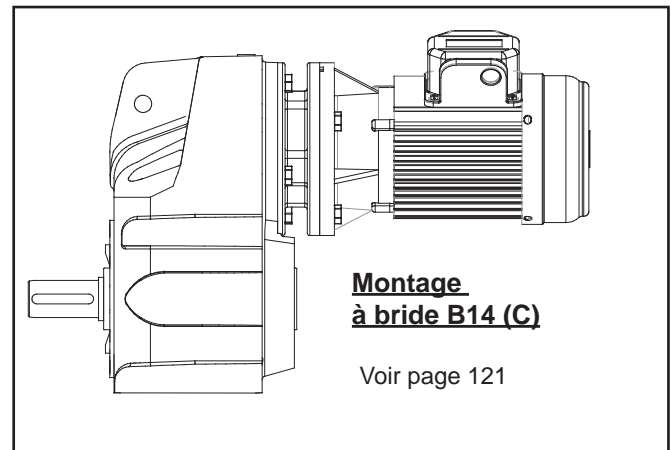
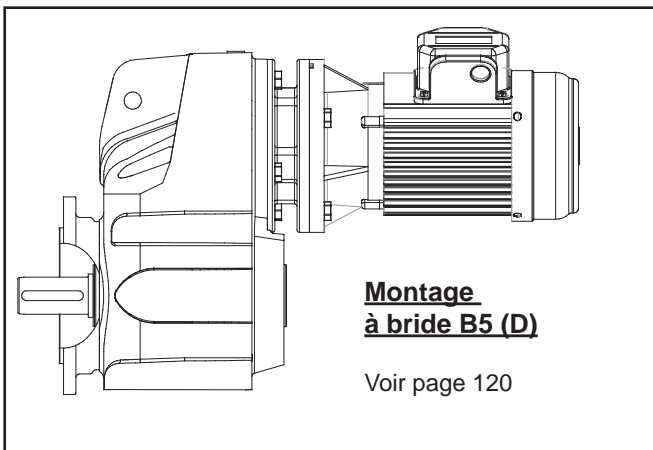
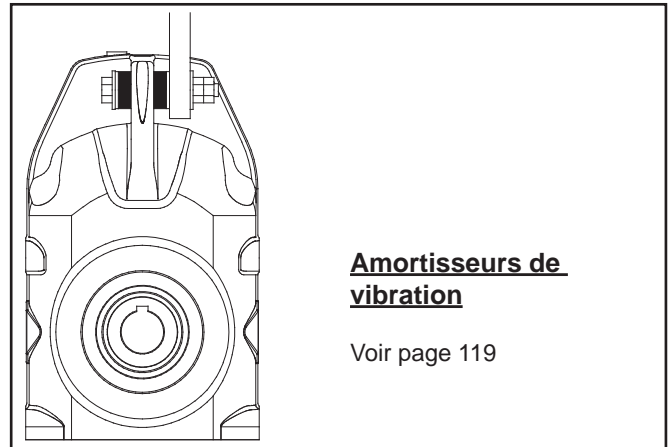
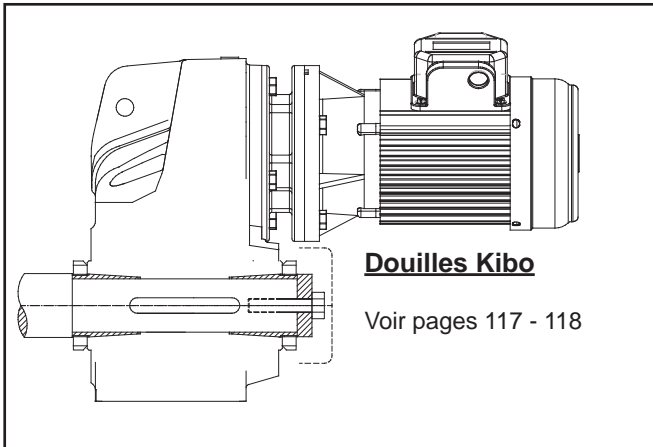

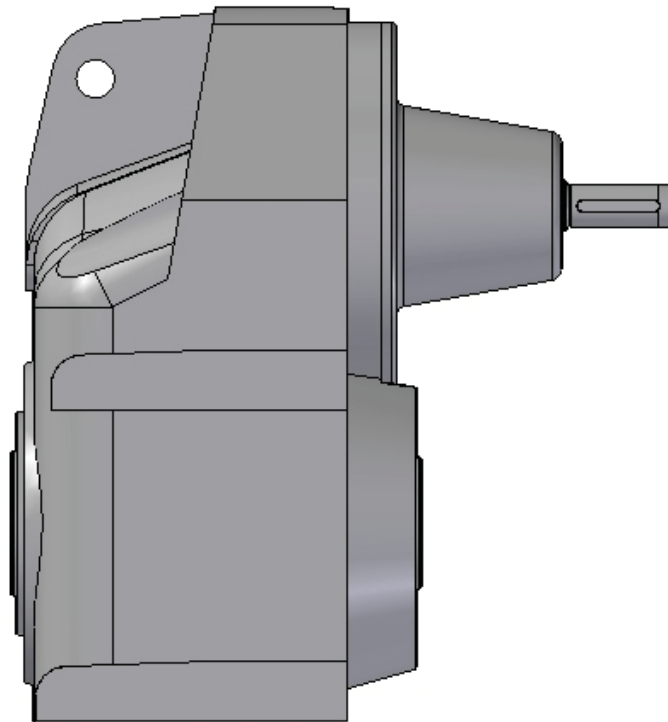

**RÉDUCTEUR
SÉRIE F**

SÉRIE F

CHARGES RADIALES ET AXIALES (EN NEWTONS) SUR LES ARBRES

Charges radiales maximales autorisées

Si une roue dentée, un engrenage, etc. est monté (e) sur l'arbre, un calcul, comme ci-dessous, doit être réalisé pour déterminer la charge radiale sur l'arbre, et les résultats doivent être comparés aux charges radiales maximales autorisées données dans le tableau. Les charges radiales peuvent être réduites en augmentant le diamètre de la roue dentée, de l'engrenage, etc. Si la charge radiale maximale autorisée est dépassée, la roue dentée, l'engrenage, etc. doit être monté (e) sur un arbre séparé, accouplé de manière flexible et soutenu par ses propres paliers, ou bien l'arbre du réducteur doit être rallongé pour tourner dans un palier externe. Sinon, le choix d'un plus grand réducteur représente souvent une solution moins coûteuse.

Les charges radiales autorisées varient selon le sens de rotation. Les valeurs des tableaux sont données pour le sens le plus défavorable où l'appareil transmet la pleine puissance nominale et la charge P appliquée à mi-longueur du bout d'arbre. Elles peuvent donc parfois être augmentées si un sens de rotation plus favorable est choisi, si la puissance transmise est inférieure à la puissance nominale du réducteur ou bien si la charge est appliquée plus près du bâti réducteur. Consulter nos Ingénieurs Produits pour des informations complémentaires. Dans tous les cas, la roue dentée, l'engrenage, etc. doit être positionné (e) aussi près que possible du bâti du réducteur afin de réduire les charges des paliers et les efforts de l'arbre, et afin de prolonger sa durée de vie.

Tous les appareils accepteront des surcharges momentanées de 100 % au-dessus des charges indiquées.

Charge radiale (Newton)

$$P = \frac{\text{kW} \times 9\,500\,000 \times K}{N \times R}$$

où

- P = charge radiale équivalente (Newtons)
- KW = puissance transmise par l'arbre (kilowatts)
- N = vitesse de l'arbre (tr/mn)
- R = rayon d'enroulement des roues dentées, etc. (mm)
- K = facteur

Pièces en porte-à-faux K (facteur)

Pignon à chaîne *	1,00
Pignon hélicoïdal ou droit	1,25
Poulie à courroie trapézoïdale	1,50
Poulie à courroie plate	2,00

* Si des transmissions par chaîne multibrins sont chargées de manière égale et si le brin extérieur est d'une longueur supérieure à la dimension de la sortie A ou de l'entrée B, consulter nos Ingénieurs Produits.

Remarque : 1 Newton = 0,101972 kp = 0,227809 lbf.

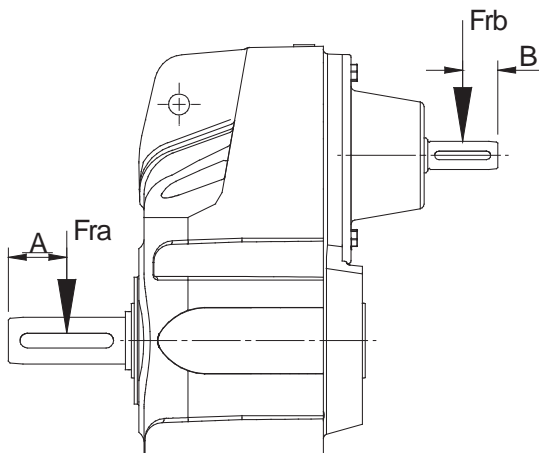

Charges radiales entrée d'arbre, Frb (Kn) 1450 tr/mn

Appareils à deux, trois et cinq étages

	F02	F03	F04	F05	F06	F07	F08	F09	F10	F11	F12
2 étages	1,5	1,5	1,5	1,25	1,05	2,1	3,1	3,5	4,5	N/A	N/A
3 étages	1,5	1,5	1,5	1,5	1,5	1,25	2,1	3,1	3,5	N/A	N/A
4 étages	1,5	1,5	1,5	1,5	1,5	1,5	1,5	1,5	1,8	N/A	N/A

Pour la charge radiale de sortie Fra, consulter les tableaux de caractéristiques pages 21 à 88.

Capacités de poussée axiale (Newtons)

Aucun contrôle ou calcul n'est nécessaire pour les charges axiales (F_A) en direction de l'appareil ou en sens opposé jusqu'à 50% de la charge radiale permmissible. Si la poussée axiale dépasse ces valeurs de manière importante ou s'il y a une combinaison des charges de poussée axiales et des charges radiales, contacter nos Ingénieurs Produits.

Longueur à mi-distance du bout d'arbre

Type d'appareil	Nb. de réductions	Dimension A (mm)	Dimension B (mm)
F02	2	-	20
	3	-	20
	4	-	-
F03	2	23,5	20
	3	23,5	20
	4	-	20
F04	2	28	20
	3	28	20
	4	28	20
F05	2	33	20
	3	33	20
	4	32	20
F06	2	38	20
	3	38	20
	4	38	20
F07	2	47,5	25
	3	47,5	20
	4	47,5	20
F08	2	55	30
	3	55	25
	4	55	20
F09	2	68	40
	3	65	30
	4	65	20
F10	2	85	35
	3	85	40
	4	85	25
F11	2	70	-
	3	70	-
	4	-	-
F12	2	80	-
	3	80	-
	4	-	-

SÉRIE F

CARACTÉRISTIQUES DE PUISSANCE THERMIQUE

Indices thermiques kW

Les indices thermiques sont une mesure de la capacité des appareils à dissiper la chaleur. Un excès de chaleur peut rompre le film d'huile, ce qui peut entraîner une avarie prématurée du réducteur.

Les indices thermiques sont donnés pour une température ambiante de 20°C. Lorsque les appareils fonctionnent à d'autres températures ambiantes, les indices thermiques doivent être corrigés par les facteurs suivants :

Puissance thermique (kW)

Température ambiante °C							
-20	-10	0	10	20	30	40	50
1,57	1,43	1,29	1,14	1	0,86	0,71	0,5

i Rapport	N1 (tr/mn)	F0222	F0322 F0422	F0522	F0622	F0722	F0822	F0921	F1021	F1121	F1221
Jusqu'à 16	2900	-	-	-	-	-	-	-	-	-	-
	1750	5,8	8,7	16	20	30	47	66	98	113	173
	1450	5,1	8,1	14	18	27	42	59	88	103	158
	960	4,6	6,0	10	14	20	32	44	66	77	119
20	2900	7,1	8,5	15	20	28	48	62	87	101	154
	1750	5,2	7,6	14	18	25	43	55	77	91	140
	1450	4,6	6,8	12	15	23	39	50	70	82	127
	960	4,2	5,0	9,2	12	17	29	37	52	61	95
22	2900	4,5	7,5	14	17	26	41	55	78	95	140
	1750	4,7	6,8	12	15	23	36	49	70	84	124
	1450	4,1	6,1	11	14	21	32	45	63	75	112
	960	3,7	4,5	8	10	16	25	33	47	57	85
25	2900	3,1	7,1	14	16	24	38	50	72	87	129
	1750	4,4	6,2	12	13	21	33	44	63	77	116
	1450	3,9	5,6	11	12	19	29	40	57	69	104
	960	3,4	4,1	8,0	9,0	14	22	30	42	51	76
28	2900	2,7	6,5	12	15	22	34	48	69	80	116
	1750	4,1	5,6	10	12	19	29	42	61	69	102
	1450	3,5	5,0	9,3	11	17	26	37	53	62	91
	960	3,1	3,8	6,9	8,2	13	20	28	40	47	67
32	2900	2,5	6,2	11	14	21	32	45	63	73	112
	1750	3,8	5,3	9,9	12	18	27	38	55	64	95
	1450	3,3	4,7	8,9	11	16	24	34	49	57	85
	960	2,9	3,4	6,6	7,9	12	18	25	36	42	64
36	2900	2,7	5,5	10	13	19	30	41	60	71	104
	1750	3,5	4,7	8,6	11	16	26	35	51	61	88
	1450	2,9	4,2	7,6	9,5	14	23	31	45	53	77
	960	2,6	3,1	5,7	6,9	11	17	23	33	40	57
40	2900	2,5	5,3	9,2	12	18	26	38	56	66	98
	1750	3,1	4,4	7,5	10	15	22	32	46	55	82
	1450	2,5	3,9	6,6	8,9	13	19	28	42	49	73
	960	2,3	2,9	4,9	6,5	9,6	14	21	30	36	54
50	2900	1,9	4,8	8,7	10	17	23	34	49	57	87
	1750	2,8	3,9	7,1	8,6	13	19	28	39	47	71
	1450	2,3	3,4	6,2	7,6	12	17	25	35	41	63
	960	2,0	2,5	4,6	5,6	8,6	12	18	26	30	46

Remarque : lors du contrôle des capacités thermiques, utiliser la charge réelle devant être transmise, et non les caractéristiques du moteur d'entraînement.

SÉRIE F

CARACTÉRISTIQUES DOUBLE RÉDUCTION

Remarque : la puissance d'entrée, Pm, peut dépasser la limite thermique. Contrôler la puissance thermique page 114

Pm - Puissance d'entrée (kW)
M2 - Couple de sortie (Nm)
i - Rapport exact (:1)
N2 - Vitesse de sortie (tr/mn)
fra - Charge radiale (kN)

Colonne Entrée			Vitesse d'entrée N1 (tr/mn)	F022					F0322					F0422					F0522				
				N2	i	M2	Pm	fra	N2	i	M2	Pm	fra	N2	i	M2	Pm	fra	N2	i	M2	Pm	fra
6	7	8	(tr/mn)	(i)	(Nm)	(kW)	(kN)	(tr/mn)	(i)	(Nm)	(kW)	(kN)	(tr/mn)	(i)	(Nm)	(kW)	(kN)	(tr/mn)	(i)	(Nm)	(kW)	(kN)	
			2900															599		355	23,10	0,42	
5	.	0	1450															299	4,841	394	12,80	0,73	
			960															198		395	8,44	1,00	
			725															149		395	6,38	1,25	
			2900	491		52	2,80	1,07										426		428	19,70	0,55	
6	.	3	1450	245	5,903	61	1,62	1,38										213	6,806	516	11,80	0,95	
			960	162		68	1,19	1,60										141		516	7,84	1,31	
			725	122		72	0,95	1,78										106		516	5,92	1,64	
			2900	363		61	2,41	1,19	463									463		453	18,60	0,60	
7	.	1	1450	181	7,974	71	1,40	1,54	231	6,262	286	7,16	1,44	231	6,262	286	7,16	1,44	190	7,628	542	11,10	1,04
			960	120		79	1,03	1,79	153		286	4,74	1,80	153		286	4,74	1,80	125		556	7,54	1,44
			725	90		84	0,82	1,98	115		287	3,58	2,11	115		287	3,58	2,11	95		557	5,69	1,78
			2900	319		65	2,25	1,25	330										338		477	17,50	0,66
9	.	0	1450	159	9,069	76	1,32	1,61	165	8,784	314	5,60	1,73	165	8,784	314	5,60	1,73	169	8,563	557	10,20	1,13
			960	105		84	0,96	1,87	109		319	3,76	2,17	109		319	3,76	2,17	112		558	6,74	1,57
			725	79		89	0,77	2,08	82		319	2,84	2,53	82		319	2,84	2,53	84		558	5,09	1,96
			2900	282		68	2,09	1,31	299										266		527	15,20	0,80
1	0	.	1450	141	10,27	81	1,23	1,68	149	9,680	319	5,16	1,83	149	9,680	319	5,16	1,83	133	10,87	580	8,34	1,37
			960	93		88	0,89	1,96	99		327	3,50	2,28	99		327	3,50	2,28	88		614	5,84	1,89
			725	70		94	0,71	2,17	74		327	2,64	2,67	74		327	2,64	2,67	66		615	4,42	2,37
			2900	220		75	1,81	1,43	263										235		537	13,70	0,88
1	2	.	1450	110	13,14	89	1,06	1,84	131	10,99	326	4,65	1,96	131	10,99	326	4,65	1,96	117	12,33	591	7,49	1,51
			960	73		97	0,77	2,14	87		329	3,10	2,45	87		329	3,10	2,45	77		625	5,24	2,10
			725	55		104	0,62	2,37	65		329	2,34	2,87	65		329	2,34	2,87	58		630	3,99	2,62
			2900	204		76	1,72	1,47	207										197		550	11,70	1,01
1	4	.	1450	102	14,16	92	1,01	1,89	103	13,96	337	3,78	2,23	103	13,96	337	3,78	2,23	98	14,70	605	6,44	1,74
			960	67		100	0,73	2,21	68		337	2,50	2,80	68		337	2,50	2,80	65		641	4,51	2,40
			725	51		108	0,60	2,44	51		337	1,89	3,27	51		337	1,89	3,27	49		648	3,44	2,99
			2900	162		85	1,50	1,60	182										171		561	10,40	1,12
1	6	.	1450	81	17,88	99	0,87	2,06	91	15,86	345	3,41	2,39	91	15,86	345	3,41	2,39	85	16,93	575	5,31	1,94
			960	53		110	0,64	2,41	60		354	2,31	2,99	60		354	2,31	2,99	56		575	3,52	2,69
			725	40		120	.53]	2,67	45		354	1,74	3,49	45		354	1,74	3,49	42		576	2,66	3,38
			2900	143		89	1,38	1,68	148										147		572	9,12	1,27
2	0	.	1450	71	20,27	103	0,80	2,16	74	19,46	357	2,87	2,67	74	19,46	357	2,87	2,67	73	19,69	629	5,00	2,19
			960	47		116	0,59	2,51	49		380	2,02	3,34	49		380	2,02	3,34	48		650	3,42	3,04
			725	35		127	0,49	2,80	37		386	1,55	3,88	37		386	1,55	3,88	36		650	2,58	3,81
			2900	125		93	1,27	1,76	134										131		582	8,29	1,39
2	2	.	1450	62	23,16	108	0,73	2,27	67	21,59	362	2,63	2,82	67	21,59	362	2,63	2,82	65	22,03	639	4,55	2,40
			960	41		123	0,55	2,64	44		380	1,83	3,54	44		380	1,83	3,54	43		677	3,19	3,31
			725	31		129	0,44	2,93	33		380	1,38	4,13	33		380	1,38	4,13	32		684	2,43	4,18
			2900	112		96	1,18	1,83	118										123		587	7,85	1,46
2	5	.	1450	56	25,77	112	0,68	2,36	59	24,53	370	2,36	3,02	59	24,53	370	2,36	3,02	61	23,48	645	4,30	2,52
			960	37		129	0,52	2,74	39		386	1,63	3,78	39		386	1,63	3,78	40		683	3,02	3,51
			725	28		129	0,39	3,04	29		386	1,23	4,43	29		386	1,23	4,43	30		701	2,34	4,39

SÉRIE F

CARACTÉRISTIQUES DOUBLE RÉDUCTION

Remarque : la puissance d'entrée, Pm, peut dépasser la limite thermique. Contrôler la puissance thermique page 114

Pm - Puissance d'entrée (kW)
M2 - Couple de sortie (Nm)
i - Rapport exact (:1)
N2 - Vitesse de sortie (tr/mn)
fra - Charge radiale (kN)

Colonne Entrée			Vitesse d'entrée N1 (tr/mn)	F0222					F0322					F0422					F0522				
				N2 (rpm)	i (i)	M2 (Nm)	Pm (kW)	fra (kN)	N2 (rpm)	i (i)	M2 (Nm)	Pm (kW)	fra (kN)	N2 (rpm)	i (i)	M2 (Nm)	Pm (kW)	fra (kN)	N2 (rpm)	i (i)	M2 (Nm)	Pm (kW)	fra (kN)
			2900	102		99	1,10	1,89	104		338	3,82	2,22	104		338	3,82	2,22	104		601	6,78	1,66
2	8	.	1450	51	28,41	117	0,65	2,44	52	27,86	375	2,11	3,23	52	27,86	375	2,11	3,23	52	27,83	660	3,72	2,86
			960	33		129	0,47	2,86	34		375	1,40	4,07	34		375	1,40	4,07	34		696	2,59	3,98
			725	25		129	0,36	3,17	26		375	1,06	4,70	26		375	1,06	4,70	26		696	1,96	4,91
			2900	92		102	1,03	1,97	94		343	3,52	2,35	94		343	3,52	2,35	97		605	6,40	1,75
3	2	.	1450	46	31,26	121	0,61	2,53	47	30,68	374	1,91	3,41	47	30,68	374	1,91	3,41	48	29,71	667	3,52	3,04
			960	30		129	0,43	2,96	31		374	1,27	4,27	31		374	1,27	4,27	32		699	2,44	4,18
			725	23		129	0,32	3,26	23		375	0,96	5,02	23		375	0,96	5,02	24		699	1,84	5,23
			2900	79		107	0,92	2,08	82		351	3,13	2,53	82		351	3,13	2,53	78		623	5,32	2,08
3	6	.	1450	39	36,63	129	0,56	2,69	41	35,30	391	1,74	3,68	41	35,30	391	1,74	3,68	39	36,87	687	2,92	3,58
			960	26		129	0,37	3,12	27		393	1,16	4,60	27		393	1,16	4,60	26		709	2,00	4,91
			725	19		51	0,28	3,50	20		393	0,87	5,42	20		393	0,87	5,42	19		709	1,51	6,28
			2900	65		112	0,81	2,23	75		355	2,91	2,65	75		355	2,91	2,65	66		638	4,62	2,37
4	0	.	1450	32	43,94	129	0,46	2,89	37	38,37	371	1,52	3,88	37	38,37	371	1,52	3,88	33	43,47	703	2,54	4,08
			960	21		129	0,31	3,37	25		371	1,01	4,80	25		371	1,01	4,80	22		716	1,71	5,60
			725	16		129	0,23	3,73	18		371	0,76	5,73	18		371	0,76	5,73	16		716	1,29	7,19
			2900	56		117	0,72	2,36	62		366	2,50	2,94	62		366	2,50	2,94	60		646	4,28	2,55
5	0	.	1450	28	51,22	129	0,40	3,04	31	46,07	391	1,34	4,27	31	46,07	391	1,34	4,27	30	47,60	712	2,35	4,39
			960	18		129	0,26	3,57	20		392	0,89	5,42	20		392	0,89	5,42	20		720	1,57	6,03
			725	14		129	0,20	3,91	15		392	0,67	6,33	15		392	0,67	6,33	15		720	1,19	7,56
			2900	50		122	0,68	2,46	52		371	2,12	3,23	52		371	2,12	3,23	49		522	2,83	2,99
5	6	.	1450	25	56,91	129	0,36	3,17	26	55,28	387	1,10	4,70	26	55,28	387	1,10	4,70	24	58,34	543	1,47	5,23
			960	16		129	0,24	3,73	17		387	0,73	5,91	17		387	0,73	5,91	16		566	1,01	7,19
			725	12		129	0,18	4,14	13		387	0,55	6,83	13		387	0,55	6,83	12		582	0,79	9,00
			2900	42		129	0,59	2,62	46		339	1,72	3,45	46		339	1,72	3,45	44		462	2,25	3,25
6	3	.	1450	21	68,54	129	0,30	3,37	23	62,29	363	0,92	5,02	23	62,29	363	0,92	5,02	22	65,02	480	1,17	5,60
			960	14		129	0,20	3,86	15		378	0,63	6,33	15		378	0,63	6,33	14		501	0,80	7,98
			725	10		129	0,15	3,86	11		389	0,49	7,10	11		389	0,49	7,10	11		512	0,62	9,20
			2900	36		113	0,46	2,77	40		293	1,28	3,72	40		293	1,28	3,72	39		364	1,58	3,58
7	1	.	1450	18	78,56	113	0,22	3,57	20	72,41	314	0,69	5,42	20	72,41	314	0,69	5,42	19	72,92	364	0,79	6,28
			960	12		113	0,15	3,86	13		328	0,47	6,83	13		328	0,47	6,83	13		364	0,52	8,46
			725	9		113	0,11	3,86	10		337	0,37	7,10	10		337	0,37	7,10	9		364	0,40	9,20
			2900	32		105	0,37	2,89	35		264	1,02	4,00	35		264	1,02	4,00					
9	0	.	1450	16	89,28	112	0,20	3,73	17	82,18	283	0,54	5,91	17	82,18	283	0,54	5,91					
			960	10		112	0,13	3,86	11		295	0,38	7,10	11		295	0,38	7,10					
			725	8		112	0,10	3,86	8		303	0,29	7,10	8		303	0,29	7,10					
			2900						31		235	0,80	4,27	31		235	0,80	4,27					
1	0	0	1450						15	93,43	252	0,43	6,33	15	93,43	252	0,43	6,33					
			960						10		263	0,30	7,10	10		263	0,30	7,10					
			725						7		270	0,23	7,10	7		270	0,23	7,10					

SÉRIE F

CARACTÉRISTIQUES DOUBLE RÉDUCTION

Remarque : la puissance d'entrée, Pm, peut dépasser la limite thermique. Contrôler la puissance thermique page 114

Pm - Puissance d'entrée (kW)
M2 - Couple de sortie (Nm)
i - Rapport exact (:1)
N2 - Vitesse de sortie (tr/mn)
fra - Charge radiale (kN)

Colonne Entrée			Vitesse d'entrée N1 (tr/mn)	F0622					F0722					F0822				
				N2	i	M2	Pm	fra	N2	i	M2	Pm	fra	N2	i	M2	Pm	fra
6	7	8	(rpm)	(i)	(Nm)	(kW)	(kN)	(rpm)	(i)	(Nm)	(kW)	(kN)	(rpm)	(i)	(Nm)	(kW)	(kN)	
			2900															
5	.	0	1450															
			960															
			725															
			2900															
6	.	3	1450															
			960															
			725															
			2900	465		380	19,20	1,85	428		560	26,10	2,05	416		908	41,30	2,12
7	.	1	1450	232	6,224	468	11,80	2,63	214	6,772	564	13,10	2,89	208	6,959	914	20,70	3,02
			960	154		509	8,44	3,22	141		565	8,65	3,54	137		917	13,70	3,74
			725	116		509	6,38	3,71	107		566	6,53	4,05	104		918	10,30	4,31
			2900	331		465	16,70	2,20	309		771	25,90	2,41	293		1290	41,30	2,54
9	.	0	1450	165	8,750	573	10,20	3,11	154	9,380	783	13,10	3,39	146	9,865	1300	20,70	3,62
			960	109		649	7,66	3,83	102		784	8,65	4,15	97		1300	13,70	4,46
			725	82		665	5,92	4,42	77		785	6,53	4,76	73		1300	10,30	5,16
			2900	295		495	15,80	2,33	275		822	24,50	2,55	264		1440	41,30	2,68
1	0	.	1450	147	9,807	610	9,72	3,30	137	10,54	880	13,10	3,59	132	10,96	1450	20,70	3,81
			960	97		691	7,27	4,06	91		881	8,65	4,39	87		1450	13,70	4,72
			725	73		717	5,69	4,68	68		882	6,53	5,06	66		1450	10,30	5,43
			2900	263		526	15,00	2,47	250		866	23,50	2,67	237		1550	39,80	2,83
1	2	.	1450	131	11,01	649	9,20	3,49	125	11,59	968	13,10	3,75	118	12,19	1610	20,70	4,04
			960	87		718	6,74	4,29	82		969	8,65	4,62	78		1610	13,70	4,99
			725	65		719	5,09	4,96	62		970	6,53	5,29	59		1610	10,30	5,75
			2900	207		593	13,30	2,78	191		986	20,40	3,05	183		1750	34,90	3,23
1	4	.	1450	103	13,98	730	8,15	3,94	95	15,13	1210	12,50	4,30	91	15,76	2080	20,70	4,61
			960	68		808	5,96	4,85	63		1270	8,65	5,25	60		2090	13,70	5,70
			725	51		808	4,50	5,60	47		1270	6,53	6,06	45		2090	10,30	6,60
			2900	182		629	12,40	2,96	168		1050	19,10	3,25	163		1850	32,70	3,42
1	6	.	1450	91	15,85	775	7,63	4,19	84	17,21	1290	11,70	4,56	81	17,70	2270	20,10	4,89
			960	60		825	5,37	5,16	55		1440	8,65	5,61	54		2340	13,70	6,02
			725	45		825	4,06	5,96	42		1440	6,53	6,41	40		2340	10,30	7,01
			2900	153		681	11,30	3,23	138		1140	17,20	3,58	133		2020	29,20	3,80
2	0	.	1450	76	18,90	838	6,92	4,59	69	20,89	1410	10,50	5,02	66	21,70	2490	17,90	5,43
			960	50		842	4,60	5,66	45		1520	7,54	6,19	44		2810	13,40	6,68
			725	38		842	3,47	6,49	34		1520	5,69	7,11	33		2870	10,30	7,73
			2900	133		723	10,40	3,47	126		1190	16,20	3,74	118		2120	27,20	4,04
2	2	.	1450	66	21,76	741	5,31	4,92	63	22,98	1470	9,98	5,25	59	24,45	2610	16,70	5,75
			960	44		741	3,52	6,03	41		1590	7,14	6,48	39		2950	12,50	7,10
			725	33		741	2,66	6,96	31		1590	5,39	7,44	29		3170	10,10	8,26
			2900	114		770	9,52	3,75	109		1260	14,90	4,02	101		2260	24,90	4,37
2	5	.	1450	57	25,31	837	5,16	5,30	54	26,41	1550	9,18	5,66	50	28,46	2780	15,30	6,26
			960	37		837	3,42	6,58	36		1720	6,73	6,91	33		3150	11,40	7,73
			725	28		837	2,58	7,56	27		1720	5,08	7,96	25		3320	9,11	8,91

SÉRIE F

CARACTÉRISTIQUES DOUBLE RÉDUCTION

Remarque : la puissance d'entrée, Pm, peut dépasser la limite thermique. Contrôler la puissance thermique page 114

Pm - Puissance d'entrée (kW)
M2 - Couple de sortie (Nm)
i - Rapport exact (:1)
N2 - Vitesse de sortie (tr/mn)
fra - Charge radiale (kN)

Colonne Entrée			Vitesse d'entrée N1 (tr/mn)	F0622					F0722					F0822				
				N2	i	M2	Pm	fra	N2	i	M2	Pm	fra	N2	i	M2	Pm	fra
6	7	8	(rpm)	(i)	(Nm)	(kW)	(kN)	(rpm)	(i)	(Nm)	(kW)	(kN)	(rpm)	(i)	(Nm)	(kW)	(kN)	
			2900	102		798	8,83	3,96	96		1320	13,80	4,27	91		2320	23,10	4,61
2	8	.	1450	51	28,32	880	4,86	5,60	48	29,95	1620	8,47	6,00	45	31,57	2690	13,40	6,60
			960	33		880	3,22	6,96	32		1830	6,35	7,32	30		2700	8,85	8,12
			725	25		880	2,43	8,00	24		1860	4,86	8,43	22		2700	6,68	9,51
			2900	96		828	8,59	4,08	87		1380	13,10	4,48	83		2370	21,50	4,83
3	2	.	1450	48	30,18	891	4,61	5,77	43	33,03	1690	8,03	6,33	41	34,55	2580	11,70	6,92
			960	31		892	3,06	7,18	29		1750	5,48	7,68	27		2580	7,74	8,57
			725	24		892	2,31	8,16	21		1750	4,14	9,00	20		2580	5,85	9,98
			2900	81		882	7,72	4,44	76		1450	12,00	4,79	74		2450	19,70	5,12
3	6	.	1450	40	35,77	887	3,88	6,32	38	37,83	1790	7,40	6,73	37	39,09	2770	11,10	7,29
			960	26		887	2,57	7,84	25		1800	4,93	8,26	24		2770	7,34	9,10
			725	20		887	1,94	8,94	19		1800	3,72	9,45	18		2770	5,54	10,53
			2900	75		889	7,30	4,62	67		1520	11,10	5,10	65		2510	17,80	5,47
4	0	.	1450	37	38,19	890	3,65	6,58	33	42,77	1780	6,51	7,21	32	44,13	2910	10,30	7,85
			960	25		890	2,41	8,00	22		1780	4,31	8,80	21		2910	6,84	9,74
			725	18		890	1,82	9,43	16		1780	3,25	10,28	16		2910	5,16	11,19
			2900	61		890	5,89	5,12	58		1570	9,92	5,47	54		2560	15,00	6,02
5	0	.	1450	30	47,40	892	2,95	7,30	29	49,59	1790	5,66	7,68	27	53,49	3160	9,26	8,57
			960	20		893	1,95	8,94	19		1790	3,74	9,45	17		3160	6,13	10,84
			725	15		893	1,47	10,33	14		1790	2,83	10,98	13		3160	4,63	12,44
			2900	51		891	5,01	5,60	49		1620	8,62	5,94	46		2620	13,20	6,53
5	6	.	1450	25	55,89	892	2,50	8,00	24	59,14	1840	4,88	8,43	23	62,38	3300	8,31	9,30
			960	17		893	1,66	9,70	16		1840	3,23	10,28	15		3380	5,63	11,56
			725	12		893	1,25	11,30	12		1840	2,44	11,84	11		3380	4,25	13,54
			2900	47		858	4,41	5,83	44		1640	7,97	6,26	42		2670	12,30	6,84
6	3	.	1450	23	61,20	892	2,29	8,34	22	64,77	1840	4,48	8,80	21	68,52	3370	7,73	9,74
			960	15		893	1,52	10,33	14		1840	2,96	10,98	14		3390	5,14	11,97
			725	11		893	1,15	11,30	11		1840	2,24	12,35	10		3390	3,88	14,22
			2900	38		673	2,83	6,49	37		1490	6,05	6,82	34		2740	10,20	7,62
7	1	.	1450	19	75,00	699	1,47	9,18	18	77,72	1590	3,23	9,70	17	83,97	3390	6,34	10,84
			960	12		729	1,01	11,30	12		1650	2,21	11,84	11		3390	4,20	13,54
			725	9		750	0,79	11,30	9		1650	1,67	13,63	8		3390	3,17	15,93
			2900	34		595	2,25	6,86	32		1220	4,30	7,32	31		2760	9,47	7,98
9	0	.	1450	17	83,59	619	1,17	9,70	16	89,42	1270	2,23	10,28	15	91,70	3300	5,65	11,56
			960	11		645	0,80	11,30	10		1290	1,51	12,94	10		3300	3,74	14,22
			725	8		659	0,62	11,30	8		1290	1,14	14,44	7		3300	2,82	17,05
			2900	30		468	1,58	7,30	29		1070	3,41	7,68	27		2700	8,06	8,57
1	0	0	1450	15	93,75	469	0,79	10,33	14	99,36	1100	1,75	10,98	13	105,6	2690	4,03	12,44
			960	10		469	0,52	11,30	9		1100	1,16	13,63	9		2920	2,89	15,00
			725	7		469	0,40	11,30	7		1100	0,87	15,42	6		2940	2,19	18,45

SÉRIE F

CARACTÉRISTIQUES DOUBLE RÉDUCTION

Remarque : la puissance d'entrée, Pm, peut dépasser la limite thermique. Contrôler la puissance thermique page 114

Pm - Puissance d'entrée (kW)
M2 - Couple de sortie (Nm)
i - Rapport exact (:1)
N2 - Vitesse de sortie (tr/mn)
fra - Charge radiale (kN)

Colonne Entrée			Vitesse d'entrée N1 (tr/mn)	F0921					F1021					F1121					F1221				
6	7	8		N2 (rpm)	i (i)	M2 (Nm)	Pm (kW)	fra (kN)	N2 (rpm)	i (i)	M2 (Nm)	Pm (kW)	fra (kN)	N2 (rpm)	i (i)	M2 (Nm)	Pm (kW)	fra (kN)	N2 (rpm)	i (i)	M2 (Nm)	Pm (kW)	fra (kN)
			2900	-	-	-	-	-	-	-	-	-	640					626					
4	.	5	1450	-	-	-	-	-	-	-	-	-	320	4,530	3798	125,5	17,9	313	4,630	4115	133,1	21,8	
			960	-	-	-	-	-	-	-	-	-	212		3798	81,65	21,3	207		4115	86,55	25,8	
			725	-	-	-	-	-	-	-	-	-	160		3798	61,45	23,9	157		4115	65,15	28,8	
			2900	570	-	-	-	568	-	-	-	-	562		-	-	-	580		-	-	-	
5	.	0	1450	285	5,085	1960	60,30	32,00	284	5,107	2560	78,20	43,00	281	5,160	4326	125,5	18,10	290	5,000	4445	133,1	22,2
			960	189		2220	45,20	32,00	188		2560	51,80	43,00	186		4326	81,65	21,80	192		4445	86,55	26,3
			725	143		2420	37,10	32,00	142		2560	39,10	43,00	141		4326	61,45	24,50	145		4445	65,15	29,4
			2900	-	-	-	-	-	-	-	-	-	524		-	-	-	506		-	-	-	
5	.	6	1450	-	-	-	-	-	-	-	-	-	262	5,530	4642	125,5	18,40	253	5,730	5097	133,1	22,70	
			960	-	-	-	-	-	-	-	-	-	174		4642	81,65	22,10	168		5097	86,55	27,00	
			725	-	-	-	-	-	-	-	-	-	131		4642	61,45	24,90	127		5097	65,15	30,30	
			2900	442	-	-	-	451	-	-	-	-	460		-	-	-	468		-	-	-	
6	.	3	1450	221	6,567	2270	54,20	32,00	225	6,433	3020	73,60	43,00	230	6,300	5288	125,5	18,60	234	6,190	5505	133,1	23,10
			960	146		2570	40,50	32,00	149		3220	51,80	43,00	152		5288	81,65	22,40	155		5505	86,55	27,50
			725	110		2800	33,20	32,00	113		3220	39,10	43,00	115		5288	61,45	25,30	117		5505	65,15	30,80
			2900	414	-	-	-	407	-	-	-	-	403		-	-	-	397		-	-	-	
7	.	1	1450	207	7,000	2340	52,30	32,00	203	7,133	3200	70,00	43,00	201	7,200	6037	125,5	18,90	198	7,310	6500	133,1	23,60
			960	137		2650	39,10	32,00	135		3580	51,80	43,00	133		6037	81,65	22,90	131		6500	86,55	28,30
			725	104		2890	32,10	32,00	102		3580	39,10	43,00	101		6037	61,45	25,90	99		6500	65,15	31,80
			2900	362	-	-	-	370	-	-	-	-	354		-	-	-	367		-	-	-	
8	.	0	1450	181	8,012	2490	49,50	32,00	185	7,846	3340	67,20	43,00	177	8,200	6852	125,5	18,90	184	7,900	7021	133,1	23,90
			960	120		2820	37,00	32,00	122		3780	50,30	43,00	117		6852	81,65	23,10	122		7021	86,55	28,70
			725	90		3070	30,40	32,00	92		3900	39,10	43,00	88		6852	61,45	26,30	92		7021	65,15	32,30
			2900	329	-	-	-	329	-	-	-	-	331		-	-	-	316		-	-	-	
9	.	0	1450	165	8,807	2640	46,80	32,00	165	8,810	3560	63,10	43,00	166	8,750	7141	122,2	19,30	158	9,190	8166	133,1	24,20
			960	109		2990	35,00	32,00	109		4040	47,20	43,00	110		7192	80,04	23,60	104		8166	86,55	29,30
			725	82		3250	28,80	32,00	82		4390	38,80	43,00	83		7192	60,25	26,80	79		8166	65,15	33,10
			2900	286	-	-	-	297	-	-	-	-	291		-	-	-	292		-	-	-	
1	0	.	1450	143	10,13	2850	44,00	32,00	148	9,772	3770	60,40	43,00	145	9,970	7224	108,5	20,30	146	9,920	8820	133,1	24,50
			960	95		3220	32,90	32,00	98		4270	45,20	43,00	96		8193	80,03	23,60	97		8820	86,55	29,70
			725	72		3510	27,00	32,00	74		4550	37,10	43,00	73		8193	60,23	27,00	73		8820	65,15	33,60
			2900	256	-	-	-	253	-	-	-	-	256		6328	167,3	16,50	251		-	-	-	
1	1	.	1450	128	11,35	2990	41,10	32,00	126	11,48	4040	55,00	43,00	128	11,33	7791	103,0	21,00	126	11,55	10268	133,1	24,60
			960	85		3380	30,80	32,00	84		4580	41,10	43,00	85		8370	71,94	25,00	83		10268	86,55	30,10
			725	64		3680	25,30	32,00	63		4980	33,80	43,00	64		8370	54,15	28,50	63		10268	65,15	34,20
			2900	229	-	-	-	234	-	-	-	-	225		6340	147,2	17,50	232		-	-	-	
1	2	.	1450	114	12,68	3140	38,60	32,00	117	12,39	4170	52,50	43,00	112	12,90	7806	90,61	22,20	116	12,48	11090	133,1	24,50
			960	76		3550	28,90	32,00	77		4720	39,30	43,00	74		8881	67,04	25,80	77		11090	86,55	30,40
			725	57		3850	23,60	32,00	59		5140	32,30	43,00	56		9434	54,17	28,70	58		11090	65,15	34,60
			2900	198	-	-	-	201	-	-	-	-	212		6733	147,6	17,60	209		-	-	-	
1	4	.	1450	99	14,66	3390	36,20	32,00	100	14,46	4530	49,00	43,00	106	13,66	8289	90,86	22,40	104	13,88	11993	129,4	21,40
			960	65		3840	27,10	32,00	66		5130	36,70	43,00	70		8744	62,34	26,90	69		11993	84,14	30,90
			725	49		4180	22,20	32,00	50		5580	30,10	43,00	53		8744	46,92	30,60	52		11993	63,33	35,20

SÉRIE F

CARACTÉRISTIQUES DOUBLE RÉDUCTION

Remarque : la puissance d'entrée, Pm, peut dépasser la limite thermique. Contrôler la puissance thermique page 114

Pm - Puissance d'entrée (kW)
M2 - Couple de sortie (Nm)
i - Rapport exact (:1)
N2 - Vitesse de sortie (tr/mn)
fra - Charge radiale (kN)

Colonne Entrée			Vitesse d'entrée N1 (tr/mn)	F0921					F1021					F1121					F1221				
				N2	i	M2	Pm	fra	N2	i	M2	Pm	fra	N2	i	M2	Pm	fra	N2	i	M2	Pm	fra
6	7	8	(rpm)	(i)	(Nm)	(kW)	(kN)	(rpm)	(i)	(Nm)	(kW)	(kN)	(rpm)	(i)	(Nm)	(kW)	(kN)	(rpm)	(i)	(Nm)	(kW)	(kN)	
			2900	177	-	-	-	186					186					186					
1	6	.	1450	89	16,37	3550	33,90	32,00	93	15,61	4670	46,80	43,00	93	15,56	8258	79,47	23,70	97	14,99	10138	202,5	15,90
			960	59		4020	25,40	32,00	61		5290	35,00	43,00	62		9396	58,80	27,60	64		12954	84,16	31,10
			725	44		4310	20,50	32,00	46		5750	28,80	43,00	47		9960	46,92	30,80	48		12954	63,34	35,60
			2900	165		-	-	-	160					163				163					
1	8	.	1450	82	17,58	3610	32,00	32,00	80	18,07	4910	42,40	43,00	82	17,76	9058	75,52	24,6	82	17,77	10577	178,3	17,00
			960	55		4090	24,00	32,00	53		5560	31,70	43,00	54		10120	54,87	28,8	54		13884	116,99	17,90
			725	41		4310	19,10	32,00	40		6050	26,10	43,00	41		10120	41,3	32,8	41		15151	83,03	26,10
			2900	145		-	-	-	142					142				142					
2	0	.	1450	72	20,04	3760	29,20	32,00	71	20,46	5150	39,30	43,00	71	20,46	8965	65,61	26,10	76	19,19	11409	178,1	14,90
			960	48		4240	21,80	32,00	47		5830	29,40	43,00	47		10200	48,55	30,30	50		14966	116,78	15,10
			725	36		4240	16,50	32,00	35		6340	24,10	43,00	35		10617	38,04	34,10	38		15852	80,44	26,10
			2900	128		3300	45,60	32,00	127		4440	61,20	43,00	129		7854	104,91	20,90	127		11145	146,1	20,60
2	2	.	1450	64	22,70	4070	28,00	32,00	64	22,76	5470	37,60	43,00	65	22,42	9669	64,58	26,60	63	22,84	14520	95,85	22,40
			960	42		4310	19,60	32,00	42		6190	28,10	43,00	43		10120	43,96	31,90	42		16005	68,24	31,30
			725	32		4310	14,80	32,00	32		6740	23,10	43,00	32		10120	33,09	36,30	32		16100	51,67	39,50
			2900	112		3480	42,10	32,00	113		4650	56,60	43,00	114		7732	90,66	22,20	118		12019	145,9	18,50
2	5	.	1450	56	25,88	4280	25,80	32,00	56	25,77	5730	34,80	43,00	57	25,54	9519	55,81	28,30	59	24,67	15757	95,64	19,60
			960	37		4310	17,20	32,00	37		6480	26,00	43,00	38		10617	40,48	33,10	39		15946	62,95	36,10
			725	28		4310	13,00	32,00	28		7050	21,40	43,00	28		10617	30,47	37,70	29		16039	47,65	41,20
			2900	102		3220	35,50	32,00	103		4730	52,80	43,00	102		8433	88,93	22,60	100		11582	119,9	25,30
2	8	.	1450	51	28,41	4060	22,30	32,00	52	28,04	5820	32,40	43,00	51	28,40	10120	53,36	29,10	50	28,92	15188	78,64	28,10
			960	34		4240	15,40	32,00	34		6400	23,50	43,00	34		10120	34,7	35,50	33		16086	54,17	38,60
			725	26		4240	11,60	32,00	26		6400	17,80	43,00	26		10120	26,12	40,30	25		16172	40,99	44,10
			2900	92		3250	32,30	32,00	92		4910	49,30	43,00	90		8302	76,88	24,10	93		12488	119,8	23,2
3	2	.	1450	46	31,56	4110	20,30	32,00	46	31,60	6040	30,30	43,00	45	32,34	10221	47,32	30,70	46	31,23	15874	76,11	28,30
			960	30		4240	13,90	32,00	30		6400	21,20	43,00	30		10617	31,97	36,90	31		16024	49,97	40,30
			725	23		4240	10,50	32,00	23		6400	15,00	43,00	22		10617	24,06	41,80	23		16108	37,81	45,90
			2900	79		3960	33,80	32,00	82		5240	46,60	43,00	83		9043	77,46	24,3	81		11943	100,4	28,40
3	6	.	1450	40	36,69	4310	18,40	32,00	41	35,32	6460	28,60	43,00	41	34,96	10120	43,35	32,10	41	35,61	15465	64,03	35,20
			960	26		4310	12,20	32,00	27		7250	21,30	43,00	27		10120	28,19	39,00	27		16150	44,17	42,50
			725	20		4310	9,18	32,00	21		7250	16,00	43,00	21		10120	21,22	44,10	20		16229	33,41	48,40
			2900	71		4100	31,60	32,00	74		5440	43,50	43,00	73		8893	66,87	25,90	75		12874	100,3	27,90
4	0	.	1450	36	40,76	4310	16,60	32,00	37	39,25	6690	26,70	43,00	36	39,83	10617	39,91	33,30	38	38,46	15951	62,10	36,30
			960	24		4310	11,00	32,00	24		7250	19,10	43,00	24		10617	25,96	40,50	25		16087	40,73	44,40
			725	18		4310	8,27	32,00	18		7250	14,50	43,00	18		10617	19,54	45,80	19		16163	30,80	50,30
			2900	65		3460	24,30	32,00	65		5570	39,30	43,00	64		8153	54,57	28,40	66		10498	71,86	32,80
4	5	.	1450	33	44,58	4310	15,10	32,00	33	44,43	6400	22,50	43,00	32	45,04	8545	28,60	37,80	33	43,75	13655	46,74	40,90
			960	22		4310	10,00	32,00	22		6400	14,90	43,00	21		8710	18,96	45,10	22		14114	31,42	48,90
			725	16		4310	7,57	32,00	16		6400	11,20	43,00	16		8780	14,38	50,50	17		14233	23,85	55,10
			2900	59		3500	22,30	32,00	57		5850	35,80	43,00	57		9287	54,58	28,50	61		11310	71,67	33,20
5	0	.	1450	29	49,22	4240	13,50	32,00	28	51,19	6400	19,50	43,00	28	51,30	9733	28,60	38,40	31	47,26	14749	46,73	41,30
			960	20		4240	8,92	32,00	19		6400	12,90	43,00	19		9921	18,96	45,90	20		15244	31,41	49,60
			725	15		4240	6,73	32,00	14		6400	9,77	43,00	14		10000	14,38	51,60	15		15373	23,84	55,90

SÉRIE F

CARACTÉRISTIQUES DOUBLE RÉDUCTION

Remarque : la puissance d'entrée, Pm, peut dépasser la limite thermique. Contrôler la puissance thermique page 114

Pm - Puissance d'entrée (kW)
M2 - Couple de sortie (Nm)
i - Rapport exact (:1)
N2 - Vitesse de sortie (tr/mn)
fra - Charge radiale (kN)

Colonne Entrée			Vitesse d'entrée N1 (tr/mn)	F0921					F1021					F1121					F1221				
				N2	i	M2	Pm	fra	N2	i	M2	Pm	fra	N2	i	M2	Pm	fra	N2	i	M2	Pm	fra
6	7	8	(rpm)	(i)	(Nm)	(kW)	(kN)	(rpm)	(i)	(Nm)	(kW)	(kN)	(rpm)	(i)	(Nm)	(kW)	(kN)	(rpm)	(i)	(Nm)	(kW)	(kN)	
			2900	50		4310	23,50	32,00	52		6160	34,60	43,00	56		7406	42,78	31,20	54		10598	58,74	35,90
5	6	.	1450	25	57,58	4310	11,70	32,00	26	55,97	7250	20,30	43,00	28		7617	22,00	41,40	27		11213	31,08	47,50
			960	17		4310	7,77	32,00	17		7250	13,40	43,00	19	51,85	7720	14,50	49,10	18	53,75	11370	20,49	56,50
			725	13		4310	5,87	32,00	13		7250	10,10	43,00	14		7779	11,00	54,80	13		11458	15,54	62,20
			2900	46		4310	21,30	32,00	45		6460	31,50	43,00	49		8435	42,77	31,60	50		11471	59,86	36,30
6	3	.	1450	23	63,56	4310	10,60	32,00	22	64,49	7250	17,60	43,00	25	59,06	8677	22,00	42,20	25	58,06	12112	31,08	48,20
			960	15		4310	7,03	32,00	15		7250	11,70	43,00	16		8794	14,50	50,20	17		12281	20,49	57,40
			725	11		4310	5,31	32,00	11		7250	8,82	43,00	12		8860	11,00	56,00	12		12376	15,54	62,20
			2900	43		3610	16,80	32,00	42		6160	27,90	43,00	-		-	-	-	-		-	-	-
7	1	.	1450	21	67,71	3950	9,16	32,00	21	69,24	6170	14,00	43,00	-	-	-	-	-	-		-	-	-
			960	14		3950	6,06	32,00	14		6170	9,25	43,00	-	-	-	-	-	-		-	-	-
			725	11		3950	4,58	32,00	10		6170	6,98	43,00	-	-	-	-	-	-		-	-	-
			2900	38		3610	14,90	32,00	39		5600	23,70	43,00	-	-	-	-	-	-		-	-	-
8	0	.	1450	19	76,14	3660	7,56	32,00	19	74,39	5610	11,80	43,00	-	-	-	-	-	-		-	-	-
			960	13		3660	5,01	32,00	13		5610	7,84	43,00	-	-	-	-	-	-		-	-	-
			725	10		3660	3,78	32,00	10		5610	5,92	43,00	-	-	-	-	-	-		-	-	-
			2900	33		4310	15,50	32,00	33		7080	25,60	43,00	-	-	-	-	-	-		-	-	-
9	0	.	1450	17	87,44	4310	7,75	32,00	17	87,21	7250	13,10	43,00	-	-	-	-	-	-		-	-	-
			960	11		4310	5,13	32,00	11		7250	8,66	43,00	-	-	-	-	-	-		-	-	-
			725	8		4310	3,87	32,00	8		7250	6,54	43,00	-	-	-	-	-	-		-	-	-
			2900	29		4310	13,80	32,00	31		7040	23,70	43,00	-	-	-	-	-	-		-	-	-
1	0	0	1450	15	98,32	4310	6,91	32,00	15	93,70	7040	11,80	43,00	-	-	-	-	-	-		-	-	-
			960	10		4310	4,57	32,00	10		7050	7,84	43,00	-	-	-	-	-	-		-	-	-
			725	7		4310	3,45	32,00	8		7050	5,92	43,00	-	-	-	-	-	-		-	-	-

SÉRIE F

CARACTÉRISTIQUES

TRIPLE RÉDUCTION

Remarque : la puissance d'entrée, Pm, peut dépasser la limite thermique. Contrôler la puissance thermique page 114

Pm - Puissance d'entrée (kW)
M2 - Couple de sortie (Nm)
i - Rapport exact (:1)
N2 - Vitesse de sortie (tr/mn)
fra - Charge radiale (kN)

Colonne Entrée			Vitesse d'entrée N1 (tr/mn)	F0232					F0332					F0432					F0532				
				N2	i	M2	Pm	fra	N2	i	M2	Pm	fra	N2	i	M2	Pm	fra	N2	i	M2	Pm	fra
6	7	8	(tr/mn)	(i)	(Nm)	(kW)	(kN)	(tr/mn)	(i)	(Nm)	(kW)	(kN)	(tr/mn)	(i)	(Nm)	(kW)	(kN)	(tr/mn)	(i)	(Nm)	(kW)	(kN)	
			2900																				
8	0	.	1450															36		448	1,82	3,81	
			960															18	78,8	530	1,07	6,55	
			725															12		617	0,82	9,00	
			2900	31		128	0,45	2,93										9		685	0,69	9,20	
9	0	.	1450	15	92,02	129	0,23	3,81										33		433	1,59	4,08	
			960	10		135	0,16	3,86										16	86,8	519	0,95	7,19	
			725	7		141	0,12	3,86										11		605	0,73	9,20	
			2900	28		129	0,41	3,04	29									8		673	0,62	9,20	
1	0	0	1450	14	101,5	129	0,20	3,86	14	99,52	303	0,98	4,43	29	99,52	303	0,98	4,43	29	99,86	447	1,43	4,51
			960	9		137	0,14	3,86	9		417	0,44	7,10	9		417	0,44	7,10	9		547	0,87	7,98
			725	7		144	0,11	3,86	7		424	0,34	7,10	7		424	0,34	7,10	7		638	0,67	9,20
			2900	25		129	0,37	3,17	26									7		710	0,57	9,20	
1	1	2	1450	12	111,6	129	0,19	3,86	13	109,7	309	0,90	4,70	26	109,7	309	0,90	4,70	26	108,6	457	1,35	4,91
			960	8		130	0,13	3,86	8		380	0,55	6,83	13		380	0,55	6,83	13		566	0,83	8,46
			725	6		139	0,10	3,86	6		423	0,41	7,10	8		423	0,41	7,10	8		660	0,64	9,20
			2900	22		129	0,32	3,32	24									6		735	0,54	9,20	
1	2	5	1450	11	130,8	129	0,16	3,86	12	120,7	319	0,85	4,91	24	120,7	319	0,85	4,91	22	130,3	480	1,18	5,60
			960	7		133	0,12	3,86	7		398	0,53	7,10	12		398	0,53	7,10	11		609	0,74	9,20
			725	5		143	0,09	3,86	6		429	0,38	7,10	6		429	0,38	7,10	5		712	0,58	9,20
			2900	18		129	0,27	3,57	20									4		771	0,47	9,20	
1	6	0	1450	9	156,9	129	0,14	3,86	10	141,5	332	0,75	5,42	20	141,5	332	0,75	5,42	18	156,4	502	1,03	6,55
			960	6		138	0,10	3,86	6		413	0,47	7,10	10		413	0,47	7,10	9		650	0,66	9,20
			725	4		147	0,08	3,86	5		431	0,32	7,10	6		431	0,32	7,10	6		761	0,51	9,20
			2900	15		129	0,23	3,81	17									5		771	0,39	9,20	
1	8	0	1450	7	182,9	129	0,12	3,86	8	169,7	348	0,66	5,91	17	169,7	348	0,66	5,91	16	176,2	526	0,96	7,19
			960	5		141	0,09	3,86	5		425	0,40	7,10	8		425	0,40	7,10	8		682	0,62	9,20
			725	3		147	0,07	3,86	4		433	0,27	7,10	4		433	0,27	7,10	4		771	0,46	9,20
			2900	14		129	0,21	3,86	14									3		771	0,35	9,20	
2	0	0	1450	7	203,3	129	0,11	3,86	7	197,8	376	0,61	6,57	14	197,8	376	0,61	6,57	14	204,9	561	0,88	7,98
			960	4		144	0,08	3,86	4		436	0,35	7,10	7		436	0,35	7,10	7		728	0,57	9,20
			725	3		147	0,06	3,86	3		441	0,24	7,10	4		441	0,24	7,10	4		771	0,40	9,20
			2900	11		129	0,17	3,86	13									3		771	0,30	9,20	
2	2	5	1450	5	244,8	132	0,10	3,86	6	219,8	390	0,57	6,83	13	219,8	390	0,57	6,83	12	232,5	591	0,81	9,00
			960	3		147	0,06	3,86	4		441	0,32	7,10	6		441	0,32	7,10	6		731	0,50	9,20
			725	2		147	0,05	3,86	3		441	0,21	7,10	4		441	0,21	7,10	4		762	0,35	9,20
			2900	10		132	0,16	3,86	10									3		771	0,27	9,20	
2	8	0	1450	5	280,6	132	0,08	3,86	5	264,7	408	0,49	7,10	10	264,7	408	0,49	7,10	10	264,3	621	0,75	9,20
			960	3		147	0,06	3,86	3		442	0,27	7,10	5		442	0,27	7,10	5		651	0,39	9,20
			725	2		147	0,04	3,86	2		442	0,18	7,10	3		442	0,18	7,10	3		679	0,27	9,20
			2900	9		138	0,14	3,86	9									2		699	0,21	9,20	
3	1	5	1450	4	318,8	147	0,07	3,86	4	303,4	418	0,44	7,10	9	303,4	418	0,44	7,10					
			960	3		147	0,05	3,86	3		432	0,23	7,10	4		432	0,23	7,10					
			725	2		147	0,04	3,86	2		432	0,15	7,10	2		432	0,15	7,10					
			2900						8														
3	6	0	1450						4	344,8	401	0,37	7,10	8	344,8	401	0,37	7,10					
			960						2		425	0,20	7,10	4		425	0,20	7,10					
			725						2		425	0,13	7,10	2		425	0,13	7,10					
									2		425	0,10	7,10	2		425	0,10	7,10					

SÉRIE F

CARACTÉRISTIQUES TRIPLE RÉDUCTION

Remarque : la puissance d'entrée, Pm, peut dépasser la limite thermique. Contrôler la puissance thermique page 114

Pm - Puissance d'entrée (kW)
M2 - Couple de sortie (Nm)
i - Rapport exact (:1)
N2 - Vitesse de sortie (tr/mn)
fra - Charge radiale (kN)

Colonne Entrée			Vitesse d'entrée N1 (tr/mn)	F0632					F0732					F0832				
				N2 (tr/mn)	i (i)	M2 (Nm)	Pm (kW)	fra (kN)	N2 (tr/mn)	i (i)	M2 (Nm)	Pm (kW)	fra (kN)	N2 (tr/mn)	i (i)	M2 (Nm)	Pm (kW)	fra (kN)
6	7	8																
			2900	28		578	1,82	4,62	26		1060	3,11	8,10	25		3100	8,70	8,91
1	0	0	1450	14	101,4	682	1,07	8,36	13	108,6	1240	1,82	11,38	12	114,2	3390	4,72	12,95
			960	9		795	0,82	11,30	8		1430	1,38	14,44	8		3390	3,12	15,93
			725	7		883	0,69	11,30	6		1580	1,16	16,63	6		3390	2,36	18,45
			2900	25		557	1,59	5,09	25		1010	2,80	8,26	23		3000	7,69	9,30
1	1	2	1450	12	111,6	668	0,95	9,53	12	115,7	1190	1,63	11,84	11	124,9	3390	4,31	13,54
			960	8		779	0,73	11,30	8		1380	1,25	14,44	7		3390	2,85	17,05
			725	6		866	0,62	11,30	6		1530	1,05	16,63	5		3390	2,15	19,70
			2900	22		576	1,43	5,68	21		1060	2,47	9,00	20		3120	7,05	9,98
1	2	5	1450	11	128,4	704	0,87	10,27	10	137,1	1270	1,47	12,94	10	141,3	3390	3,81	14,22
			960	7		822	0,67	11,30	7		1470	1,13	15,42	6		3390	2,52	18,45
			725	5		915	0,57	11,30	5		1640	0,95	17,00	5		3390	1,90	19,00
			2900	20		589	1,35	6,16	19		1080	2,35	9,45	18		3220	6,45	10,53
1	6	0	1450	10	139,6	729	0,83	11,15	9	146,4	1300	1,41	13,63	9	159,5	3390	3,38	15,00
			960	6		851	0,64	11,30	6		1510	1,09	16,63	6		3390	2,23	18,45
			725	5		932	0,53	11,30	4		1680	0,91	17,00	4		3440	1,71	19,70
			2900	17		618	1,18	7,08	15		1140	2,00	10,61	14		3380	5,59	11,97
1	8	0	1450	8	167,6	784	0,74	11,30	7	181,7	1420	1,24	15,42	7	193,4	3390	2,79	17,05
			960	5		917	0,58	11,30	5		1650	0,96	17,00	4		3390	1,85	19,00
			725	4		959	0,45	11,30	3		1840	0,80	17,00	3		3540	1,45	19,70
			2900	14		647	1,03	8,36	13		1190	1,77	11,38	12		3390	4,81	12,95
2	0	0	1450	7	201,1	837	0,66	11,30	6	214,2	1510	1,12	16,63	6	225,5	3390	2,40	18,45
			960	4		944	0,50	11,30	4		1770	0,87	17,00	4		3480	1,62	19,70
			725	3		988	0,39	11,30	3		1970	0,73	17,00	3		3600	1,27	19,70
			2900	12		677	0,96	9,53	12		1220	1,66	11,84	11		3390	4,38	13,54
2	2	5	1450	6	226,6	878	0,62	11,30	6	234,6	1570	1,06	17,00	5	247,7	3390	2,18	19,70
			960	4		962	0,45	11,30	4		1830	0,82	17,00	3		3530	1,50	19,70
			725	3		1010	0,35	11,30	3		2040	0,69	17,00	2		3600	1,15	19,70
			2900	11		722	0,88	11,30	10		1310	1,46	12,94	9		3390	3,57	15,00
2	8	0	1450	5	263,4	923	0,56	11,30	5	287,5	1700	0,94	17,00	4	303,6	3420	1,79	19,70
			960	3		985	0,39	11,30	3		1990	0,73	17,00	3		3600	1,25	19,70
			725	2		1010	0,31	11,30	2		2120	0,59	17,00	2		3600	0,94	19,70
			2900	9		761	0,81	11,30	9		1400	1,39	13,63	8		3390	3,27	15,93
3	1	5	1450	4	298,9	941	0,50	11,30	4	320,4	1810	0,90	17,00	4	331,5	3460	1,66	19,70
			960	3		981	0,35	11,30	2		2100	0,69	17,00	2		3600	1,14	19,70
			725	2		1010	0,27	11,30	2		2120	0,53	17,00	2		3600	0,86	19,70
			2900	8		800	0,75	11,30	8		1460	1,30	14,44	7		3390	2,85	17,05
3	6	0	1450	4	339,8	839	0,39	11,30	4	359,4	1780	0,79	17,00	3	381,8	3540	1,48	19,70
			960	2		875	0,27	11,30	2		1780	0,52	17,00	2		3600	1,00	19,70
			725	2		900	0,21	11,30	2		1780	0,40	17,00	1		3600	0,75	19,70

SÉRIE F

CARACTÉRISTIQUES TRIPLE RÉDUCTION

Remarque : la puissance d'entrée, Pm, peut dépasser la limite thermique. Contrôler la puissance thermique page 114

Pm - Puissance d'entrée (kW)
M2 - Couple de sortie (Nm)
i - Rapport exact (:1)
N2 - Vitesse de sortie (tr/mn)
fra - Charge radiale (kN)

Colonne Entrée			Vitesse d'entrée N1 (tr/mn)	F0931					F1031					F1131					F1231				
				N2	i	M2	Pm	fra	N2	i	M2	Pm	fra	N2	i	M2	Pm	fra	N2	i	M2	Pm	fra
6	7	8	(tr/mn)	(tr/mn)	(i)	(Nm)	(kW)	(kN)	(tr/mn)	(i)	(Nm)	(kW)	(kN)	(tr/mn)	(i)	(Nm)	(kW)	(kN)	(tr/mn)	(i)	(Nm)	(kW)	(kN)
			2900											64		6470	42,49	30,70	65		-	-	-
4	5	.	1450											32	45,6	7965	26,15	38,90	32	45,0	15873	52,86	39,1
			960											21		9063	19,35	45,00	21		16216	35,12	47,3
			725											16		9869	15,86	49,60	16		16286	26,55	53,6
			2900											56		7369	42,49	31,10	60		-	-	-
5	0	.	1450											28	51,9	9073	26,16	39,50	30	48,6	16031	49,43	40,50
			960											18		10323	19,35	45,80	20		16153	32,39	49,20
			725											14		10617	14,98	51,20	15		16222	24,49	55,70
			2900											52		6965	37,47	32,70	50		14174	72,85	33,30
5	6	.	1450											26	55,7	8575	23,06	41,50	25	58,3	16169	41,55	43,80
			960											17		9756	17,07	48,00	16		16281	27,21	53,00
			725											13		10120	13,32	53,50	12		16343	20,56	60,00
			2900											46		7933	37,46	33,20	46		15310	72,85	32,10
6	3	.	1450											23	63,4	9767	23,06	42,10	23	62,9	16108	38,22	45,60
			960											15		10617	16,30	49,40	15		16216	25,09	55,10
			725											11		10617	12,27	55,70	12		16277	18,96	62,20
			2900											40		7641	31,67	35,60	40		15403	63,92	35,60
7	1	.	1450											20	72,3	9408	19,50	45,20	20	72,2	16227	33,67	48,20
			960											13		10120	13,64	53,00	13		16328	22,03	58,20
			725											10		10120	10,27	56,00	10		16385	16,54	62,20
			2900											35		8704	31,67	36,20	37		15958	61,31	36,60
8	0	.	1450											18	82,3	10617	19,32	46,00	19	78,0	16164	31,05	50,20
			960											12		10617	12,56	55,10	12		16263	20,32	60,40
			725											9		10617	9,46	56,00	9		16317	15,34	62,20
			2900											32		8354	27,63	38,3	31		16102	51,61	39,5
9	0	.	1450											16	90,6	10120	16,73	48,70	16	93,4	16290	26,11	54,00
			960											11		10120	10,88	56,00	10		16380	17,07	62,20
			725											8		10120	8,19	56,00	8		16430	12,89	62,20
			2900	28		4130	13,34	32,00	28		6370	19,62	43,00	28		9516	27,63	38,80	29		16043	47,61	41,20
1	0	0	1450	14	102,5	4130	6,67	32,00	14	102,8	6370	9,81	43,00	14	103,2	10617	15,41	50,60	14	100,9	16226	24,08	56,10
			960	9		4130	4,42	32,00	9		6370	6,49	43,00	9		10617	10,02	56,00	10		16313	15,74	62,20
			725	7		4130	3,34	32,00	7		6370	4,91	43,00	7		10617	7,54	56,00	7		16361	11,88	62,20
			2900	25		4130	12,00	32,00	25		6400	17,74	43,00	26		8801	23,76	41,40	25		16166	41,96	43,60
1	1	2	1450	12	113,9	4130	6,00	32,00	13	114,2	6400	8,87	43,00	13	110,9	10120	13,66	53,00	13	115,4	16337	21,20	59,20
			960	8		4130	3,97	32,00	8		6400	5,87	43,00	9		10120	8,88	56,00	8		16417	13,85	62,20
			725	6		4130	3,00	32,00	6		6400	4,44	43,00	7		10120	6,69	56,00	6		16463	10,46	62,20
			2900	21		4220	10,16	32,00	22		7250	17,80	43,00	23		10024	23,76	41,80	23		16105	38,70	45,40
1	2	5	1450	10	132,3	4220	5,08	32,00	11	129,5	7250	8,90	43,00	11	126,4	10617	12,58	55,10	12	124,6	16271	19,55	61,40
			960	7		4220	3,36	32,00	7		7250	5,89	43,00	8		10617	8,18	56,00	8		16349	12,77	62,20
			725	5		4220	2,54	32,00	6		7250	4,45	43,00	6		10617	6,16	56,00	6		16393	9,64	62,20
			2900	19,728		4220	9,14	32,00	20		7250	16,02	43,00	21		9664	20,56	44,40	21		16219	34,72	47,50
1	4	0	1450	9,864	147,0	4220	4,57	32,00	10	143,9	7250	8,01	43,00	10	140,8	10120	10,76	56,00	10	139,9	16375	17,53	62,20
			960	6,531		4220	3,03	32,00	7		7250	5,30	43,00	7		10120	7,00	56,00	7		16449	11,45	62,20
			725	4,932		4220	2,29	32,00	5		7250	4,01	43,00	5		10120	5,27	56,00	5		16490	8,64	62,20

SÉRIE F

CARACTÉRISTIQUES TRIPLE RÉDUCTION

Remarque : la puissance d'entrée, Pm, peut dépasser la limite thermique. Contrôler la puissance thermique page 114

Pm - Puissance d'entrée (kW)
M2 - Couple de sortie (Nm)
i - Rapport exact (:1)
N2 - Vitesse de sortie (tr/mn)
fra - Charge radiale (kN)

Colonne Entrée			Vitesse d'entrée N1 (tr/mn)	F0931					F1031					F1131					F1231				
				N2	i	M2	Pm	fra	N2	i	M2	Pm	fra	N2	i	M2	Pm	fra	N2	i	M2	Pm	fra
6	7	8	(tr/mn)	(tr/mn)	(i)	(Nm)	(kW)	(kN)	(tr/mn)	(i)	(Nm)	(kW)	(kN)	(tr/mn)	(i)	(Nm)	(kW)	(kN)	(tr/mn)	(i)	(Nm)	(kW)	(kN)
			2900	18		4310	8,52	32,00	18		6400	12,44	43,00	18		10617	19,83	45,50	19		16156	32,03	49,50
1	6	0	1450	9	160,8	4310	4,26	32,00	9	162,9	6400	6,22	43,00	9	160,4	10617	9,91	56,00	10	151,1	16308	16,16	62,20
			960	5		4310	2,82	32,00	6		6400	4,12	43,00	6		10617	6,45	56,00	6		16379	10,56	62,20
			725	4		4310	2,13	32,00	4		6400	3,11	43,00	5		10617	4,85	56,00	5		16409	7,97	62,20
			2900	16		4310	7,70	32,00	15		6400	10,80	43,00	16		10120	17,02	48,40	16		16283	26,90	53,30
1	8	0	1450	8	177,5	4310	3,85	32,00	8	187,7	6400	5,40	43,00	8	178,1	10120	8,51	56,00	8	181,3	16421	13,56	62,20
			960	5		4310	2,55	32,00	5		6400	3,58	43,00	5		10120	5,53	56,00	5		16486	8,86	62,20
			725	4		4310	1,93	32,00	4		6400	2,70	43,00	4		10120	4,17	56,00	4		16523	6,68	62,20
			2900	13		4230	6,48	32,00	14		7250	11,24	43,00	14		10617	15,68	50,30	15		16219	24,81	55,40
2	0	0	1450	6	207,7	4230	3,24	32,00	7	205,2	7250	5,62	43,00	7	202,8	10617	7,84	56,00	7	195,8	16353	12,51	62,20
			960	4		4230	2,15	32,00	5		7250	3,72	43,00	5		10617	5,10	56,00	5		16416	8,17	62,20
			725	3		4230	1,62	32,00	4		7250	2,81	43,00	4		10617	3,84	56,00	4		16451	6,16	62,20
			2900	12		4230	5,86	32,00	12		7250	9,76	43,00	13		10120	13,44	53,30	13		16334	21,31	59,00
2	2	5	1450	6	229,3	4230	2,93	32,00	6	236,4	7250	4,88	43,00	6	225,5	10120	6,72	56,00	6	229,5	16459	10,74	62,20
			960	4		4230	1,94	32,00	4		7250	3,23	43,00	4		10120	4,37	56,00	4		16517	7,01	62,20
			725	3		4230	1,47	32,00	3		7250	2,44	43,00	3		10120	3,29	56,00	3		16549	5,28	62,20
			2900	11,876		4310	5,62	32,00	11		6400	8,00	43,00	11		10617	12,38	55,50	12		16289	19,65	61,30
2	5	0	1450	5,938	244,2	4310	2,81	32,00	6	259,9	6400	4,00	43,00	6	256,9	10617	6,19	56,00	6	247,9	16389	9,90	62,20
			960	3,931		4310	1,86	32,00	4		6400	2,65	43,00	4		10617	4,03	56,00	4		16445	6,46	62,20
			725	2,969		4310	1,41	32,00	3		6400	2,00	43,00	3		10617	3,03	56,00	3		16447	4,87	62,20
			2900	10		4310	5,00	32,00	11		6400	7,46	43,00	10		10120	10,93	56,00	10		16379	17,19	62,20
2	8	0	1450	5	274,6	4310	2,50	32,00	5	272,7	6400	3,73	43,00	5	277,3	10120	5,47	56,00	5	285,3	16489	8,65	62,20
			960	3		4310	1,66	32,00	4		6400	2,47	43,00	3		10120	3,55	56,00	3		16542	5,65	62,20
			725	2		4310	1,25	32,00	3		6400	1,87	43,00	3		10120	2,68	56,00	3		16560	4,25	62,20
			2900	9		4230	4,28	32,00	9		7250	7,22	43,00	9		10617	10,07	56,00	9		16311	15,85	62,20
3	1	5	1450	4	315,4	4230	2,14	32,00	5	319,8	7250	3,61	43,00	5	315,8	10617	5,03	56,00	5	308,2	16419	7,98	62,20
			960	3		4230	1,42	32,00	3		7250	2,39	43,00	3		10617	3,27	56,00	3		16470	5,20	62,20
			725	2		4230	1,07	32,00	2		7250	1,81	43,00	2		10617	2,46	56,00	2		16498	3,92	62,20
			2900	8		4230	3,80	32,00	8		7250	6,74	43,00										
3	6	0	1450	4	354,7	4230	1,90	32,00	4	343,6	7250	3,37	43,00										
			960	2		4230	1,26	32,00	3		7250	2,23	43,00										
			725	2		4230	0,95	32,00	2		7250	1,69	43,00										

SÉRIE F

CARACTÉRISTIQUES QUADRUPLE RÉDUCTION

Remarque : la puissance d'entrée, Pm, peut dépasser la limite thermique. Contrôler la puissance thermique page 114

Pm - Puissance d'entrée (kW)
M2 - Couple de sortie (Nm)
i - Rapport exact (:1)
N2 - Vitesse de sortie (tr/mn)
fra - Charge radiale (kN)

Colonne Entrée			Vitesse d'entrée N1 (tr/mn)	F0342					F0442					F0542					F0642					
				N2	i	M2	Pm	fra	N2	i	M2	Pm	fra	N2	i	M2	Pm	fra	N2	i	M2	Pm	fra	
6	7	8	(tr/mn)	(tr/mn)	(i)	(Nm)	(kW)	(kN)	(tr/mn)	(i)	(Nm)	(kW)	(kN)	(tr/mn)	(i)	(Nm)	(kW)	(kN)	(tr/mn)	(i)	(Nm)	(kW)	(kN)	
			2900											9,22										
3	2	0	1450											4,61	314	651	0,66	9,2						
			960											3,05		651	0,33	9,2						
			720											2,29		651	0,22	9,2						
			2900											8,24										
3	6	0	1450											4,12	352	679	0,62	9,2						
			960											2,73		679	0,31	9,2						
			720											2,05		679	0,20	9,2						
			2900	7,07		375	0,29	7,1	7,07					7,02		679	0,53	9,2	7,18			838	0,66	14,0
4	0	0	1450	3,54	410	375	0,15	7,1	3,54	410	375	0,15	7,1	3,51	413	679	0,26	9,2	3,59	404	838	0,33	14,0	
			960	2,34		375	0,10	7,1	2,34		375	0,10	7,1	2,33		679	0,17	9,2	2,38		838	0,22	14,0	
			720	1,76		375	0,073	7,1	1,76		375	0,07	7,1	1,74		679	0,13	9,2	1,78		838	0,16	14,0	
			2900	6,36		375	0,26	7,1	6,36		375	0,26	7,1	6,53		679	0,49	9,2	6,52		838	0,60	14,0	
4	5	0	1450	3,18	456	375	0,13	7,1	3,18	456	375	0,13	7,1	3,26	444	679	0,24	9,2	3,26	445	838	0,30	14,0	
			960	2,10		375	0,087	7,1	2,10		375	0,09	7,1	2,16		679	0,16	9,2	2,16		838	0,20	14,0	
			720	1,58		375	0,065	7,1	1,58		375	0,07	7,1	1,62		679	0,12	9,2	1,62		838	0,15	14,0	
			2900	5,77		375	0,24	7,1	5,77		375	0,24	7,1	5,93		679	0,44	9,2	5,82		881	0,57	14,0	
5	0	0	1450	2,88	503	375	0,12	7,1	2,88	503	375	0,12	7,1	2,96	489	679	0,22	9,2	2,91	498	881	0,28	14,0	
			960	1,91		375	0,079	7,1	1,91		375	0,08	7,1	1,96		679	0,15	9,2	1,93		881	0,19	14,0	
			720	1,43		375	0,059	7,1	1,43		375	0,06	7,1	1,47		679	0,11	9,2	1,45		881	0,14	14,0	
			2900	5,02		393	0,22	7,1	5,02		393	0,22	7,1	5,15		679	0,39	9,2	5,08		893	0,50	14,0	
5	6	0	1450	2,51	578	393	0,109	7,1	2,51	578	393	0,11	7,1	2,58	563	679	0,19	9,2	2,54	571	893	0,25	14,0	
			960	1,66		393	0,072	7,1	1,66		393	0,07	7,1	1,71		679	0,13	9,2	1,68		893	0,17	14,0	
			720	1,25		393	0,054	7,1	1,25		393	0,054	7,1	1,28		679	0,10	9,2	1,26		893	0,12	14,0	
			2900	4,55		393	0,20	7,1	4,55		393	0,20	7,1	4,74		679	0,35	9,2	4,61		893	0,45	14,0	
6	3	0	1450	2,28	637	393	0,099	7,1	2,28	637	393	0,10	7,1	2,37	612	679	0,18	9,2	2,31	629	893	0,23	14,0	
			960	1,51		393	0,065	7,1	1,51		393	0,07	7,1	1,57		679	0,12	9,2	1,53		893	0,15	14,0	
			720	1,13		393	0,049	7,1	1,13		393	0,049	7,1	1,18		679	0,09	9,2	1,14		893	0,11	14,0	
			2900	4,14		393	0,18	7,1	4,14		393	0,18	7,1	4,18		679	0,31	9,2	4,01		893	0,39	14,0	
7	0	0	1450	2,07	701	393	0,090	7,1	2,07	701	393	0,09	7,1	2,09	694	679	0,16	9,2	2,00	724	893	0,20	14,0	
			960	1,37		393	0,059	7,1	1,37		393	0,059	7,1	1,38		679	0,10	9,2	1,33		893	0,13	14,0	
			720	1,03		393	0,044	7,1	1,03		393	0,044	7,1	1,04		679	0,08	9,2	1,04		893	0,10	14,0	
			2900	3,53		393	0,15	7,1	3,53		393	0,15	7,1	3,46		679	0,26	9,2	3,69		893	0,36	14,0	
8	0	0	1450	1,77	821	393	0,076	7,1	1,77	821	393	0,08	7,1	1,73	837	679	0,13	9,2	1,84	787	893	0,18	14,0	
			960	1,17		393	0,051	7,1	1,17		393	0,051	7,1	1,15		679	0,09	9,2	1,22		893	0,12	14,0	
			720	0,88		393	0,038	7,1	0,88		393	0,038	7,1	0,86		679	0,06	9,2	0,92		893	0,09	14,0	
			2900	3,17		392	0,14	7,1	3,17		392	0,14	7,1	3,11		675	0,23	9,2	3,25		907	0,32	14,0	
9	0	0	1450	1,58	915	392	0,068	7,1	1,58	915	392	0,07	7,1	1,56	932	675	0,12	9,2	1,62	892	907	0,16	14,0	
			960	1,05		392	0,045	7,1	1,05		392	0,045	7,1	1,03		675	0,08	9,2	1,08		907	0,11	14,0	
			720	0,79		392	0,034	7,1	0,79		392	0,034	7,1	0,77		675	0,06	9,2	0,81		907	0,08	14,0	

SÉRIE F

CARACTÉRISTIQUES QUADRUPLE RÉDUCTION

Remarque : la puissance d'entrée, Pm, peut dépasser la limite thermique. Contrôler la puissance thermique page 114

Pm - Puissance d'entrée (kW)
M2 - Couple de sortie (Nm)
i - Rapport exact (:1)
N2 - Vitesse de sortie (tr/mn)
fra - Charge radiale (kN)

Colonne Entrée			Vitesse d'entrée N1 (tr/mn)	F0342					F0442					F0542					F0642				
				N2	i	M2	Pm	fra	N2	i	M2	Pm	fra	N2	i	M2	Pm	fra	N2	i	M2	Pm	fra
6	7	8	(tr/mn)	(i)	(Nm)	(kW)	(kN)	(tr/mn)	(i)	(Nm)	(kW)	(kN)	(tr/mn)	(i)	(Nm)	(kW)	(kN)	(tr/mn)	(i)	(Nm)	(kW)	(kN)	
			2900	2,91																			
1	0	C	1450	1,45	998	402	0,13	7,1	2,91	998	402	0,13	7,1	2,83	1026	679	0,21	9,2	2,95	983	907	0,30	11,30
			960	0,96		402	0,064	7,1	1,45		402	0,06	7,1	1,41		679	0,11	9,2	1,48		907	0,15	11,30
			720	0,72		402	0,043	7,1	0,96		402	0,043	7,1	0,94		679	0,07	9,2	0,98		907	0,10	11,30
			2900	2,64																			
1	1	C	1450	1,32	1098	402	0,12	7,1	2,64	1098	402	0,12	7,1	2,53	1148	679	0,19	9,2	2,57	1130	907	0,26	11,30
			960	0,87		402	0,059	7,1	1,32		402	0,06	7,1	1,26		679	0,09	9,2	1,28		907	0,13	11,30
			720	0,66		402	0,039	7,1	0,87		402	0,039	7,1	0,84		679	0,063	9,2	0,85		907	0,08	11,30
			2900	2,34																			
1	2	C	1450	1,17	1237	402	0,104	7,1	2,34	1237	402	0,10	7,1	2,46	1180	679	0,18	9,2	2,34	1238	907	0,23	11,30
			960	0,78		402	0,052	7,1	1,17		402	0,052	7,1	1,23		679	0,09	9,2	1,17		907	0,12	11,30
			720	0,58		402	0,034	7,1	0,78		402	0,034	7,1	0,81		679	0,061	9,2	0,78		907	0,08	11,30
			2900	2,00																			
1	4	C	1450	1,00	1449	402	0,089	7,1	2,00	1449	402	0,09	7,1	2,11	1377	679	0,16	9,2	2,16	1346	907	0,22	11,30
			960	0,66		402	0,044	7,1	1,00		402	0,044	7,1	1,05		679	0,08	9,2	1,08		907	0,11	11,30
			720	0,50		402	0,029	7,1	0,66		402	0,029	7,1	0,70		679	0,052	9,2	0,71		907	0,071	11,30
			2900	1,88																			
1	6	C	1450	0,94	1543	402	0,083	7,1	1,88	1543	402	0,08	7,1	1,87	1552	679	0,14	9,2	1,80	1615	907	0,18	11,30
			960	0,62		402	0,042	7,1	0,94		402	0,042	7,1	0,93		679	0,07	9,2	0,90		907	0,09	11,30
			720	0,47		402	0,028	7,1	0,62		402	0,028	7,1	0,62		679	0,046	9,2	0,59		907	0,059	11,30
			2900	1,61																			
1	8	C	1450	0,81	1799	402	0,071	7,1	1,61	1799	402	0,07	7,1	1,57	1848	679	0,12	9,2	1,64	1770	907	0,16	11,30
			960	0,53		402	0,036	7,1	0,81		402	0,036	7,1	0,78		679	0,058	9,2	0,82		907	0,08	11,30
			720	0,40		402	0,024	7,1	0,53		402	0,024	7,1	0,52		679	0,039	9,2	0,54		907	0,054	11,30
			2900	1,43																			
2	0	C	1450	0,72	2027	402	0,063	7,1	1,43	2027	402	0,06	7,1	1,39	2082	679	0,10	9,2	1,45	1995	907	0,15	11,30
			960	0,47		402	0,032	7,1	0,72		402	0,032	7,1	0,70		679	0,052	9,2	0,73		907	0,07	11,30
			720	0,36		402	0,021	7,1	0,47		402	0,021	7,1	0,46		679	0,034	9,2	0,48		907	0,048	11,30
			2900	1,29																			
2	2	C	1450	0,64	2252	402	0,057	7,1	1,29	2252	402	0,057	7,1	1,29	2242	679	0,10	9,2	1,33	2184	907	0,13	11,30
			960	0,43		402	0,029	7,1	0,64		402	0,029	7,1	0,65		679	0,048	9,2	0,66		907	0,066	11,30
			720	0,32		402	0,019	7,1	0,43		402	0,019	7,1	0,43		679	0,032	9,2	0,44		907	0,044	11,30
			2900	1,20																			
2	5	C	1450	0,60	2407	402	0,053	7,1	1,20	2407	402	0,053	7,1	1,20	2421	679	0,09	9,2	1,14	2539	907	0,11	11,30
			960	0,40		402	0,027	7,1	0,60		402	0,027	7,1	0,60		679	0,045	9,2	0,57		907	0,057	11,30
			720	0,30		402	0,018	7,1	0,40		402	0,018	7,1	0,40		679	0,030	9,2	0,38		907	0,038	11,30
			2900	1,05																			
2	8	C	1450	0,53	2759	402	0,047	7,1	1,05	2759	402	0,047	7,1	1,06	2747	679	0,08	9,2	1,01	2882	907	0,10	11,30
			960	0,35		402	0,023	7,1	0,53		402	0,023	7,1	0,53		679	0,039	9,2	0,50		907	0,050	11,30
			720	0,26		402	0,015	7,1	0,35		402	0,015	7,1	0,35		679	0,026	9,2	0,33		907	0,033	11,30
						402	0,012	7,1	0,26		402	0,012	7,1	0,26		679	0,019	9,2	0,25		907	0,025	11,30

SÉRIE F

CARACTÉRISTIQUES QUADRUPLE RÉDUCTION

Remarque : la puissance d'entrée, Pm, peut dépasser la limite thermique. Contrôler la puissance thermique page 114

Pm - Puissance d'entrée (kW)
M2 - Couple de sortie (Nm)
i - Rapport exact (:1)
N2 - Vitesse de sortie (tr/mn)
fra - Charge radiale (kN)

Colonne Entrée			Vitesse d'entrée N1 (tr/mn)	F0342					F0442					F0542					F0642					
				N2	i	M2	Pm	fra	N2	i	M2	Pm	fra	N2	i	M2	Pm	fra	N2	i	M2	Pm	fra	
6	7	8	(tr/mn)	(i)	(Nm)	(kW)	(kN)	(tr/mn)	(i)	(Nm)	(kW)	(kN)	(tr/mn)	(i)	(Nm)	(kW)	(kN)	(tr/mn)	(i)	(Nm)	(kW)	(kN)		
			2900	0,92		377	0,038	7,1	0,92		377	0,038	7,1	0,93		675	0,07	9,2	0,93		869	0,09	11,30	
3	2	C	1450	0,46	3153	377	0,019	7,1	0,41	3578	377	0,019	7,1	0,46	3123	675	0,035	9,2	0,47	3112	869	0,045	11,30	
			960	0,30		377	0,013	7,1	0,27		377	0,013	7,1	0,31		675	0,023	9,2	0,31		869	0,030	11,30	
			720	0,23		377	0,009	7,1	0,20		377	0,009	7,1	0,23		675	0,017	9,2	0,23		869	0,022	11,30	
			2900	0,81		339	0,030	7,1	0,81		339	0,030	7,1	0,83		512	0,047	9,2	0,82		869	0,08	11,30	
3	6	C	1450	0,41	3578	339	0,015	7,1	0,41	3578	339	0,015	7,1	0,42	3481	512	0,024	9,2	0,41	3532	869	0,039	11,30	
			960	0,27		339	0,010	7,1	0,27		339	0,010	7,1	0,28		512	0,016	9,2	0,27		869	0,026	11,30	
			720	0,20		339	0,008	7,1	0,20		339	0,008	7,1	0,21		512	0,012	9,2	0,20		869	0,020	11,30	
			2900	0,71		339	0,026	7,1	0,71		339	0,026	7,1	0,74		365	0,030	9,2	0,74		660	0,05	11,30	
4	0	C	1450	0,35	4102	339	0,013	7,1	0,35	4102	339	0,013	7,1	0,37	3904	365	0,015	9,2	0,37	3937	660	0,027	11,30	
			960	0,23		339	0,009	7,1	0,23		339	0,009	7,1	0,25		365	0,010	9,2	0,24		660	0,018	11,30	
			720	0,18		339	0,007	7,1	0,18		339	0,007	7,1	0,18		365	0,007	9,2	0,18		660	0,013	11,30	
			2900	0,62		302	0,021	7,1	0,62		302	0,021	7,1						0,66		4415	470	0,034	11,30
4	5	C	1450	0,31	4663	302	0,010	7,1	0,31	4663	302	0,010	7,1						0,33		4415	470	0,017	11,30
			960	0,21		302	0,007	7,1	0,21		302	0,007	7,1						0,22		4415	470	0,011	11,30
			720	0,15		302	0,005	7,1	0,15		302	0,005	7,1						0,16		4415	470	0,008	11,30
			2900	0,55		302	0,018	7,1	0,55		302	0,018	7,1						0,58		5019	470	0,030	11,30
5	0	C	1450	0,27	5299	302	0,009	7,1	0,27	5299	302	0,009	7,1						0,29		5019	470	0,015	11,30
			960	0,18		302	0,006	7,1	0,18		302	0,006	7,1						0,19		5019	470	0,010	11,30
			720	0,14		302	0,005	7,1	0,14		302	0,005	7,1						0,14		5019	470	0,007	11,30
			2900																					
5	6	C	1450																					
			960																					
			720																					

SÉRIE F

CARACTÉRISTIQUES QUADRUPLE RÉDUCTION

Remarque : la puissance d'entrée, Pm, peut dépasser la limite thermique. Contrôler la puissance thermique page 114

Pm - Puissance d'entrée (kW)
M2 - Couple de sortie (Nm)
i - Rapport exact (:1)
N2 - Vitesse de sortie (tr/mn)
fra - Charge radiale (kN)

Colonne Entrée			Vitesse d'entrée N1 (tr/mn)	F0742					F0842					F0941					F1041				
				N2	i	M2	Pm	fra	N2	i	M2	Pm	fra	N2	i	M2	Pm	fra	N2	i	M2	Pm	fra
6	7	8	(tr/mn)	(tr/mn)	(i)	(Nm)	(kW)	(kN)	(tr/mn)	(i)	(Nm)	(kW)	(kN)	(tr/mn)	(i)	(Nm)	(kW)	(kN)	(tr/mn)	(i)	(Nm)	(kW)	(kN)
			2900																				
3	2	0	1450																				
			960																				
			720																				
			2900																				
3	6	0	1450																				
			960																				
			720																				
			2900	7,18		1590	1,26	17,0	7,33		2700	2,18	19,70	7,33		4230	3,42	32,90	7,24		7250	5,78	43,30
4	0	0	1450	3,59	404	1590	0,63	17,0	3,66	396	2700	1,09	19,70	3,66	396	4230	1,71	32,90	3,62	401	7250	2,89	43,30
			960	2,38		1590	0,42	17,0	2,43		2700	0,72	19,70	2,43		4230	1,13	32,90	2,40		7250	1,91	43,30
			720	1,78		1590	0,31	17,0	1,82		2700	0,54	19,70	1,82		4230	0,85	32,90	1,80		7250	1,44	43,30
			2900	6,25		1720	1,18	17,0	6,30		2700	1,87	19,70	6,30		4230	2,94	32,90	6,51		7250	5,20	43,30
4	5	0	1450	3,12	464	1720	0,59	17,0	3,15	460	2700	0,94	19,70	3,15	460	4230	1,47	32,90	3,26	445	7250	2,60	43,30
			960	2,07		1720	0,39	17,0	2,09		2700	0,62	19,70	2,09		4230	0,97	32,90	2,16		7250	1,72	43,30
			720	1,55		1720	0,29	17,0	1,56		2700	0,47	19,70	1,56		4230	0,73	32,90	1,62		7250	1,29	43,30
			2900	5,43		1720	1,03	17,0	5,92		2770	1,81	19,70	5,68		4230	2,65	32,90	5,92		7250	4,73	43,30
5	0	0	1450	2,71	534	1720	0,51	17,0	2,96	490	2770	0,90	19,70	2,84	511	4230	1,32	32,90	2,96	490	7250	2,37	43,30
			960	1,80		1720	0,34	17,0	1,96		2770	0,60	19,70	1,88		4230	0,88	32,90	1,96		7250	1,57	43,30
			720	1,35		1720	0,26	17,0	1,47		2770	0,45	19,70	1,41		4230	0,66	32,90	1,47		7250	1,17	43,30
			2900	4,99		1720	0,95	17,0	5,09		2770	1,55	19,70	4,88		4230	2,28	32,90	5,15		7250	4,12	43,30
5	6	0	1450	2,50	581	1720	0,47	17,0	2,54	570	2770	0,78	19,70	2,44	594	4230	1,14	32,90	2,58	563	7250	2,06	43,30
			960	1,65		1720	0,31	17,0	1,68		2770	0,51	19,70	1,62		4230	0,75	32,90	1,71		7250	1,36	43,30
			720	1,24		1720	0,24	17,0	1,26		2770	0,39	19,70	1,21		4230	0,56	32,90	1,28		7250	1,02	43,30
			2900	4,40		1860	0,90	17,0	4,55		2770	1,39	19,70	4,36		4230	2,03	32,90	4,54		7250	3,63	43,30
6	3	0	1450	2,20	658	1860	0,45	17,0	2,27	638	2770	0,69	19,70	2,18	665	4230	1,02	32,90	2,27	638	7250	1,82	43,30
			960	1,46		1860	0,30	17,0	1,51		2770	0,46	19,70	1,44		4230	0,67	32,90	1,50		7250	1,20	43,30
			720	1,09		1860	0,22	17,0	1,13		2770	0,34	19,70	1,08		4230	0,50	32,90	1,13		7250	0,90	43,30
			2900	3,99		1890	0,83	17,0	4,27		2770	1,30	19,70	4,09		4230	1,91	32,90	4,12		7250	3,29	43,30
7	0	0	1450	2,00	726	1890	0,42	17,0	2,13	680	2770	0,65	19,70	2,05	709	4230	0,95	32,90	2,06	704	7250	1,65	43,30
			960	1,32		1890	0,28	17,0	1,41		2770	0,43	19,70	1,35		4230	0,63	32,90	1,36		7250	1,09	43,30
			720	0,99		1890	0,21	17,0	1,06		2770	0,32	19,70	1,02		4230	0,47	32,90	1,02		7250	0,82	43,30
			2900	3,49		1890	0,73	17,0	3,60		2770	1,10	19,70	3,45		4230	1,61	32,90	3,60		7250	2,87	43,30
8	0	0	1450	1,74	832	1890	0,36	17,0	1,80	806	2770	0,55	19,70	1,73	840	4230	0,80	32,90	1,80	806	7250	1,44	43,30
			960	1,15		1890	0,24	17,0	1,19		2770	0,36	19,70	1,14		4230	0,53	32,90	1,19		7250	0,95	43,30
			720	0,87		1890	0,18	17,0	0,89		2770	0,27	19,70	0,86		4230	0,40	32,90	0,89		7250	0,71	43,30
			2900	3,07		1890	0,64	17,0	3,19		3200	1,12	19,70	3,13		4230	1,46	32,90	3,14		7250	2,51	43,30
9	0	0	1450	1,54	944	1890	0,32	17,0	1,59	910	3200	0,56	19,70	1,56	927	4230	0,73	32,90	1,57	925	7250	1,25	43,30
			960	1,02		1890	0,21	17,0	1,06		3200	0,37	19,70	1,04		4230	0,48	32,90	1,04		7250	0,83	43,30
			720	0,76		1890	0,16	17,0	0,79		3200	0,28	19,70	0,78		4230	0,36	32,90	0,78		7250	0,62	43,30

SÉRIE F

CARACTÉRISTIQUES QUADRUPLE RÉDUCTION

Remarque : la puissance d'entrée, Pm, peut dépasser la limite thermique. Contrôler la puissance thermique page 114

Pm - Puissance d'entrée (kW)
M2 - Couple de sortie (Nm)
i - Rapport exact (:1)
N2 - Vitesse de sortie (tr/mn)
fra - Charge radiale (kN)

Colonne Entrée			Vitesse d'entrée N1 (tr/mn)	F0742					F0842					F0941					F1041				
				N2	i	M2	Pm	fra	N2	i	M2	Pm	fra	N2	i	M2	Pm	fra	N2	i	M2	Pm	fra
6	7	8	(tr/mn)	(i)	(Nm)	(kW)	(kN)	(tr/mn)	(i)	(Nm)	(kW)	(kN)	(tr/mn)	(i)	(Nm)	(kW)	(kN)	(tr/mn)	(i)	(Nm)	(kW)	(kN)	
			2900	2,79				2,85					2,80					2,77					
1	0	C	1450	1,39	1040	1890	0,58	17,0	1,42	1018	3200	1,01	19,70	1,40	1037	4230	1,30	32,90	1,38	1049	7250	2,21	43,30
			960	0,92		1890	0,19	17,0	0,94		3200	0,33	19,70	0,93		4230	0,43	32,90	0,92		7250	0,73	43,30
			720	0,69		1890	0,14	17,0	0,71		3200	0,25	19,70	0,69		4230	0,32	32,90	0,69		7250	0,55	43,30
			2900	2,66				2,67					2,62					2,51					
1	1	C	1450	1,33	1090	1890	0,55	17,0	1,34	1085	3200	0,94	19,70	1,31	1105	4230	1,22	32,90	1,25	1157	7250	2,00	43,30
			960	0,88		1890	0,28	17,0	0,89		3200	0,47	19,70	0,87		4230	0,61	32,90	0,83		7250	1,00	43,30
			720	0,66		1890	0,18	17,0	0,89		3200	0,31	19,70	0,87		4230	0,41	32,90	0,83		7250	0,66	43,30
			2900	2,42				2,43					2,46					2,19					
1	2	C	1450	1,21	1196	1890	0,51	17,0	1,22	1191	3200	0,86	19,70	1,23	1177	4230	1,15	32,90	1,09	1325	7250	1,75	43,30
			960	0,80		1890	0,25	17,0	1,22		3200	0,43	19,70	1,23		4230	0,57	32,90	1,09		7250	0,87	43,30
			720	0,60		1890	0,17	17,0	0,81		3200	0,28	19,70	0,82		4230	0,38	32,90	0,72		7250	0,58	43,30
			2900	2,15				2,05					2,08					1,94					
1	4	C	1450	1,07	1350	1890	0,45	17,0	1,03	1412	3200	0,72	19,70	1,04	1395	4230	0,97	32,90	0,97	1498	7250	1,55	43,30
			960	0,71		1890	0,22	17,0	1,03		3200	0,36	19,70	1,04		4230	0,48	32,90	0,97		7250	0,77	43,30
			720	0,53		1890	0,15	17,0	0,68		3200	0,24	19,70	0,69		4230	0,32	32,90	0,64		7250	0,51	43,30
			2900	1,85				1,82					1,91					1,85					
1	6	C	1450	0,92	1571	1890	0,38	17,0	0,91	1594	3200	0,64	19,70	0,95	1520	4230	0,89	32,90	1,85	1564	7250	1,48	43,30
			960	0,61		1890	0,19	17,0	0,91		3200	0,32	19,70	0,95		4230	0,44	32,90	0,93		7250	0,74	43,30
			720	0,46		1890	0,13	17,0	0,60		3200	0,21	19,70	0,63		4230	0,29	32,90	0,61		7250	0,49	43,30
			2900	1,64				1,53					1,61					1,62					
1	8	C	1450	0,82	1770	1890	0,34	17,0	0,77	1890	3200	0,54	19,70	0,80	1802	4230	0,75	32,90	1,62	1792	7250	1,29	43,30
			960	0,54		1890	0,22	17,0	0,77		3200	0,27	19,70	0,80		4230	0,38	32,90	0,81		7250	0,65	43,30
			720	0,41		1890	0,11	17,0	0,51		3200	0,18	19,70	0,53		4230	0,25	32,90	0,54		7250	0,43	43,30
			2900	1,41				1,44					1,51					1,43					
2	0	C	1450	0,71	2052	1890	0,29	17,0	0,72	2017	3200	0,51	19,70	0,75	1924	4230	0,70	32,90	1,43	2026	7250	1,14	43,30
			960	0,47		1890	0,15	17,0	0,72		3200	0,25	19,70	0,75		4230	0,35	32,90	0,72		7250	0,57	43,30
			720	0,35		1890	0,10	17,0	0,48		3200	0,17	19,70	0,50		4230	0,23	32,90	0,47		7250	0,38	43,30
			2900	1,25				1,26					1,33					1,23					
2	2	C	1450	0,63	2312	1890	0,26	17,0	0,63	2293	3200	0,45	19,70	1,03	2180	4230	0,62	32,90	1,23	2349	7250	0,99	43,30
			960	0,42		1890	0,13	17,0	0,63		3200	0,22	19,70	0,67		4230	0,31	32,90	0,62		7250	0,49	43,30
			720	0,31		1890	0,09	17,0	0,42		3200	0,15	19,70	0,44		4230	0,21	32,90	0,41		7250	0,33	43,30
			2900	1,18				1,16					1,21					1,15					
2	5	C	1450	0,59	2454	1890	0,25	17,0	1,16	2503	3200	0,41	19,70	1,21	2387	4230	0,57	32,90	1,15	2523	7050	0,89	43,30
			960	0,39		1890	0,12	17,0	0,58		3200	0,20	19,70	0,61		4230	0,28	32,90	0,57		7050	0,45	43,30
			720	0,29		1890	0,08	17,0	0,38		3200	0,14	19,70	0,40		4230	0,19	32,90	0,38		7050	0,30	43,30
			2900	1,04				1,07					1,03					1,04					
2	8	C	1450	0,52	2785	1890	0,22	17,0	0,54	2703	3200	0,38	19,70	1,03	2815	4230	0,48	32,90	1,04	2801	7250	0,83	43,30
			960	0,34		1890	0,11	17,0	0,54		3200	0,19	19,70	0,52		4230	0,24	32,90	0,52		7250	0,41	43,30
			720	0,26		1890	0,072	17,0	0,36		3200	0,13	19,70	0,34		4230	0,16	32,90	0,34		7250	0,27	43,30
			2900	1,04				1,07					1,03					1,04					
			960	0,34		1890	0,054	17,0	0,27		3200	0,09	19,70	0,26		4230	0,12	32,90	0,26		7250	0,21	43,30

SÉRIE F

CARACTÉRISTIQUES QUADRUPLE RÉDUCTION

Remarque : la puissance d'entrée, Pm, peut dépasser la limite thermique. Contrôler la puissance thermique page 114

Pm - Puissance d'entrée (kW)
M2 - Couple de sortie (Nm)
i - Rapport exact (:1)
N2 - Vitesse de sortie (tr/mn)
fra - Charge radiale (kN)

Colonne Entrée			Vitesse d'entrée N1 (tr/mn)	F0742					F0842					F0941					F1041				
				N2	i	M2	Pm	fra	N2	i	M2	Pm	fra	N2	i	M2	Pm	fra	N2	i	M2	Pm	fra
6	7	8	(tr/mn)	(i)	(Nm)	(kW)	(kN)	(tr/mn)	(i)	(Nm)	(kW)	(kN)	(tr/mn)	(i)	(Nm)	(kW)	(kN)	(tr/mn)	(i)	(Nm)	(kW)	(kN)	
			2900	0,90		1650	0,16	17,0	0,90		3200	0,32	19,70	0,94		4230	0,44	32,90	0,95		7250	0,76	43,30
3	2	C	1450	0,45	3225	1650	0,08	17,0	0,45	3232	3200	0,16	19,70	0,47	3082	4230	0,22	32,90	0,47	3068	7250	0,38	43,30
			960	0,30		1650	0,054	17,0	0,30		3200	0,10	19,70	0,31		4230	0,15	32,90	0,31		7250	0,25	43,30
			720	0,22		1650	0,041	17,0	0,22		3200	0,08	19,70	0,23		4230	0,11	32,90	0,23		7250	0,19	43,30
			2900	0,79		1650	0,14	17,0	0,80		3200	0,28	19,70	0,79		4230	0,37	32,90	0,79		7250	0,63	43,30
3	6	C	1450	0,40	3660	1650	0,07	17,0	0,40	3628	3200	0,14	19,70	0,40	3656	4230	0,18	32,90	0,39	3681	7250	0,31	43,30
			960	0,26		1650	0,048	17,0	0,26		3200	0,09	19,70	0,26		4230	0,12	32,90	0,26		7250	0,21	43,30
			720	0,20		1650	0,036	17,0	0,20		3200	0,070	19,70	0,20		4230	0,092	32,90	0,20		7250	0,16	43,30
			2900	0,70		1650	0,13	17,0	0,73		3200	0,26	19,70	0,77		4230	0,36	32,90	0,68		7250	0,55	43,30
4	0	C	1450	0,35	4161	1650	0,06	17,0	0,37	3961	3200	0,13	19,70	0,38	3777	4230	0,18	32,90	0,34	4235	7250	0,27	43,30
			960	0,23		1650	0,042	17,0	0,24		3200	0,09	19,70	0,25		4230	0,12	32,90	0,23		7250	0,18	43,30
			720	0,17		1650	0,031	17,0	0,18		3200	0,064	19,70	0,19		4230	0,089	32,90	0,17		7250	0,14	43,30
			2900	0,62		1290	0,09	17,0	0,66		3200	0,23	19,70	0,69		4230	0,32	32,90	0,64		7050	0,50	43,30
4	5	C	1450	0,31	4679	1290	0,044	17,0	0,33	4415	3200	0,12	19,70	0,34	4210	4230	0,16	32,90	0,32	4550	7050	0,25	43,30
			960	0,21		1290	0,029	17,0	0,22		3200	0,08	19,70	0,23		4230	0,11	32,90	0,21		7050	0,16	43,30
			720	0,15		1290	0,022	17,0	0,16		3200	0,058	19,70	0,17		4230	0,080	32,90	0,16		7050	0,12	43,30
			2900	0,55		1100	0,07	17,0	0,59		3200	0,21	19,70	0,61		4230	0,29	32,90	0,62		7250	0,49	43,30
5	0	C	1450	0,27	5319	1100	0,033	17,0	0,29	4952	3200	0,10	19,70	0,31	4722	4230	0,14	32,90	0,31	4706	7250	0,25	43,30
			960	0,18		1100	0,022	17,0	0,19		3200	0,068	19,70	0,20		4230	0,095	32,90	0,20		7250	0,16	43,30
			720	0,14		1100	0,016	17,0	0,15		3200	0,051	19,70	0,15		4230	0,071	32,90	0,15		7250	0,12	43,30
			2900						0,51		2940	0,16	19,70	0,55		4220	0,25	32,90	0,57		7050	0,45	43,30
5	6	C	1450						0,25	5702	2940	0,08	19,70	0,27	5310	4220	0,13	32,90	0,29	5056	7050	0,22	43,30
			960						0,17		2940	0,055	19,70	0,18		4220	0,084	32,90	0,19		7050	0,15	43,30
			720						0,13		2940	0,041	19,70	0,14		4220	0,063	32,90	0,14		7050	0,11	43,30

SÉRIE F

DIMENSIONS RÉDUCTEUR

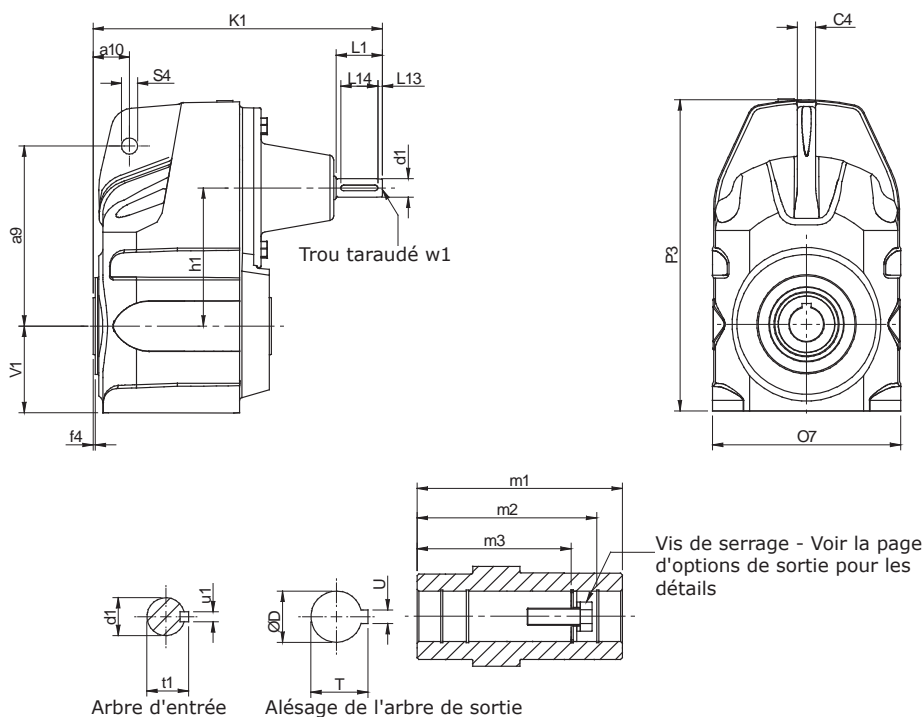

TYPE D'APPAREIL	a9	a10	C4	f4	h1	K1	O7	P3	S4	V1
F0222	140	25	15	5	96	231	150	224	15	59
F0232						246				
F0322	158	32	16	5	121	252	171	273	15	76
F0332						265				
F0422	170	32	16	5	121	252	171	273	15	76
F0432						265				
F0522	198	41	16	5	144	288	206	318	15	80
F0532						296				
F0622	218	41	16	6	165	299	231	365	15	101
F0632						307				
F0722	278	50	20	7	200	337	282	442	24	127
F0732						349				
F0822	346	62	26	3	243	418	346	536	24	156
F0832						403				
F0921	395	70	30	5	274	491	400	612	27	175
F0931						493				
F1021	485	88	36	5,5	332	576	470	748	27	216
F1031						578				

TYPE D'APPAREIL	Arbre d'entrée							Alésage de sortie d'arbre creux					
	d1	L1	L13	L14	t1	u1	w1	D	m1	m2	m3	T	U
F0222	16 k6	40	4	32	18	5	M5X12	25	117,5	105	89	29	8
F0232	16 k6	40	4	32	18	5	M5X12	30	156,5	122	105	33,5	8
F0322	16 k6	40	4	32	18	5	M5X12						
F0332	16 k6	40	4	32	18	5	M5X12	35	156,5	132	122	38,5	10
F0422	16 k6	40	4	32	18	5	M5X12						
F0432	16 k6	40	4	32	18	5	M5X12	40	179	174	142	43,5	12
F0522	19 k6	40	4	32	21,5	6	M6X16						
F0532	16 k6	40	4	32	18	5	M5X12	40	205	174	156	43,5	12
F0622	19 k6	40	4	32	21,5	6	M6X16						
F0632	16 k6	40	4	32	18	5	M5X12	50	233,5	198	183	54	14
F0722	24 k6	50	5	40	27	8	M8X19						
F0732	19 k6	40	4	32	21,5	6	M6X16	60	270	230	210	64,6	18
F0822	28 k6	60	5	50	31	8	M10X22						
F0832	24 k6	50	5	40	27	8	M8X19	70	330	270	-	75	20
F0921	38 k6	80	5	70	41	10	M12X28						
F0931	28 k6	60	5	50	31	8	M10X22	80	370	313	-	85,5	22
F1021	42 k6	110	10	70	45	12	M16X36						
F1031	38 k6	80	5	70	41	10	M12X28						

SÉRIE F

DIMENSIONS

RÉDUCTEUR QUADRUPLE RÉDUCTION

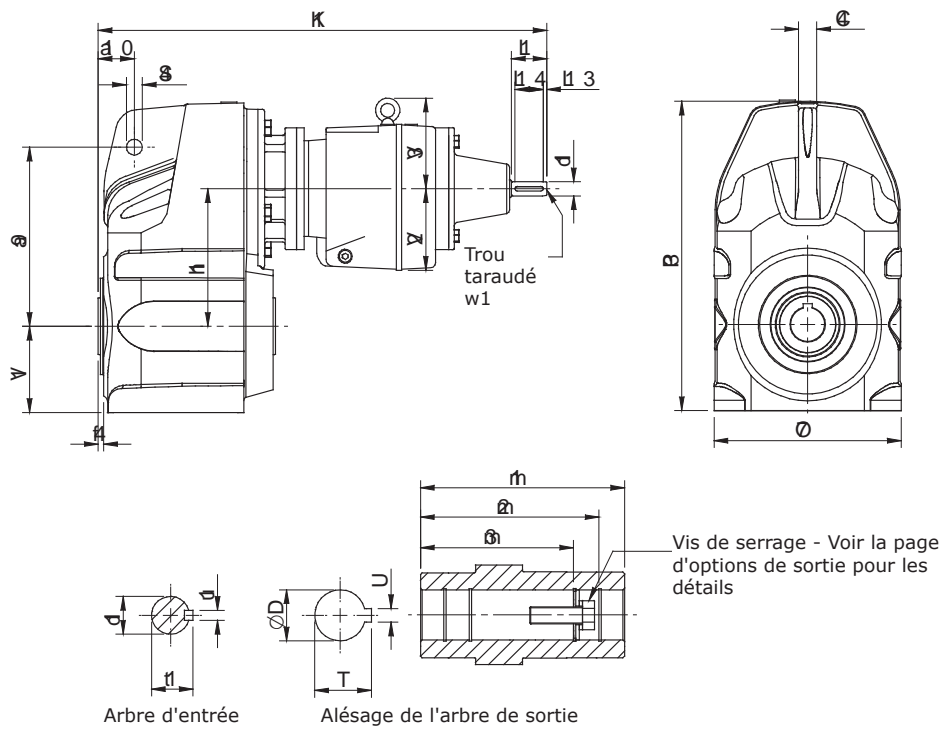

TYPE D'APPAREIL	a9	a10	C4	f4	h1	K1	O7	P3	S4	V1	V2	V3
F0342	158	32	16	5	121	438	171	273	15	76	76	74
F0442	170	32	16	5	121	438	171	273	15	76	76	74
F0542	198	41	16	5	144	490	206	318	15	80	91	90
F0642	218	41	16	6	165	501	231	365	15	101	91	90
F0742	278	50	20	7	200	536	282	442	24	127	91	90
F0842	346	62	26	3	243	614	346	536	24	156	115	93
F0941	395	70	30	5	274	663	400	612	27	175	115	93
F1041	485	88	36	5,5	332	750	470	748	27	216	140	155

TYPE D'APPAREIL	Arbre d'entrée							Alésage de sortie d'arbre creux					
	d1	L1	L13	L14	t1	u1	w1	D	m1	m2	m3	T	U
F0342	16 k6	40	4	32	18	5	M5X12	30	156,5	122	105	33,5	8
F0442	16 k6	40	4	32	18	5	M5X12	35	156,5	132	122	38,5	10
F0542	16 k6	40	4	32	18	5	M5X12	40	179	174	142	43,5	12
F0642	16 k6	40	4	32	18	5	M5X12	40	205	174	156	43,5	12
F0742	16 k6	40	4	32	18	5	M5X12	50	233,5	198	183	54	14
F0842	19 k6	40	4	32	21,5	6	M6X16	60	270	230	210	64,6	18
F0941	19 k6	40	4	32	21,5	6	M6X16	70	330	270	-	75	20
F1041	24 k6	50	5	40	27	8	M8X19	80	370	313	-	85,5	22

Appareils refroidis par ventilateur

Colonne 10 Entrée

Pour les modules de kit ventilateur, indiquer **S** dans la colonne 10

ou dans le cas d'une utilisation conjointe d'un kit module antidévoreur **Y** sens horaire

Z sens antihoraire

Dimensions des appareils refroidis par un ventilateur

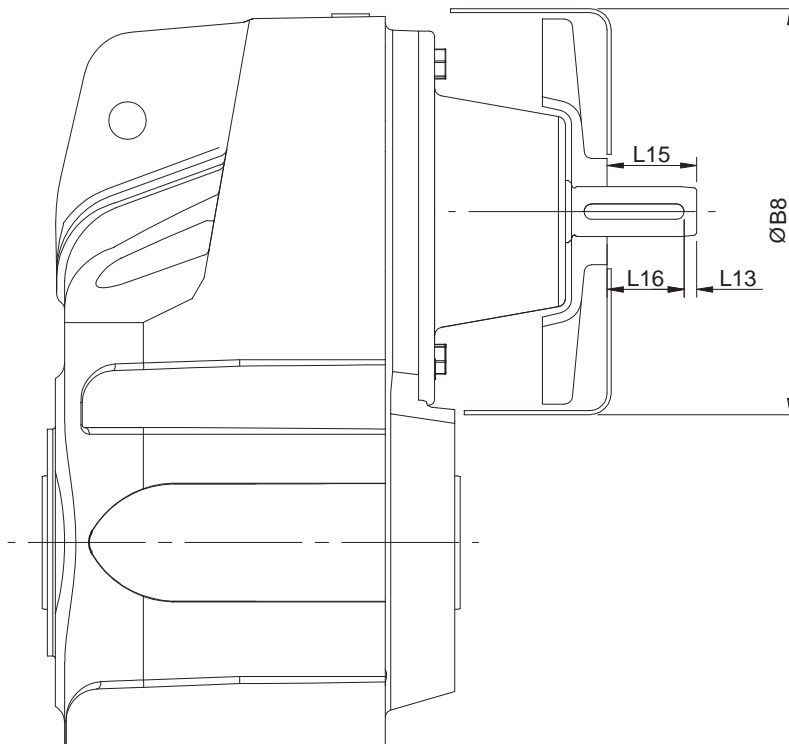

TYPE D'APPAREIL	ØB8	L13	L15	L16
F0722	225	5	35	30
F0822	265	5	45	40
F0921	320	5	65	60
F1021	380	10	95	85

SÉRIE F

RÉDUCTEUR ANTIDÉVIREUR DU MOTEUR

Les réducteurs énumérés ci-dessous peuvent être équipés d'un antidévireur interne, les dimensions externes de l'appareil n'en seront pas modifiées. Le dispositif antidévireur comprend des galets de grande qualité s'écartant par la force centrifuge, permettant ainsi la libre rotation lorsque la vitesse est supérieure à la vitesse d'écartement (tr/min). Pour garantir un fonctionnement correct, la vitesse d'entrée doit dépasser la vitesse d'écartement.

Adapté à des températures ambiantes entre -40° et + 50°C

Colonne 10 Entrée

Pour les modules antidévireur de réducteur, indiquer

W

 pour le sens anti-horaire (ou

Z

 si utilisé conjointement avec un kit ventilateur)

X

 pour sens horaire (ou

Y

 si utilisé conjointement avec un kit ventilateur)

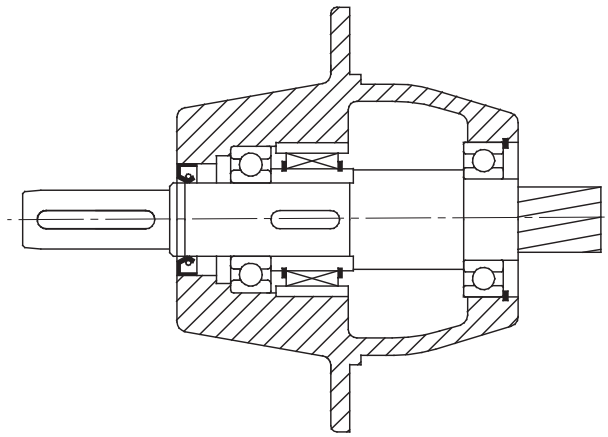

Type d'appareil	Vitesse d'écartement ('n' min) (sur l'arbre d'entrée) (tr/mn)	Couple de verrouillage nominal ('T max') (sur moteur) (Nm)
F05	800	100
F06	800	100
F07	670	170
F08	670	170
F09	670	300
F10	670	300

Le sens de rotation de l'arbre de sortie, observé depuis l'extrémité de l'arbre de sortie, doit être spécifié lors de la commande (comme indiqué dans le diagramme)

CW	-	Rotation libre	-	Sens horaire
		Verrouillé	-	Sens anti-horaire
AC	-	Rotation libre	-	Sens anti-horaire
		Verrouillé	-	Sens horaire

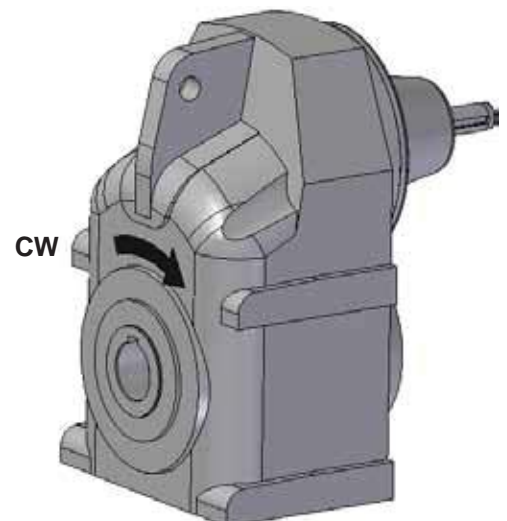

Avantage des douilles coniques Kibo

- Conception simple
- Montage facile
- Démontage facile, assemblage par encastrement
- Montage sûr grâce aux douilles coniques
- Réduction du risque de cisaillement de la clavette
- Des douilles sont disponibles pour les différentes dimensions d'alésage

Le kit de douilles Kibo comprend : des douilles, des écrous de blocage, une flasque d'extrémité, un boulon de serrage, une clavette d'arbre et une protection.

Montage

Afin de monter correctement le réducteur de vitesse, il est important que les deux douilles exercent la même force de pression.

1. Monter la douille intérieure avec l'écrou en position externe. La douille doit être montée contre l'épaulement ou le circlip. Le diamètre de l'épaulement ne doit pas dépasser le diamètre interne de l'écrou.
2. Installer la clavette dans le logement.
3. Monter le réducteur sur l'arbre de la machine et l'appuyer contre la douille interne.
4. Monter la douille externe avec l'écrou en position interne. Vérifier que la douille est libre mais que l'écrou est en contact avec le manchon de l'arbre.
5. Monter la flasque d'extrémité avec son boulon de fixation. Serrer le boulon au couple voulu. La douille interne est à présent bloquée.
6. Desserrer le boulon afin de libérer la douille externe. Tourner l'écrou sur la douille dans sa position externe.
7. Resserrer le boulon au couple voulu. La douille externe est à présent bloquée.
La flasque d'extrémité épaisse peut être remplacée par une flasque d'extrémité plus fine afin de libérer d'avantage d'espace sur le bout d'arbre creux. La flasque d'extrémité plus fine devra être serrée à un couple de 25% de la valeur indiquée dans le tableau ci-dessous.
8. Visser les écrous contre l'arbre creux. Le montage est alors terminé.
9. Installer la protection.

Démontage

- Desserrer le boulon et retirer la flasque d'extrémité.
- Extraire la douille externe à l'aide de l'écrou, en tournant l'écrou avec l'outil adéquat. Retirer la douille.
- Dégager le réducteur de la douille interne à l'aide de l'écrou, le démontage est alors terminé.

REMARQUE :

Si le réducteur est monté dans un environnement corrosif, s'assurer que les douilles de l'arbre de la machine et les écrous sont correctement lubrifiés ou graissés.
Ne PAS utiliser de graisse au bisulfite de molybdène.

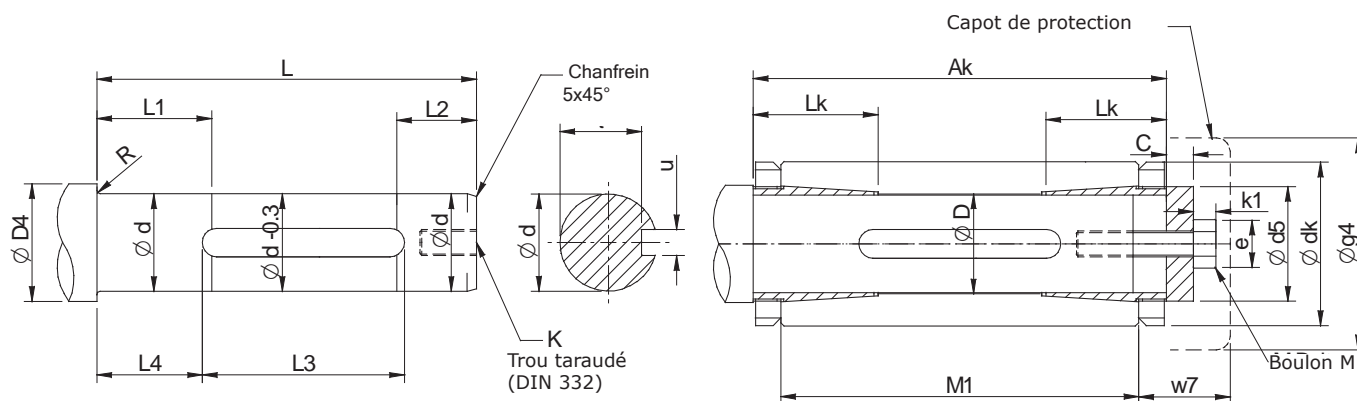

Type d'appareil	Arbre du client											
	φd (h8)	φD4		K Din(332)	L	L1	L2	L3	L4	R (max)	t	u (N9)
		min	max									
F04	35	40	42	M12X28	175	40	36	60	60	1,2	30	10
	30	35		M10X22							26	8
	25	30		M10X22							21	8
F05	40	45	51	M16X36	198	50	42	77	65	1,2	35	12
	35	40		M12X28							30	10
	30	35		M10X22							26	8
F06	40	45	51	M16X36	225	50	45	77	78	1,2	35	12
	35	40		M12X28							30	10
	30	35		M10X22							26	8
F07	50	55	61	M16X36	258	58	52	79	93	1,2	44,5	14
	45	50									39,5	14
	40	45									35	12
F08	60	66	71	M20x42	293	61	52	108	97,5	1,6	53	18
	55	61		M16X36							49	16
	50	56		M16X36							44,5	14
F09	70	76	81	M20x42	340	70	50	131	75	1,6	62,5	20
	65	71									58	18
	60	66									53	18
F10	80	88	96	M20x42	390	70	60	141	115	1,6	71	22
	75	83									67,5	20
	70	78									62,5	20
F11	90	99	101	M24x50	368	70	73	181	110	2	81	25
	85	94									76	22
	80	89									71	22
F12	100	109	116	M24x50	428	80	83	200	111	2,5	90	28
	95	104									86	25
	90	99									81	25

Type d'appareil	Arbre du client							Flasque d'extrémité						Protection	
	φD	Kit de douilles KIBO	Colonne 11 Entrée	φdk	m1	Ak	Lk	φd5	C	Boulon de fixation			Couple de serrage Nm	φg4	w7
										M	e	k1			
F04	35	C38214-S1	1	65	156,5	180	40	45	10	M12	22	8	56	78	34
	30	C38214-S3	2							M10	20	7	40		
	25	C38214-S4	3							M10	20	7	40		
F05	40	C38364-S2	1	75	179	207	50	55	12	M16	28	10	124	80	41
	35	C38364-S3	2							M12	22	8	70		
	30	C38364-S4	3							M10	20	7	40		
F06	40	C38364-S2	1	75	205	233	50	55	12	M16	28	10	124	80	41
	35	C38364-S3	2							M12	22	8	70		
	30	C38364-S4	3							M10	20	7	40		
F07	50	C38464-S9	1	80	233,6	264,5	58	65	14	M16	28	10	154	118	42
	45	C38464-S10	2							M16	28	10	154		
	40	C38464-S11	3							M16	28	10	154		
F08	60	C38614-S1	1	98	270	303	61	75	16	M20	35	13	240	142	51
	55	C38614-S2	2							M16	28	10	169		
	50	C38614-S3	3							M16	28	10	169		
F09	70	C38684-S1	1	110	330	369	67,5	85	20	M20	35	13	290	154	65
	65	C38684-S2	2							M20	35	13	290		
	60	C38684-S3	3							M20	35	13	290		
F10	80	B93404-S1	1	125	370	410	52	95	22	M20	35	13	274	154	65
	75	B93404-S2	2							M20	35	13	274		
	70	B93404-S3	3							M20	35	13	274		
F11	90	B91884-S1	1	140		390	57	105	26	M24	42	15	290		
	85	B91884-S2	2							M24	42	15	290		
	80	B91884-S3	3							M24	42	15	290		
F12	100	C38834-S1	1	155		450	83	130	7	M24	42	15	451		
	95	C38834-S2	2							M24	42	15	451		
	90	C38834-S3	3							M24	42	15	451		

AMORTISSEURS DE VIBRATIONS

AMORTISSEURS EN CAOUTCHOUC POUR BRAS DE COUPLE

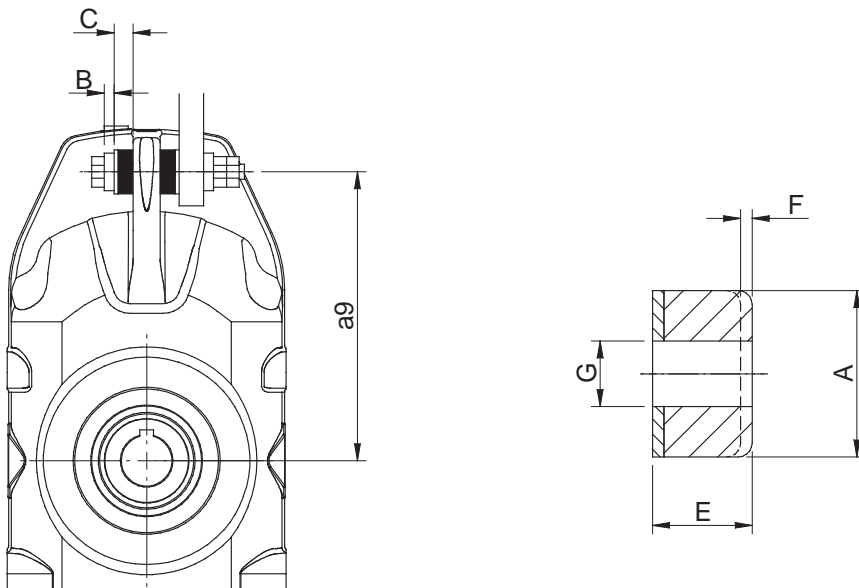

TYPE D'APPAREIL	A	B (épaisseur min)	C	a9	E	F	G
F02	40	2	18,5	140	20	1,5	13
F03	40	2	18	158	20	2	13
F04	40	2	18	170	20	2	13
F05	40	2	18	198	20	2	13
F06	40	2	18	218	20	2	13
F07	62	10	30	278	33	3	23
F08	62	10	29	346	33	4	23
F09	82	12	40	395	44	4	26
F10	82	12	38	485	44	5	26
F11	82	12	38	485	44	6	26
F12	102	12	48	550	54	6	33

SÉRIE F

DIMENSIONS

BRIDE D (B5)

Colonne 9 Entrée

F B5 (D) Bride de sortie

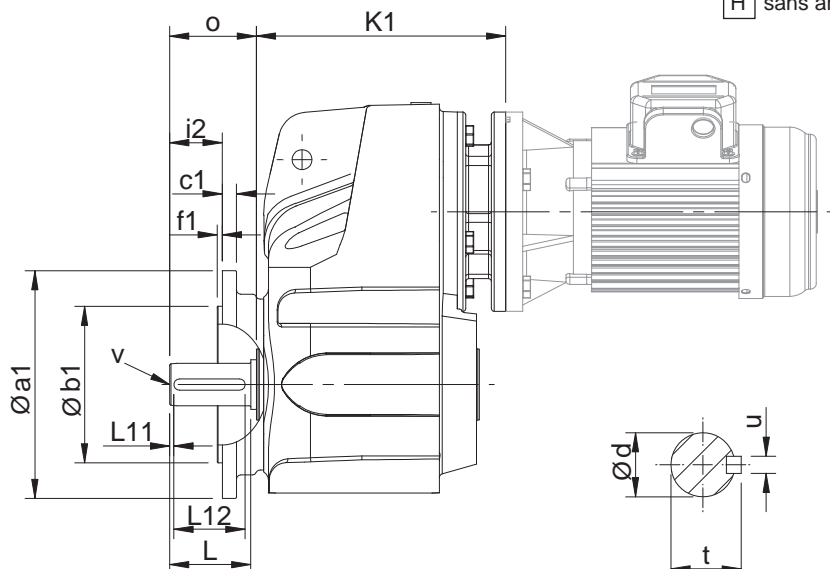

F11 et F12

Colonne 11 Entrée

C avec un arbre métrique

H sans arbre

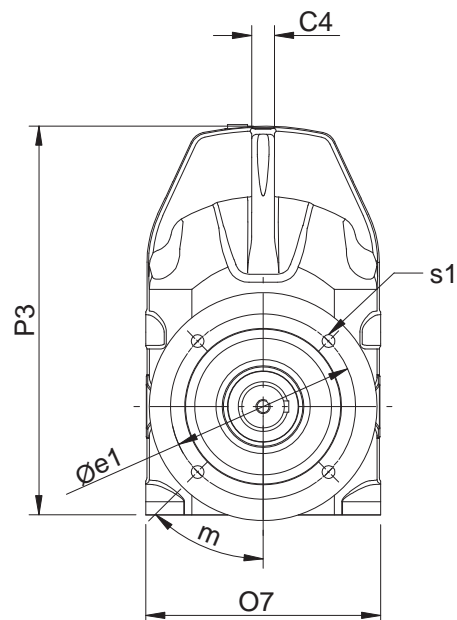

Arbre de sortie

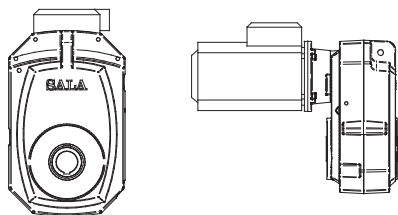

Remarque : l'aspect des appareils F11 et F12 est différent de celui des autres appareils. Voir dessins ci-dessus.

TYPE D'APPAREIL	a1	b1	c1	C4	e1	f1	K1	m	o	O7	P3	s1	Arbre de sortie							
													d	i2	L	L11	L12	t	u	v
F02	160	110 j6	10	15	130	3,5	Voir les pages de dimension des moteurs ou des réducteurs	45	-	150	224	4 x 9	-	-	-	-	-	-	-	
F03	160	110 j6	10	16	130	3,5		45	50	171	273	4 x 9	25	26	47	3	40	28	8	M10X22
F04	160	110 j6	10	16	130	3,5		45	60	171	273	4 x 9	30	36	56	3	50	33	8	M12X28
F05	250	180 j6	16	16	215	4		45	70	206	318	4 x 14	35	44	66	3	60	38	10	M16X36
F06	250	180 j6	18	16	215	4		45	81	231	365	4 x 14	40	40	76	3	70	43	12	M16X36
F07	300	230 j6	18	20	265	4		45	101	282	442	4 x 14	50	61	95	3	80	53,5	14	M16X36
F08	350	250 h6	18	26	300	5		45	120	346	536	4 x 18	60	73	114	3	100	64	18	M20x42
F09	450	350 h6	20	30	400	5		22,5	141	400	612	8 x 18	70	90	135	3	110	74,5	20	M20x42
F10	450	350 h6	22	36	400	5		22,5	172	470	748	8 x 18	90	112	172	5	140	95	25	M20x42
F11	552	450 h6	20	40	500	5		22,5	137	498	784	8 x 18	90	170	141	14	141	95	25	M24x50
F12	650	550 h6	25	50	600	5		22,5	151	550	877	8 x 22	110	210	160	25	160	116	28	M24x50

SÉRIE F

DIMENSIONS

BRIDE C (B14)

Colonne 9 Entrée

T ou **W** Bride B14 (C) (voir page 2 pour des détails complémentaires)

Colonne 11 Entrée

C avec un arbre métrique

H sans arbre

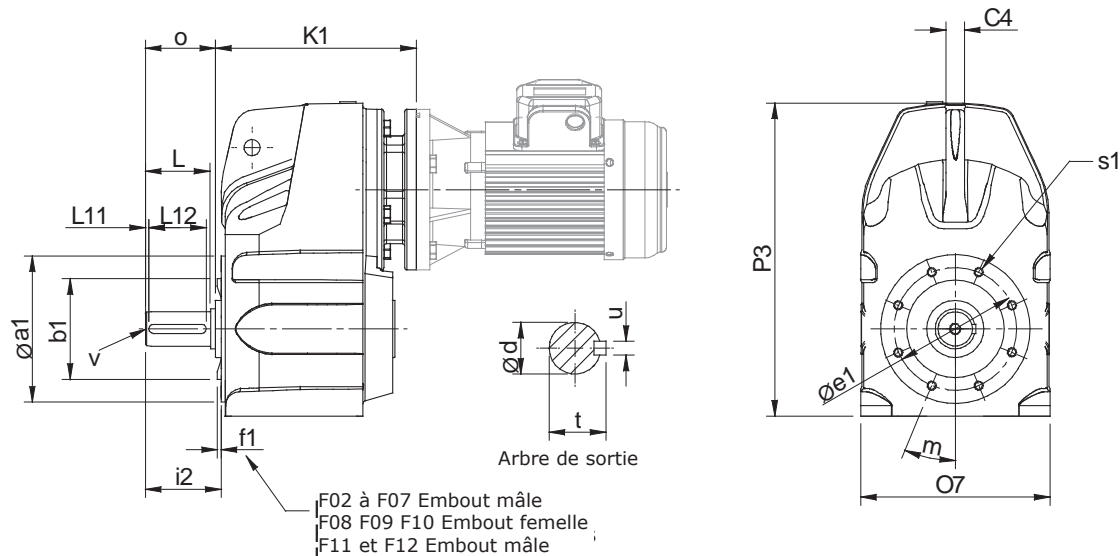

F11 et F12

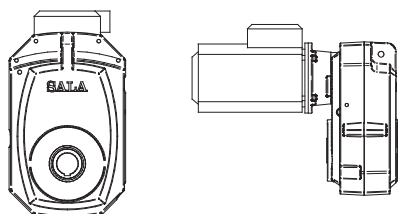

Remarque : l'aspect des appareils F11 et F12 est différent de celui des autres appareils. Voir dessins ci-dessus.

TYPE D'APPAREIL	a1	b1	C4	e1	f1 Mâle	F1 Femelle	K1	m	o	O7	P3	s1	Arbre de sortie							
													d	i2	L	L11	L12	t	u	v
F02	117	85 j6	15	107	3	-	Voir les pages de dimension des moteurs ou des réducteurs	67,5	-	150	224	4 - M8x12	-	-	-	-	-	-	-	
F03	122	85 j6	16	107	3	-		22,5	50	171	273	4 - M8x12	25	55	47	3	40	28	8	M10X22
F04	122	85 j6	16	107	3	-		22,5	60	171	273	4 - M8x12	30	65	56	3	50	33	8	M12X28
F05	145	105 j6	16	125	3	-		30	70	206	318	6 - M10x17	35	75	66	3	60	38	10	M16X36
F06	181	130 j6	16	150	4	-		0	81	231	365	8 - M10x20	40	87	76	3	70	43	12	M16X36
F07	181	130 j6	20	150	4	-		0	101	282	442	8 - M10x20	50	108	95	3	80	53,5	14	M16X36
F08	227	150 H7	26	195	-	- 5.		22,5	120	346	536	8 - M12x20	60	123	114	3	100	64	18	M20x42
F09	280	180 H7	30	230	-	- 6.		0	141	400	612	6 - M16x27	70	146	135	3	110	74,5	20	M20x42
F10	310	210 H7	36	280	-	- 7.		0	172	470	748	10 - M16x27	90	177,5	172	5	140	95	25	M20x42
F11	320	230 J7	40	265	5	-		0	208	498	784	8 - M20x35	90	498	170	14	141	95	25	M24
F12	350	250 J7	50	300	5	-		22,5	253	550	877	8 - M20x35	110	550	210	25	160	116	28	M24

SÉRIE F

DIMENSIONS STANDARD

MONTAGE ALÉSAGE

MONTAGE SUR L'ARBRE - CARACTÉRISTIQUES DE L'ARBRE DU CLIENT

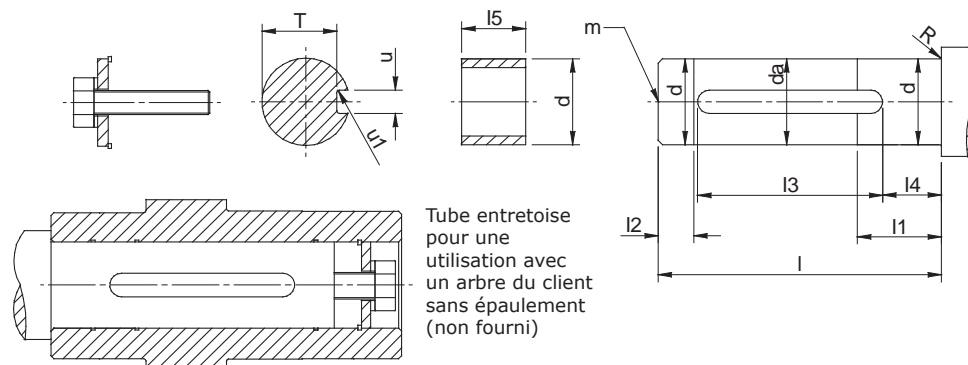

Type	d	da	l	l1	l2	l3	l4	l5	m	N	R	T	u	u1
F02	24,993 / 24,980	24,6	82	40	13	70	3	23	M10 x 1,5 x 22 prof.	15 Nm	0,8R	21 / 20,8	8,000 / 7,964	0,16 / 0,25R
F03	29,993 / 29,980	29,6	82	45	15	70	3	23	M10 x 1,5 x 22 prof.	15 Nm	0,8R	26 / 25,8	8,000 / 7,964	0,16 / 0,25R
F04	34,991 / 34,975	34,6	109	60	20	90	3	23	M12 x 1,75 x 30 prof.	20 Nm	0,8R	30 / 29,8	10,000 / 9,964	0,16 / 0,25R
F05	39,991 / 39,975	39,6	112	60	20	92	3	30	M16 x 2 x 38 prof.	45 Nm	0,8R	35 / 34,8	12,000 / 11,957	0,4 / 0,25R
F06	39,991 / 39,975	39,6	126	75	25	100	3	30	M16 x 2 x 38 prof.	45 Nm	0,8R	35 / 34,8	12,000 / 11,957	0,4 / 0,25R
F07	49,991 / 49,975	49,6	153	90	30	130	3	30	M16 x 2 x 38 prof.	45 Nm	0,8R	44,5 / 44,3	14,000 / 13,957	0,4 / 0,25R
F08	59,990 / 59,971	59,6	173	90	30	148	3	37	M20 x 2,5 x 42 prof.	85 Nm	0,8R	53 / 52,8	18,000 / 17,957	0,4 / 0,25R
F09	69,990 / 69,971	69,6	232	105	35	161	3	38	M20 x 2,5P x 42 prof.	85 Nm	0,8R	62,5 / 62,3	20,000 / 19,948	0,6 / 0,4R
F10	79,990 / 79,971	79,6	275	120	40	188	5	37	M20 x 2,5P x 42 prof.	85 Nm	0,8R	71 / 70,8	22,000 / 21,948	0,6 / 0,4R
F11	89,988 / 89,966	99,6	327	150	277	206	10	-	M24 x 3 x 50 prof.	200 Nm	0,8R	90 / 89,8	28,000 / 27,948	0,6 / 0,4R
F12	99,988 / 99,966	99,6	327	150	277	228	10	-	M24 x 3 x 50 prof.	200 Nm	0,8R	90 / 89,8	28,000 / 27,948	0,6 / 0,4R

Instructions de montage

- Pulvériser du Rocol DFSM ou un produit anti-grippage équivalent sur la surface interne de l'arbre creux et la surface externe de l'emmanchement de l'arbre de sortie.
- Engager la clavette sur l'arbre.
- Placer le circlip sur le manchon de sortie. (sauf les appareils F11 et F12)
- Monter le tube entretoise seulement si l'arbre de sortie n'a pas d'épaulement, puis introduire l'arbre de sortie dans le manchon de sortie. (sauf les appareils F11 et F12)
- Bloquer à l'aide de la rondelle et du boulon. Serrer à la clé dynamométrique aux valeurs indiquées dans la colonne N du tableau ci-dessus.
- Installer la protection.

SÉRIE F

DIMENSIONS STANDARD

DÉMONTAGE ALÉSAGE

MÉTHODE DE DÉMONTAGE DE L'ARBRE

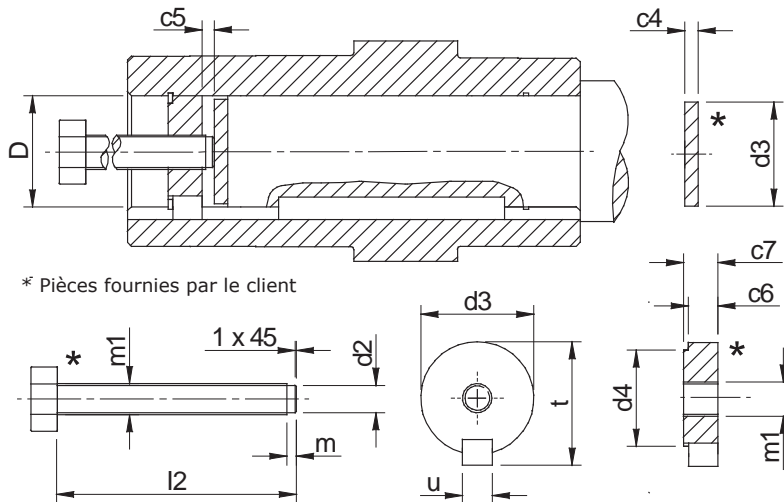

Type	c4	c5	c6	c7	D	d2	d3	d4	l2	m	m1	t	u
F02	5	3	15	17	25	10	24,9	16	120	3	M12 x 1,75	28	8
F03	5	3	15	17	30	13	29,9	20,8	130	3	M16 x 2	33	8
F04	5	3	15	17	35	13	34,9	25,2	160	3	M16 x 2	38	10
F05	5	4	20	23	40	20	39,9	29,9	190	3	M24 x 3	43	12
F06	5	4	20	23	40	20	39,9	29,9	190	3	M24 x 3	43	12
F07	5	4	20	23	50	20	49,9	39	220	3	M24 x 3	53,5	14
F08	8	5	24	27	60	26	59,9	47,4	250	5	M30 x 3,5	64	18
F09	8	6	24	27	70	26	69,9	56,4	310	5	M30 x 3,5	74,5	20
F10	8	6	24	27	80	26	79,9	65,5	360	5	M30 x 3,5	95	22
F11	-	-	-	-	-	-	-	-	-	-	-	-	-
F12	-	-	-	-	-	-	-	-	-	-	-	-	-

DONNÉES D'EXPÉDITION

TYPE D'APPAREIL et NB. DE RÉDUCTIONS		F0222	F0232	F0322	F0332	F0342	F0422	F0432	F0442	F0522	F0532	F0542	
VERSION RÉDUCTEUR		13	14	20	21	30	21	22	31	31	31	44	
ARBRE DE SORTIE		N/A	N/A	0,8	0,8	0,8	1,2	1,2	1,2	1,4	1,4	1,4	
BRIDE DE SORTIE		1,4	1,4	1,4	1,4	1,4	1,4	1,4	1,4	4,2	4,2	4,2	
MOTEURS	63	Sans moteur	12	13	19	20	29	19	20	29	27	28	40
		Avec moteur	17	18	24	25	34	24	25	34	32	33	45
	71	Sans moteur	11	12	19	20	29	19	20	29	27	28	39
		Avec moteur	18	19	26	27	36	26	27	36	34	35	46
	80A	Sans moteur	12	13	19	20	29	19	20	29	27	28	39
		Avec moteur	22	23	29	30	39	29	30	39	37	38	49
	80B	Sans moteur	12	13	19	20	29	19	20	29	27	28	39
		Avec moteur	23	24	30	31	40	30	31	40	38	39	50
	90S	Sans moteur	12	13	20	21	30	20	21	30	28	29	40
		Avec moteur	26	27	34	35	44	34	35	44	42	43	54
	90L	Sans moteur	12	13	20	21	30	20	21	30	28	29	40
		Avec moteur	28	29	36	37	46	36	37	46	44	45	56
	100L	Sans moteur			23			23			31		
		Avec moteur			48			48			56		
	112M	Sans moteur			23			23			31		
		Avec moteur			54			54			62		
	132S	Sans moteur									32		
		Avec moteur									72		
	132M	Sans moteur									32		
		Avec moteur									120		
	160M	Sans moteur											
		Avec moteur											
	160L	Sans moteur											
		Avec moteur											
	180M	Sans moteur											
		Avec moteur											
	180L	Sans moteur											
		Avec moteur											
	200L	Sans moteur											
		Avec moteur											
	225S	Sans moteur											
		Avec moteur											
225M	Sans moteur												
	Avec moteur												
250M	Sans moteur												
	Avec moteur												
280S	Sans moteur												
	Avec moteur												
280M	Sans moteur												
	Avec moteur												

DONNÉES D'EXPÉDITION

TYPE D'APPAREIL et NB. DE RÉDUCTIONS		F0622	F0632	F0642	F0722	F0732	F0742	F0822	F0832	F0842	F0921	F0931	F0941	
VERSION RÉDUCTEUR		45	45	56	70	77	117	115	121	134	171	180	218	
ARBRE DE SORTIE		1,9	1,9	1,9	3,7	3,7	3,7	7	7	7	11	11	11	
BRIDE DE SORTIE		5,6	5,6	5,6	7,2	7,2	7,2	13	13	13	15	15	15	
MOTEURS	63	Sans moteur	42	43	54			74			133			
		Avec moteur	47	48	59			79			138			
	71	Sans moteur	42	43	54			74			133			
		Avec moteur	49	50	61			81			140			
	80A	Sans moteur	42	43	54	63	68	74	114	116	133	174	184	218
		Avec moteur	52	53	64	73	78	84	124	126	143	184	194	228
	80B	Sans moteur	42	43	54	63	68	74	114	116	133	174	184	218
		Avec moteur	53	54	65	74	79	85	125	127	144	185	195	229
	90S	Sans moteur	42	43	55	64	69	75	114	116	134	174	184	218
		Avec moteur	56	57	69	78	83	89	128	130	148	188	198	232
	90L	Sans moteur	42	43	55	64	69	75	114	116	134	174	184	218
		Avec moteur	58	59	71	80	85	91	130	132	150	190	200	234
	100L	Sans moteur	45	43		65	70		116	118		174	184	224
		Avec moteur	70	68		90	95		141	143		199	209	249
	112M	Sans moteur	45	46		65	70		116	118		174	184	224
		Avec moteur	76	77		96	101		147	149		205	211	255
	132S	Sans moteur	46			65	70		119	121		174		225
		Avec moteur	86			105	110		159	161		214		265
	132M	Sans moteur	46			65	70		119	121		174		225
		Avec moteur	134			153	158		207	209		262		313
	160M	Sans moteur				65			119	121		181		229
		Avec moteur				146			200	202		262		310
	160L	Sans moteur				65			119	121		181		229
		Avec moteur				168			222	224		284		332
	180M	Sans moteur										181		
		Avec moteur										348		
	180L	Sans moteur										181		
		Avec moteur										362		
	200L	Sans moteur										195		
		Avec moteur										427		
	225S	Sans moteur										195		
		Avec moteur										482		
	225M	Sans moteur										195		
		Avec moteur										517		
	250M	Sans moteur												
		Avec moteur												
	280S	Sans moteur												
		Avec moteur												
	280M	Sans moteur												
		Avec moteur												

DONNÉES D'EXPÉDITION

TYPE D'APPAREIL et NB. DE RÉDUCTIONS		F1021	F1031	F1041	F1121	F1131	F1221	F1231	
VERSION RÉDUCTEUR		261	270	332	N/A	N/A	N/A	N/A	
ARBRE DE SORTIE		18,5	18,5	18,5	25	25	40	40	
BRIDE DE SORTIE		26	26	26	20	20	30	30	
MOTEURS	63	Sans moteur							
		Avec moteur							
	71	Sans moteur							
		Avec moteur							
	80A	Sans moteur		273	325				
		Avec moteur		283	335				
	80B	Sans moteur		273	325				
		Avec moteur		284	336				
	90S	Sans moteur		273	326				
		Avec moteur		287	340				
	90L	Sans moteur		273	326				
		Avec moteur		289	342				
	100L	Sans moteur	254	273	328		320		
		Avec moteur	279	298	353		345		
	112M	Sans moteur	254	273	328		320		
		Avec moteur	285	304	359		351		
	132S	Sans moteur	254	273	332		320	506	
		Avec moteur	294	313	372		360	546	
	132M	Sans moteur	254	273	332		320	506	
		Avec moteur	342	361	420		408	594	
	160M	Sans moteur	263	280	333	345	332	500	495
		Avec moteur	344	361	414	426	413	581	576
	160L	Sans moteur	263	280	333	645	332	500	495
		Avec moteur	366	383	436	448	435	603	598
	180M	Sans moteur	263	280		345	332	500	495
		Avec moteur	430	447		512	499	667	662
	180L	Sans moteur	263	280		345	332	500	495
		Avec moteur	444	461		526	499	681	676
	200L	Sans moteur	263	281		345		500	506
		Avec moteur	495	513		577		732	738
	225S	Sans moteur	277	295		359		514	509
		Avec moteur	564	582		646		801	796
	225M	Sans moteur	277	295		359		514	509
		Avec moteur	599	617		681		836	831
	250M	Sans moteur				375		530	
		Avec moteur				825		980	
	280S	Sans moteur						530	
		Avec moteur						1090	
	280M	Sans moteur						530	
		Avec moteur						1130	

IMPORTANT

Informations de sécurité relatives aux appareils

Généralités - Les informations suivantes sont importantes pour garantir la sécurité. Elles **doivent** absolument être portées à la connaissance du personnel qui choisit l'équipement, des responsables de la conception de la machine dans lequel l'équipement va être installé ainsi que des personnes responsables de son installation, de son utilisation et de sa maintenance.

L'équipement fonctionnera en toute sécurité s'il est choisi, installé et utilisé correctement. Comme pour tout équipement de transmission de puissance, la sécurité sera assurée si les mesures de précaution décrites dans les paragraphes suivants sont suivies correctement.

Dangers potentiels : ils ne sont pas forcément classés par ordre de gravité, celui-ci variant dans chaque contexte particulier. Il est donc important de lire attentivement la liste dans son intégralité :

- 1) Incendie / Explosion
 - (a) Des brouillards et des vapeurs d'huile sont dégagés à l'intérieur des blocs réducteurs. Il est donc dangereux d'utiliser des flammes nues à proximité des ouvertures des réducteurs, en raison du risque d'incendie ou d'explosion.
 - (b) En cas d'incendie ou de surchauffe importante (plus de 300°C), certains matériaux (caoutchouc, plastiques, etc.) peuvent se décomposer et produire des émanations toxiques. Il faut bien veiller à ne pas s'exposer à ces émanations et à manipuler avec des gants de caoutchouc les restes de matériaux plastiques ou de caoutchouc brûlés ou surchauffés.
- 2) Protections : les arbres et les accouplements en rotation doivent être protégés pour éviter tout risque de contact physique et de happement des vêtements. La protection doit être rigide et fixée solidement.
- 3) Bruit : Les réducteurs à grande vitesse et les machines accouplées peuvent produire des niveaux sonores dangereux pour l'ouïe en cas de longue exposition. Des protège-oreilles doivent être fournis au personnel exposé à de telles conditions. Le département en charge d'appliquer le Code du Travail doit être prévenu afin de réduire l'exposition au bruit du personnel concerné.
- 4) Levage : pour effectuer ces opérations, ne doivent être utilisés que les points et les yeux de levage, lorsqu'ils existent (sur les modèles de grande taille). Voir le manuel de maintenance ou les schémas de montage pour repérer la position des points de levage. La non utilisation de ces points de levage risque de provoquer des accidents corporels ou d'endommager le réducteur ou les appareils environnants. Ne pas s'approcher d'un équipement en cours de levage.
- 5) Lubrifiants et lubrification
 - (a) Le contact prolongé avec les lubrifiants est dangereux pour la peau. Suivre les instructions du fabricant pour manipuler les lubrifiants.
 - (b) L'état de lubrification de l'équipement doit être vérifié avant la mise en service. Lire et appliquer toutes les instructions de la notice du lubrifiant et des manuels d'installation et de maintenance. Tenir compte de toutes les étiquettes de sécurité. Ne pas suivre ces consignes pourrait occasionner des dommages mécaniques et, dans le pire des cas, des accidents corporels.
- 6) Équipement électrique : respecter les pictogrammes de danger sur l'équipement électrique et isoler l'alimentation avant de travailler sur le réducteur ou la machine associée afin d'éviter une mise en marche intempestive.
- 7) Installation, Maintenance et Stockage
 - (a) Si l'équipement doit être stocké pour une période de plus de 6 mois avant son installation ou sa mise en route, consulter l'équipe locale d'ingénieurs produit pour les consignes spéciales de stockage. Sauf avis contraire, l'équipement doit être stocké dans un bâtiment protégé des températures extrêmes et de l'humidité pour éviter sa détérioration.

Faire tourner les éléments rotatifs (engrenages et arbres) de quelques tours une fois par mois, afin d'éviter le matage des roulements.
 - (b) Les éléments externes du réducteur sont généralement fournis avec des emballages de protection, ruban ou film de paraffine. Il faut porter des gants pour retirer ces emballages. Le ruban paraffiné peut être retiré manuellement mais le film de paraffine nécessite d'utiliser du white spirit comme solvant.

Il n'est pas nécessaire d'enlever le film de protection des pièces internes du réducteur avant sa mise en marche.
 - (c) L'installation doit être réalisée par un personnel qualifié et conformément aux instructions du fabricant.
 - (d) Avant d'intervenir sur un réducteur ou sur la machine accouplée, s'assurer que le système n'est pas en charge pour éliminer tout mouvement éventuel de l'ensemble et isoler l'alimentation électrique. Lorsque cela est nécessaire, bloquer tout déplacement ou rotation de l'installation avec des dispositifs mécaniques. S'assurer que ces dispositifs de blocage sont bien retirés une fois l'intervention terminée.
 - (e) Assurer la maintenance correcte des réducteurs en service. Pour les réparations et la maintenance, n'utiliser que les outils appropriés et les pièces de rechange homologuées. Consulter le manuel de maintenance avant de réaliser toute opération de démontage ou d'entretien.
- 8) Surfaces chaudes et lubrifiants
 - (a) En fonctionnement, les réducteurs peuvent atteindre des températures susceptibles d'occasionner des brûlures de la peau. Prendre soin d'éviter les contacts accidentels.
 - (b) Après une longue période de fonctionnement, le lubrifiant contenu dans le réducteur et le système de lubrification peuvent atteindre des températures susceptibles de provoquer des brûlures. Laisser refroidir l'équipement avant d'effectuer l'entretien ou des réglages.
- 9) Choix et conception
 - (a) Si le réducteur est équipé d'un dispositif antidévidreur, s'assurer qu'il existe des systèmes de sécurité de secours dans le cas où une défaillance du dispositif risquerait de mettre en danger le personnel ou d'endommager la machine.
 - (b) Les machines entraînées et entraînantes doivent être correctement sélectionnées pour éviter à l'ensemble de l'installation les problèmes liés aux vitesses critiques, à des vibrations de torsion etc., qui nuiraient à son fonctionnement.
 - (c) L'équipement ne doit pas être utilisé dans des conditions différentes ou à des vitesses, des puissances, des couples ou avec des charges résistantes de valeurs supérieures à celles pour lesquelles il a été conçu.
 - (d) Les réducteurs étant constamment soumis à des améliorations de conception, le contenu de ce catalogue ne peut être considéré comme contractuel : des modifications de schémas et de caractéristiques peuvent y être apportées sans notification.

Les instructions précédentes se basent sur l'état actuel de notre connaissance des dangers potentiels du fonctionnement des réducteurs.

Toute information ou explication supplémentaire peut être obtenue auprès d'un ingénieur produit.

